

Zahradní program



Návod k obsluze

Přeloženo z originálu

a servisní knížka

HRG416C PKEH * SKEH
HRG466C PKEH * SKEH * SKEP
HRG536C8 PKEH

3KVH4610

HONDA

POWER EQUIPMENT

Motorová sekačka HRG416C PKEH * SKEH HRG466C PKEH * SKEH * SKEP HRG536C8 PKEH



Návod k obsluze (překlad originálu) a Servisní knížka

POPIS

1. Sběrný koš na trávu (slouží k zachytávání posečené trávy)
2. Páka výšky sečení (slouží k nastavení potřebné výšky sečení na každé nápravě)
3. Palivový kohout (slouží k uzavření přívodu paliva do motoru)
4. Vzduchový filtr (slouží k čištění motorem nasávaného vzduchu)
5. Zapalovací svíčka
6. Tlumič výfuku
7. Plnicí hrdlo oleje s měrkou (slouží jako hrdlo k doplnění či výměně motorového oleje a měření množství oleje v motoru)
8. Uzávěr palivové nádrže
9. Plastový ochranný kryt (slouží k ochraně před vymrštěnými předměty, jestliže není namontován sběrný koš)
10. Startovací rukojeť (při zatažení slouží k nastartování motoru)
11. Páka vypínání motoru (slouží k vypnutí motoru a zapnutí brzdy setrvačníku a žacího nože)

- A. Bezpečnostní štítek
- B. Výrobní identifikační štítek
- C. Bezpečnostní štítek

HRG536C8

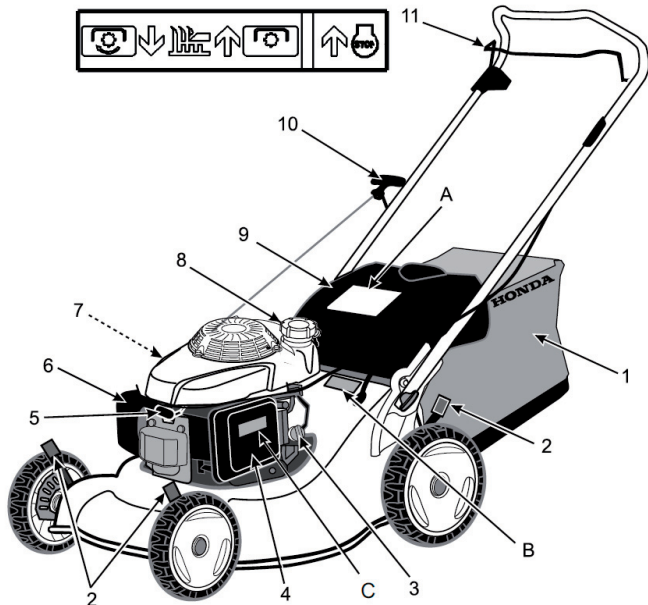

1. Sběrný koš na trávu (slouží k zachytávání posečené trávy)
2. Páka výšky sečení (slouží k nastavení potřebné výšky sečení na každé nápravě)
3. Palivový kohout (slouží k uzavření přívodu paliva do motoru)
4. Vzduchový filtr (slouží k čištění motorem nasávaného vzduchu)
5. Zapalovací svíčka
6. Tlumič výfuku
7. Plnicí hrdlo oleje s měrkou (slouží jako hrdlo k doplnění či výměně motorového oleje a měření množství oleje v motoru)
8. Uzávěr palivové nádrže
9. Plastový ochranný kryt (slouží k ochraně před vymrštěnými předměty jestliže není namontován sběrný koš)
10. Startovací rukojeť (při zatažení slouží k nastartování motoru)
11. Páka vypínání motoru (slouží k vypnutí motoru a zapnutí brzdy setrvačnicku a žacího nože)
12. Páka ovládání pojezdu (slouží k vypínání/zapínání pohonu zadních kol sekačky) (pro modely SKEH, SKEP)
13. Clip Director® (slouží k ovládání integrované mulčovací klapky) (pro modely SKEP).

- A. Bezpečnostní štítek
 B. Výrobní identifikační štítek
 C. Bezpečnostní štítek

HRG416C/466C

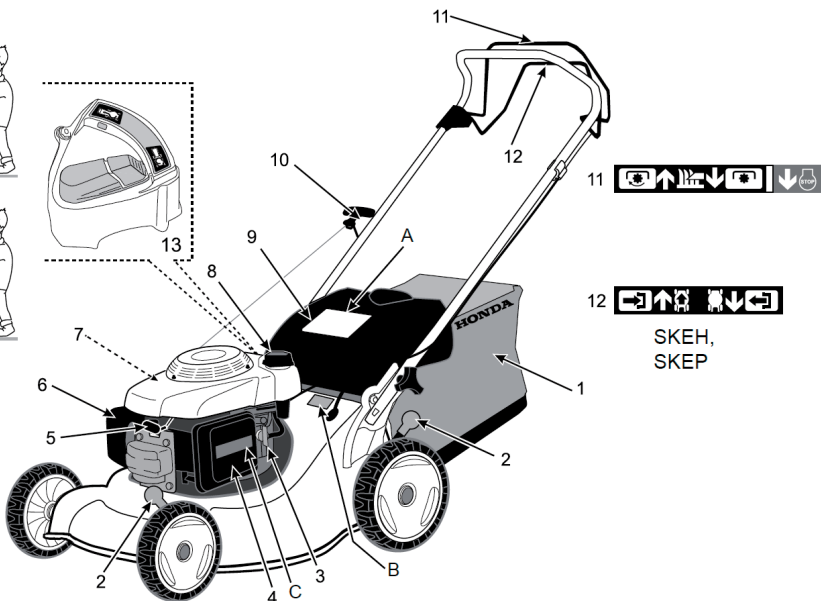

POUŽITÍ



Tato značka Vás upozorňuje na nebezpečí při provádění konkrétních úkonů znázorněných na příslušném obrázku uvedených na str.28, 29. Dodržujte proto bezpečnostní instrukce určené pro konkrétní úkon označené touto značkou doplněnou příslušným alfanumerickým kódem v levé straně obrázků.



Do motoru používejte motorový olej určený pro mazání čtyřtákních spalovacích motorů.

Je doporučeno používat olej SAE 10W/30, API SE či vyšší.

Po dobu trvání záruční doby doporučujeme používat výhradně originální olej Honda 10W/30 ! (získáte u všech autorizovaných prodejců Honda Power Equipment).



Používejte bezolovnatý benzín běžně užívaný pro motorová vozidla poháněná čtyřtákním zážehovým motorem – RON min.91.

Doporučujeme používat benzín **Natural 95** z důvodu největší dostupnosti u čerpacích stanic.

Vzhledem k biosložkám obsaženým v automobilových benzínech se zkracuje životnost benzínu na 2-3 týdny. Pro prodloužení životnosti doporučujeme do benzínu přimíchávat stabilizátor paliva Honda (obj. č. 08CXZ-FSC-250). Nicméně ani toto řešení nemusí být samospasitelné a při dlouhodobém skladování paliva dochází k oddělení biosložek na pryskyřici, která může v některých případech způsobit zanešení karburátoru a následně kolísání chodu motoru. Automobilové benzíny s vyšším okt. č. 98 a více obsahují zpravidla méně biosložek a nebezpečí zkažení benzínu časem je tak menší. Závady na palivovém systému vzniklé v důsledku požití nekvalitního paliva či zvětralého či jinak kontaminovaného paliva nejsou kryty zárukou.



Předepsaná zapalovací svíčka: **BPR5ES** (NGK)

PŘÍPRAVA PŘED POUŽITÍM

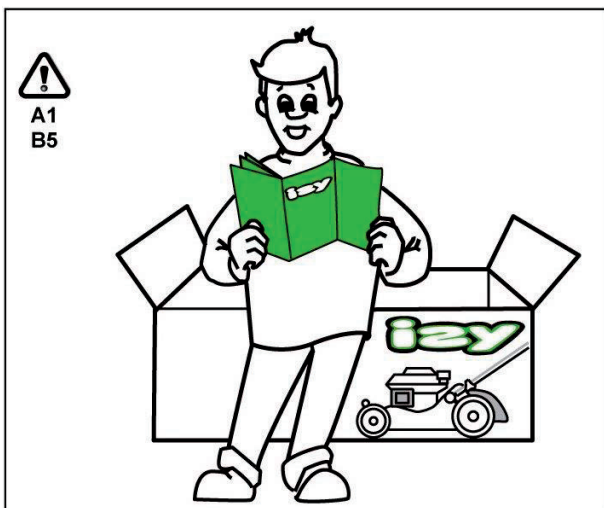

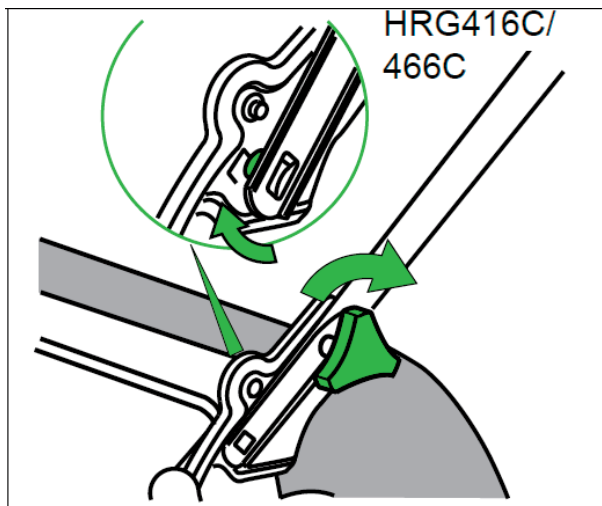
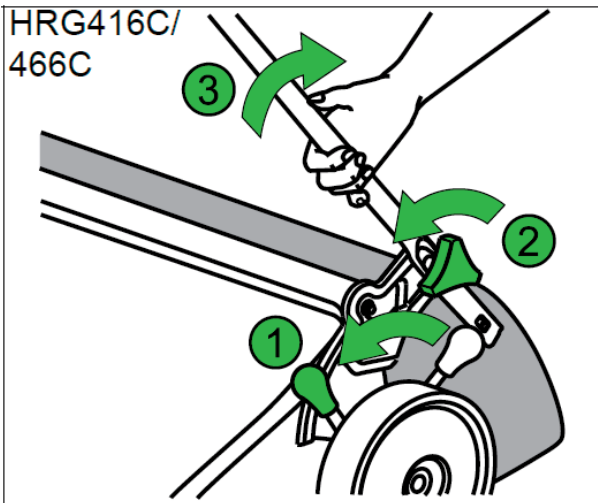

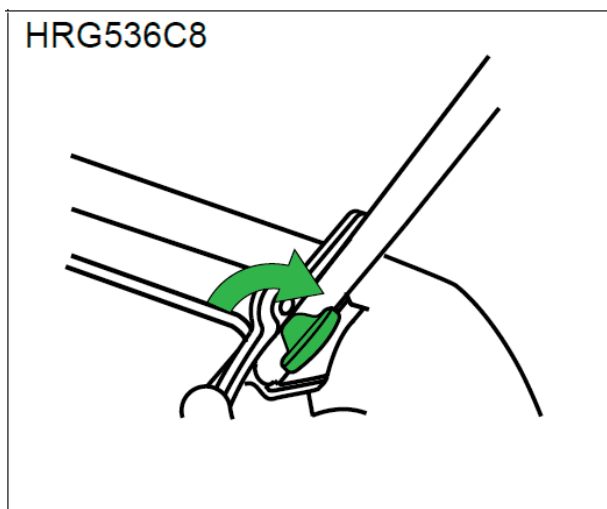
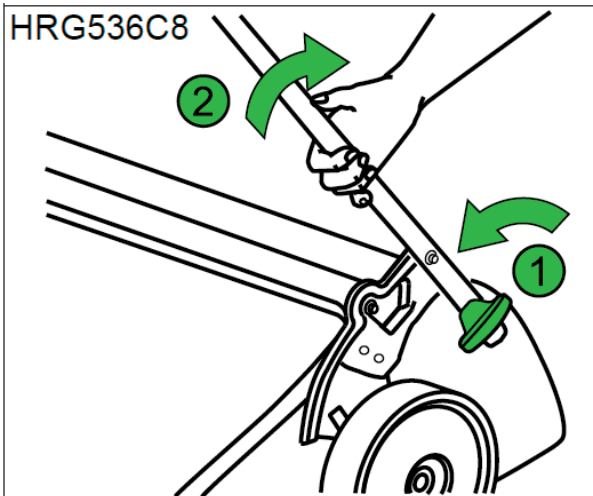



Výstraha !!!

Benzín je vysoce hořlavá látka. Před tankováním vždy vypněte motor.

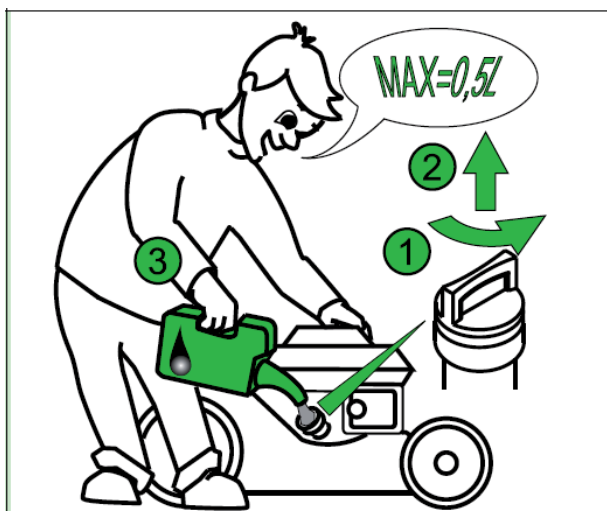

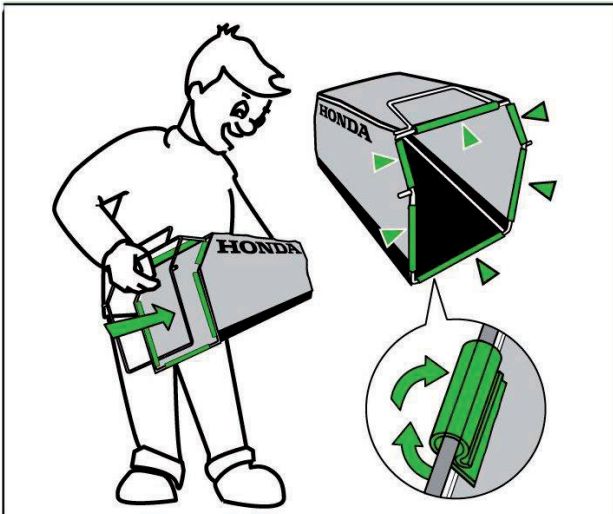
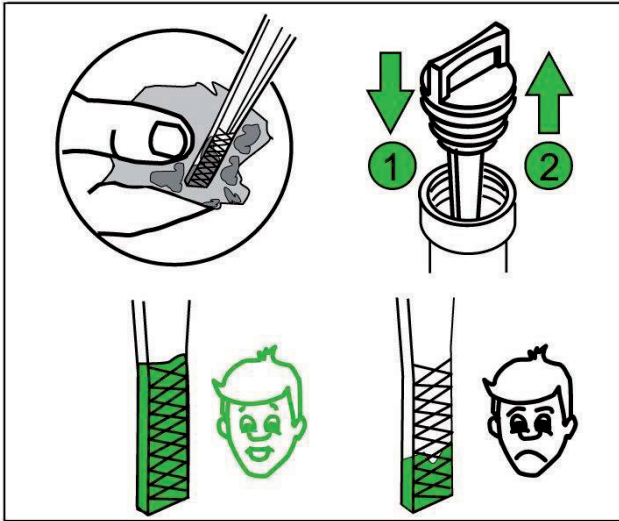

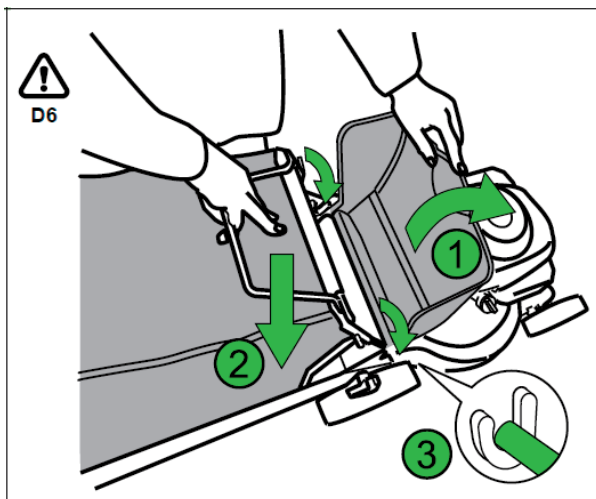

POUŽITÍ

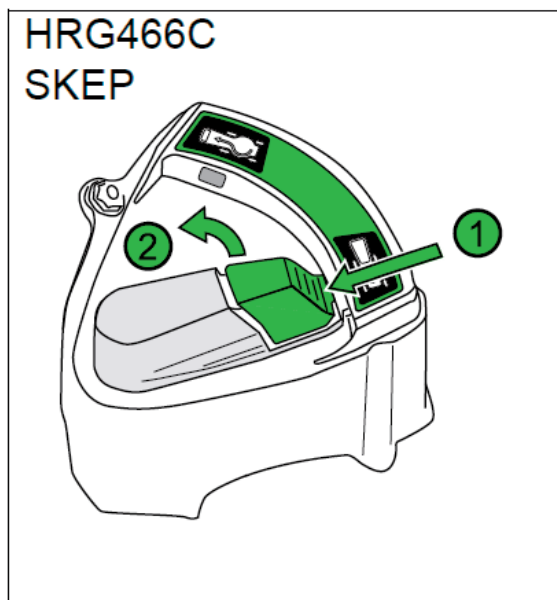

HRG466C
SKEP

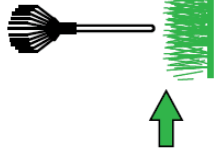
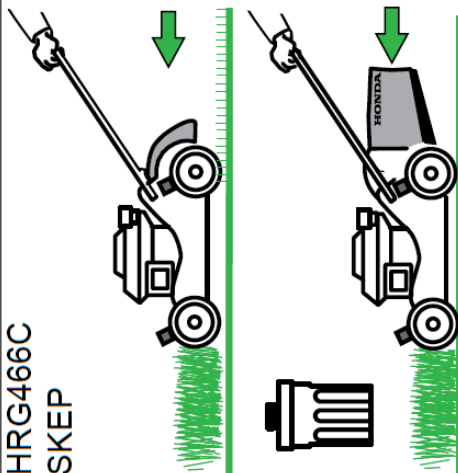

⚠ C12

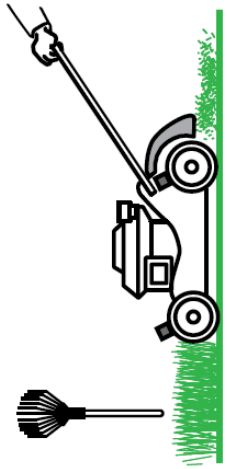

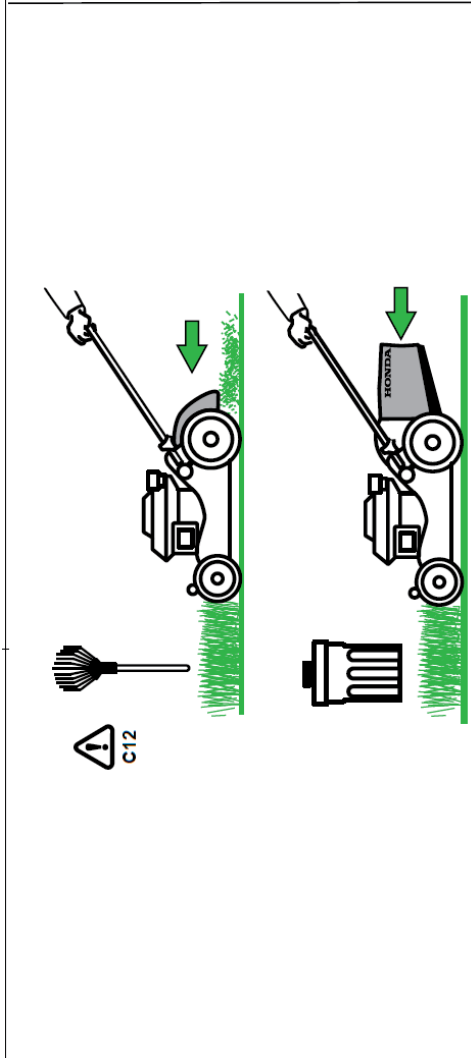

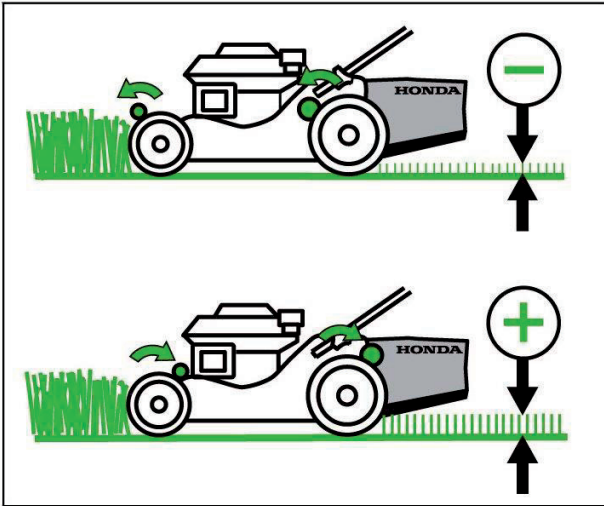
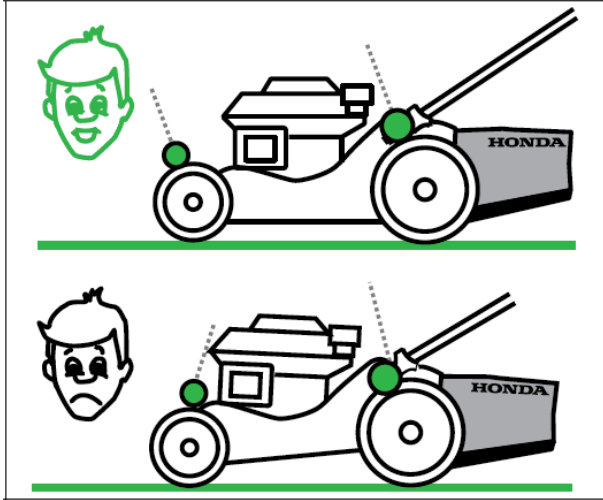

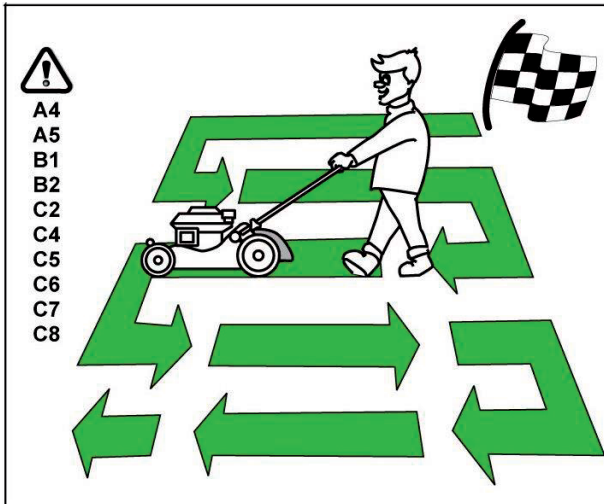
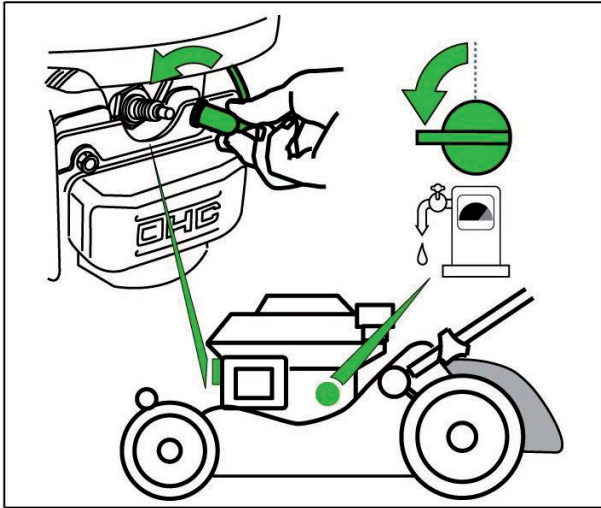

START

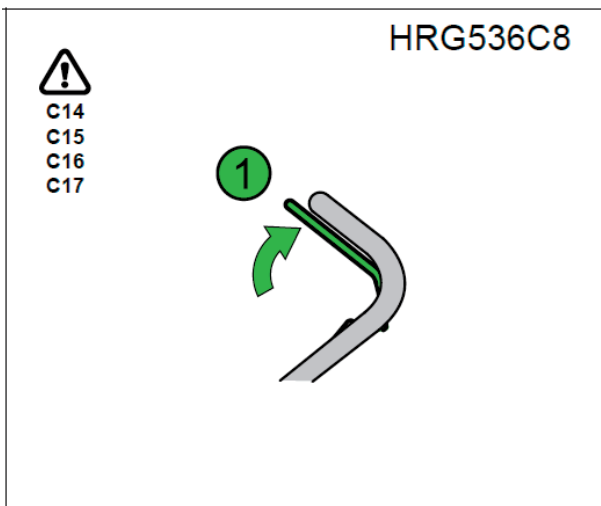
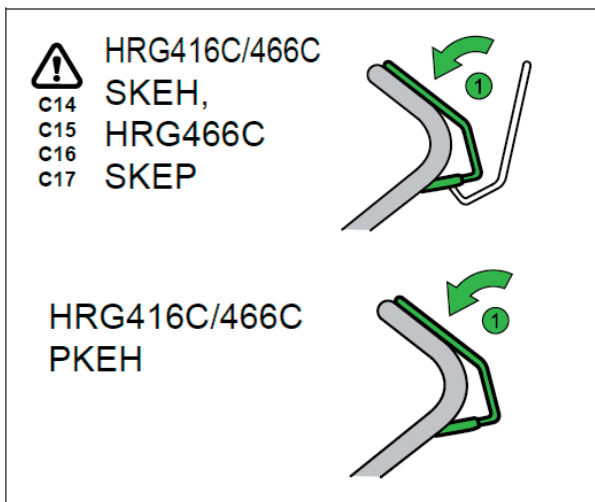

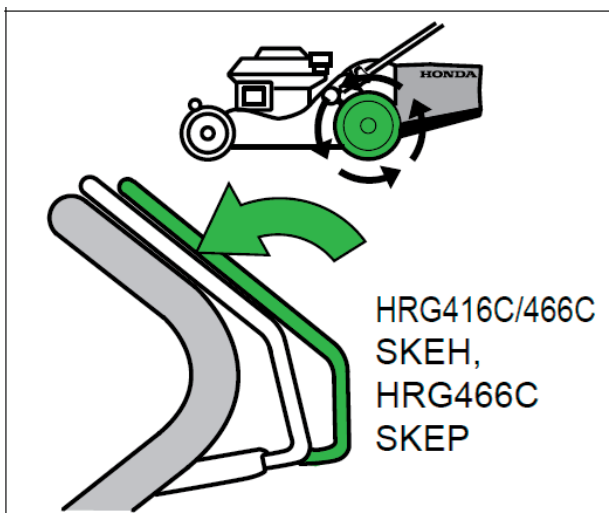
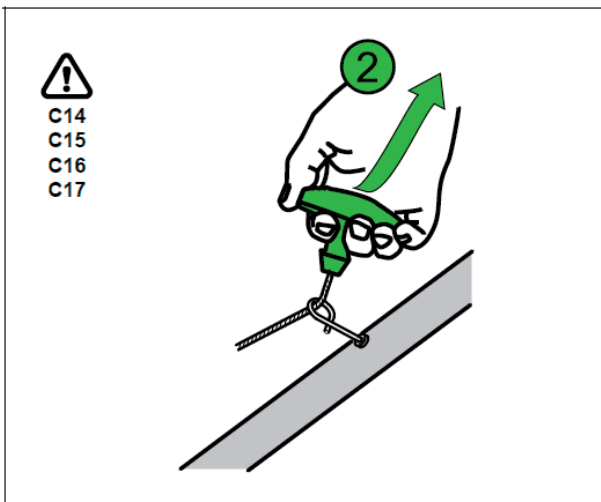

HRG416C/466C
PKEH,
HRG536C8

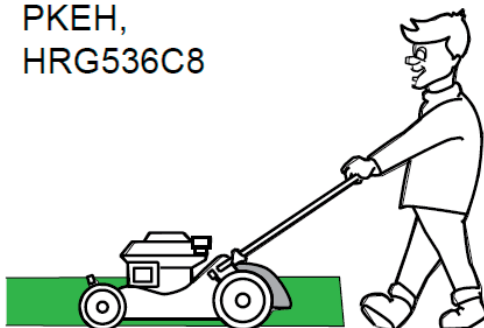

STOP



A1
C11
C20

HRG416C/466C
PKEH



HRG416C/466C
SKEH,
HRG466C
SKEP

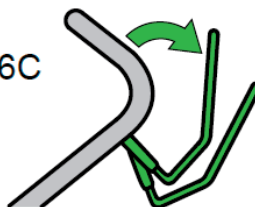

HRG536C8



A1
C11
C20

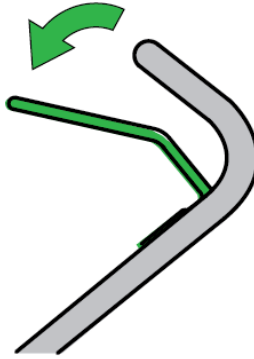

C9
D10

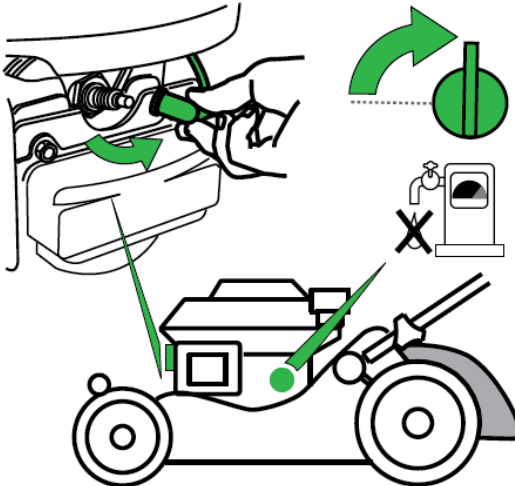

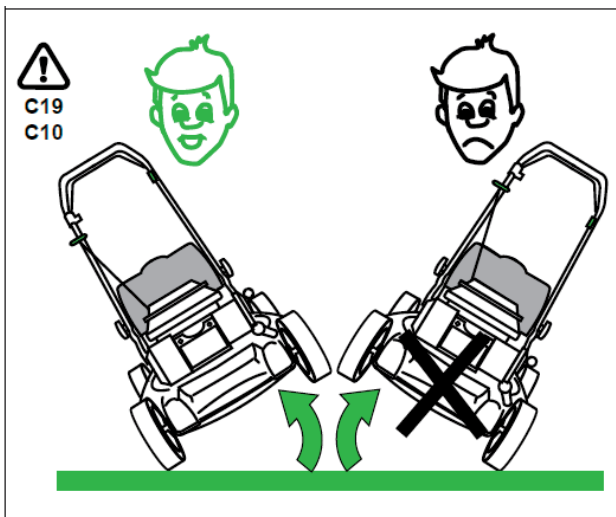

Výstraha !!!

Při čištění žací komory nebo při montáži či demontáži žacího nože použijte vhodné pevné ochranné pracovní rukavice. Odpojte konektor zapalovací svíčky.



B3
C19
D8

HRG466C
SKEP
HRG536C8



HRG416C/466C
SKEH, PKEH



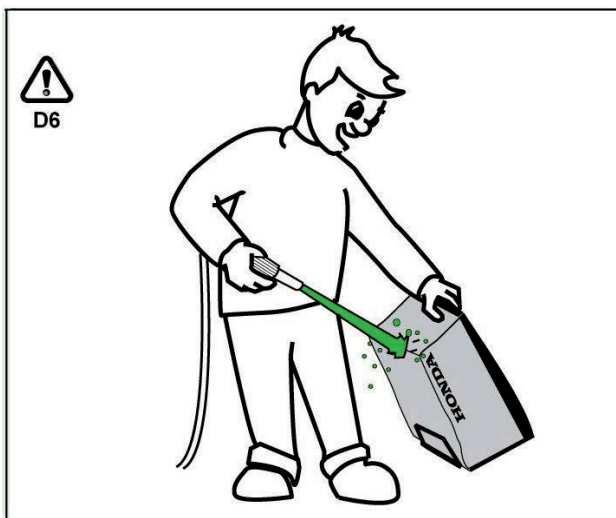

USKLADNĚNÍ



Následující úkony provádějte vždy v případě, že bude sekačka odstavena na dobu delší než 30 dní.

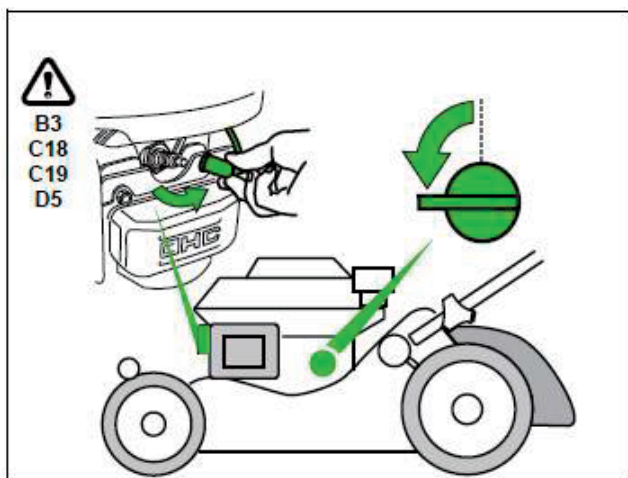

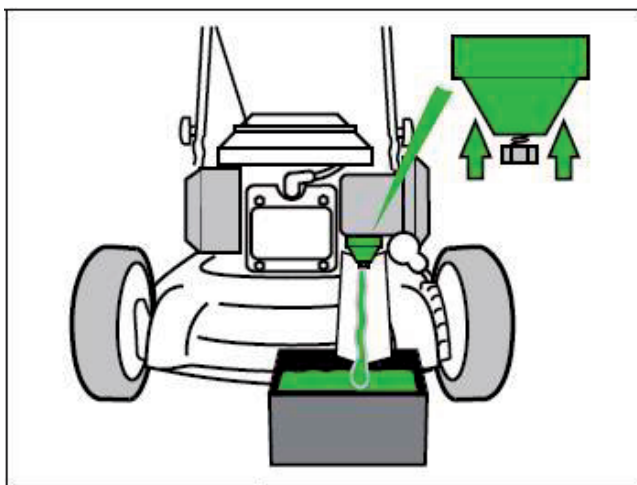
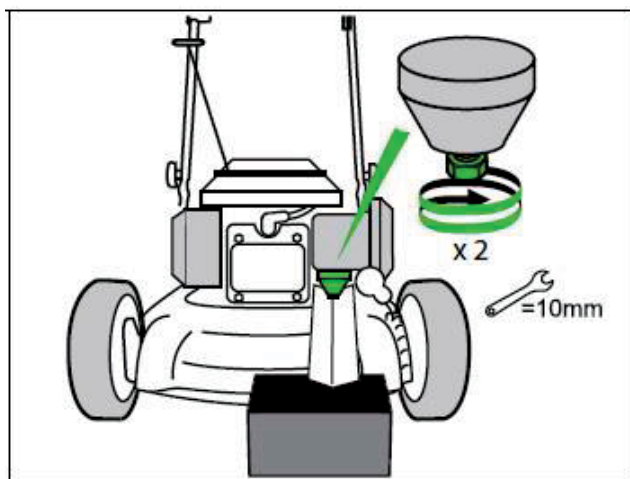

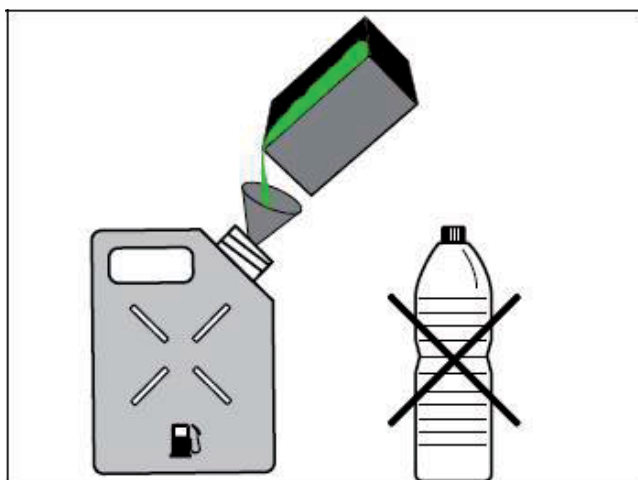
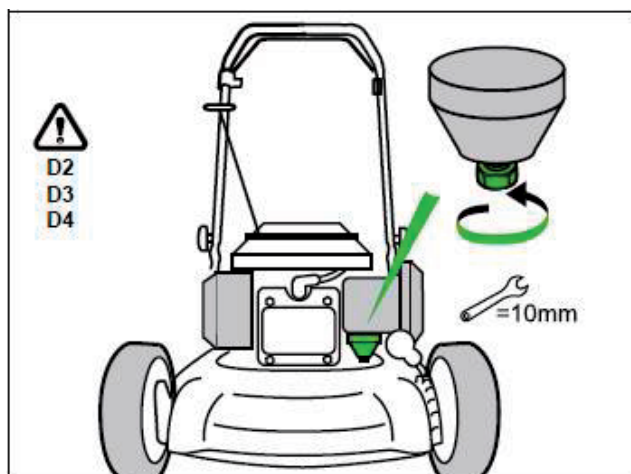

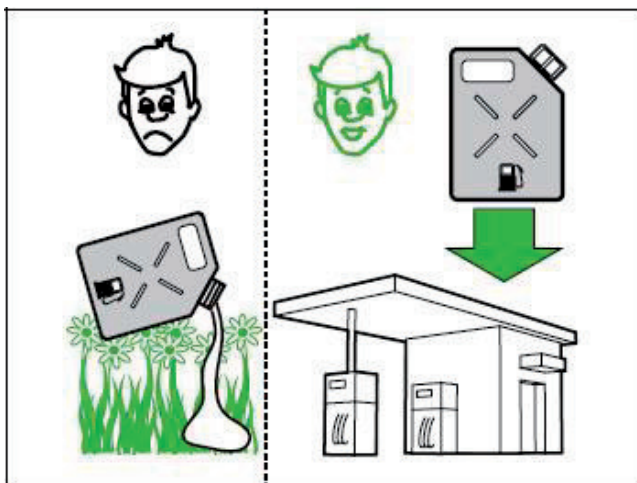

USKLADNĚNÍ PALIVA

Poznámka:

- Kvalitativní složení benzínu se může měnit v závislosti na oblasti, kde stroj provozujete a benzín se může kazit a oxidovat velmi rychle. Ke zkažení či oxidaci benzínu může dojít během 30 dní a takové palivo může způsobit poškození karburátoru a palivového systému. Poradte se se svým lokálním dealerem jak správně benzín skladovat. Během skladování se benzín kazí a zvětrává. Starý benzín způsobuje obtíže při startování a zanechává v palivovém systému gumové usazeniny, které palivový systém zanášejí. Pokud necháte benzín zvětrat nebo se zkažit ve vaší sekačce během uskladnění, hrozí nutnost čištění nebo opravy palivové soustavy nebo výměna.
- Palivo skladujte výhradně v nádobách [6] určených ke skladování benzínu (hydrokarbonů). Takovéto nádoby zabraňují kontaminaci benzínu látkami obsaženými ve stěnách nádob a případnému poškození motoru.
- Palivo skladujte na tmavém místě při konstantní pokojové teplotě. Doba, po kterou můžete benzín ponechat v palivové nádrži a karburátoru aniž by došlo k funkčním problémům je proměnná v závislosti na faktorech jako jsou typ benzínu, teplota uskladnění, zdali je nádrž zaplněna zcela nebo jen částečně. Vzduch v částečně zaplněné palivové nádrži způsobuje zkažení benzínu. Problémy s kazivostí benzínu se mohou projevit během několika měsíců nebo dokonce dříve, pokud tankujete zkažený benzín.
- Honda nenese žádnou odpovědnost za vady na palivovém systému z důvodu použití nesprávného typu paliva, paliva znečištěného či jinak kontaminovaného a zvětralého, starého nebo jinak znehodnoceného stářím či nesprávným skladováním. Takové závady nemohou být kryty zárukou.

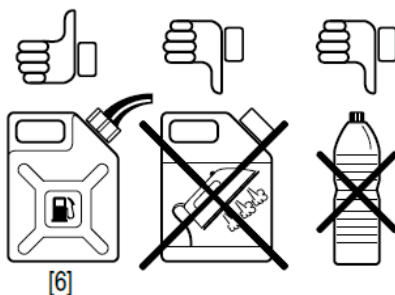

- *Kvalita bezolovnatých benzínů silně závisí na stáří benzínu. Převážná část bezolovnatých benzínů ztrácí své kvality během 3 – 4 týdnů. Skladujte proto pouze nezbytně nutné množství paliva, které bude zpracováno nejpozději během měsíce od nákupu.*

Poznámka:

Vzhledem k evropské legislativě se v posledních letech zásadně změnilo chemické složení automobilových benzínů ve smyslu přidávání určitého množství (cca 4,1%) „biosložek“, které bohužel negativně ovlivňují životnost benzínu, způsob skladování a odolnost benzínu vůči okolnímu prostředí. Kvalitativní složení benzínu se může měnit v závislosti na oblasti, kde stroj provozujete, benzín se může kazit a zoxidovat velmi rychle a Honda, jako výrobce motoru, který musí splňovat ekologické směrnice (EURO 2) nemůže nést odpovědnost za kvalitu benzínu u konkrétních čerpacích stanic či v celých regionech. Ke zkažení či oxidaci benzínu může dojít během 30 dní (pokud je benzín ještě jiným způsobem „upravován“ přímo u čerpací stanice, tak i mnohem dříve) a takové palivo může způsobit poškození karburátoru a palivového systému. Poradte se se svým lokálním dealerem jak správně benzín skladovat.

Během skladování se benzín kazí a zvětrává. Starý benzín způsobuje obtíže při startování a zanechává v palivovém systému gumové usazeniny, které palivový systém zanášejí. Pokud necháte benzín zvětrat nebo se zkažit ve vaší sekačce během uskladnění, hrozí nutnost čištění nebo opravy palivové soustavy nebo výměna.

Doba, po kterou můžete benzín ponechat v palivové nádrži a karburátoru aniž by došlo k funkčním problémům je proměnná v závislosti na faktorech jako jsou typ benzínu, teplota uskladnění, zdali je nádrž zaplněna zcela nebo jen částečně. Vzduch v částečně zaplněné palivové nádrži způsobuje zkažení benzínu. Problémy s kazivostí benzínu se mohou projevit během několika týdnů nebo dokonce dříve, pokud tankujete zkažený benzín.



Jak předejít problémům s palivem?

Do benzínu přidejte Honda stabilizátor paliva. (k dostání u autorizovaného prodejce Honda Power Equipment). Řiďte se instrukcemi na obalu stabilizátoru. Pokud přidáváte do benzínu stabilizátor, nádrž zcela dotankujte čerstvým benzínem. Vzduch v částečně zaplněné palivové nádrži způsobuje zkažení benzínu během odstavení.

Částečně se dá případným problémům předejít i při používání automobilových benzínů s vyšším oktanovým číslem – 98 a více. U takových benzínů je podíl biosložek nižší.

Jak předejít problémům s palivem při dlouhodobém odstavení sekačky (např. na zimu):

1. Do benzínu přidejte stabilizátor paliva. Řiďte se instrukcemi výrobce stabilizátoru. Pokud přidáváte do benzínu stabilizátor, nádrž zcela dotankujte čerstvým benzínem. Vzduch v částečně zaplněné palivové nádrži způsobuje zkažení benzínu během odstavení.
2. Po doplnění stabilizátoru do benzínu motor nastartujte na dobu min. 10 min. tak, aby došlo ke spotřebování stabilizátorem neošetřeného benzínu v palivovém systému a nahrazení benzínem se stabilizátorem.
3. Palivový kohout uzavřete. (poloha OFF).

Motor nechte běžet až do doby samovolného zastavení při spotřebě zbytku paliva v karburátoru a palivovém vedení od palivového kohoutu. Doba chodu by měla být nižší než 3 min.



POUŽÍVÁNÍ BENZÍNU S OBSAHEM ALKOHOLU

Jestliže se rozhodnete pro používání benzínu s obsahem alkoholu, ujistěte se, že jeho oktanové číslo RON odpovídá Hondou doporučené hodnotě (91). Existují 2 druhy alkoholových benzínů : První obsahuje etanol, druhý obsahuje metanol. Nepoužívejte benzín, který obsahuje více než 10% etanolu a benzín s příměsí metanolu (metylalkoholu nebo benzín s podílem prostředku na ochranu proti korozi a rozpouštědlo metanolu). V žádném případě nepoužívejte benzín s podílem metanolu vyšším než 5% i v případě, že benzín obsahuje rozpouštědlo a prostředek proti korozi.

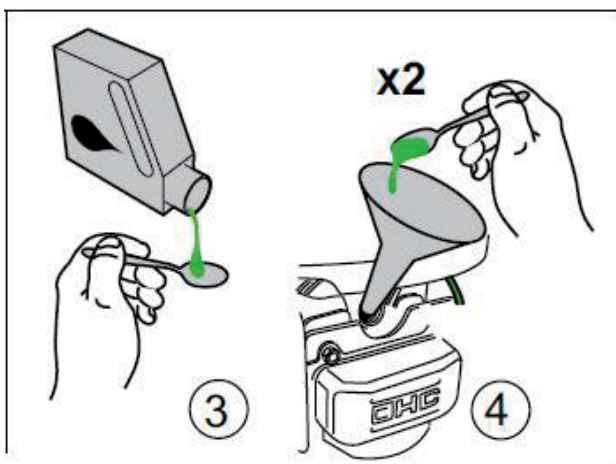
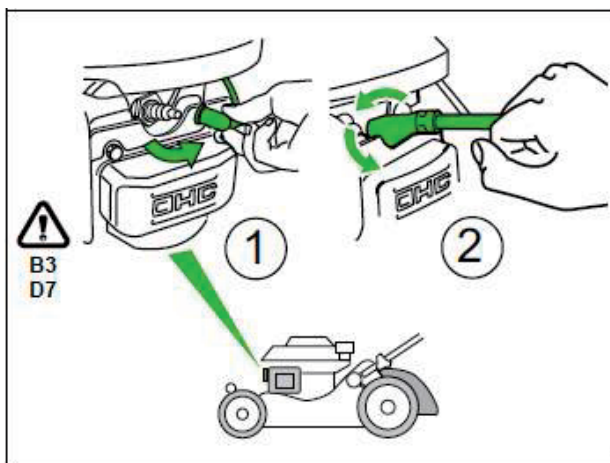

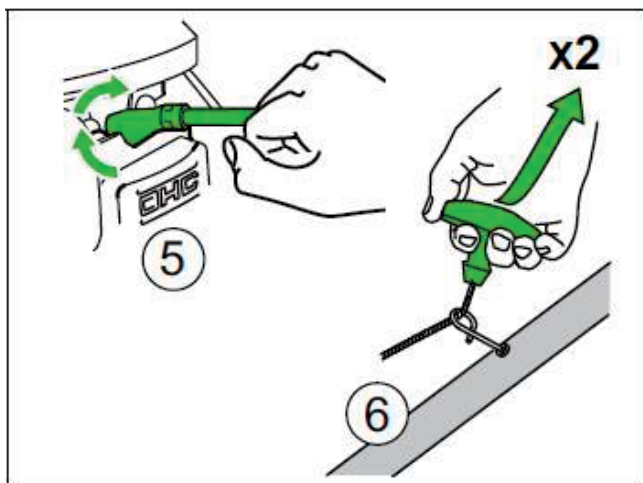

Výstraha !!!

Před uskladnění nechte motor řádně vychladnout a sekačku řádně vyčistěte.

ÚDRŽBA

Výstraha !!!

- Před zahájením údržbových prací vypněte motor a odpojte konektor zapalovací svíčky v následujících případech:
Při práci v prostoru žací komory nebo komínku výhozu.
- Neprovazujte sekačku s opotřebovanými nebo poškozenými díly.
- Při montáži či demontáži nebo při práci s žacím nožem používejte vhodné pevné ochranné pracovní rukavice.



PŘED KAŽDÝM POUŽITÍM

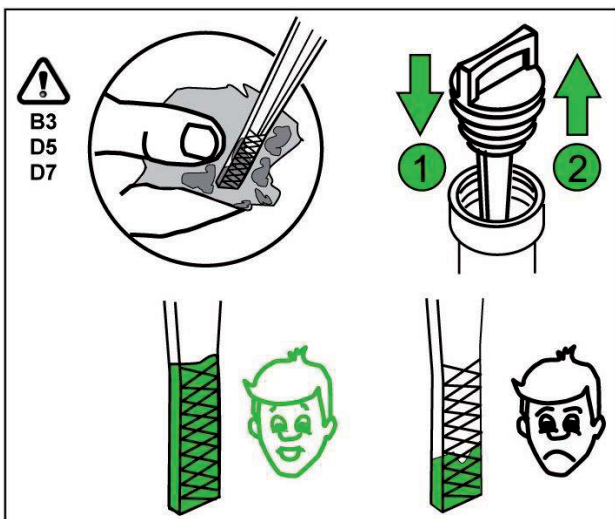

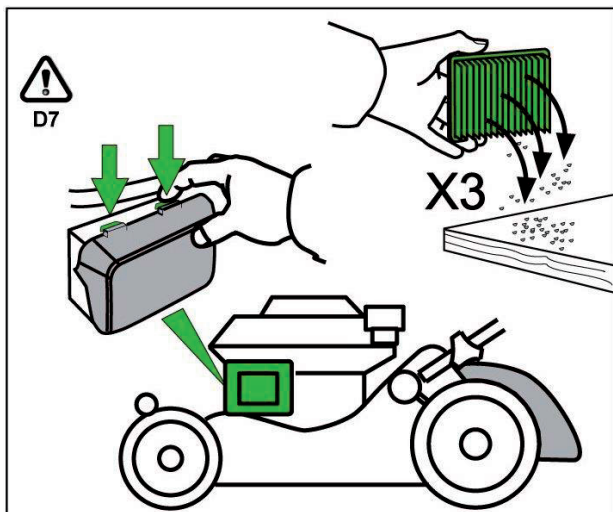

...Nm Moment dotažení

!
C19
D1
D8

...Nm

Tightening torque - Couple de serrage - Anziedrehmoment - Coppia di serraggio -
Aanhaalmoment - Par de apriete
HRG416C/466C
SKEH, PKEH

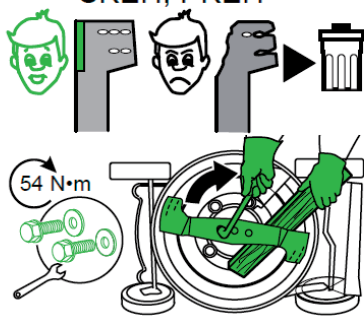

HRG466C SKEP
HRG536C8

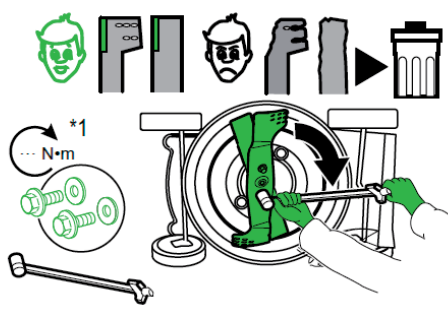

*1
HRG466CSKEP...70 N.m
HRG536C8...54 N.m

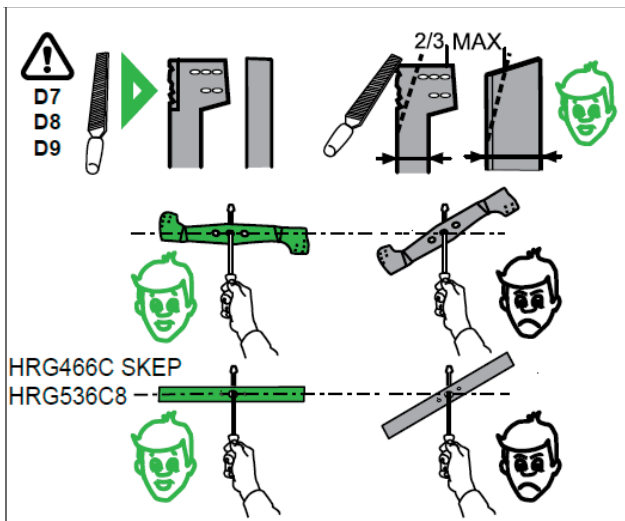

KAŽDÝ ROK

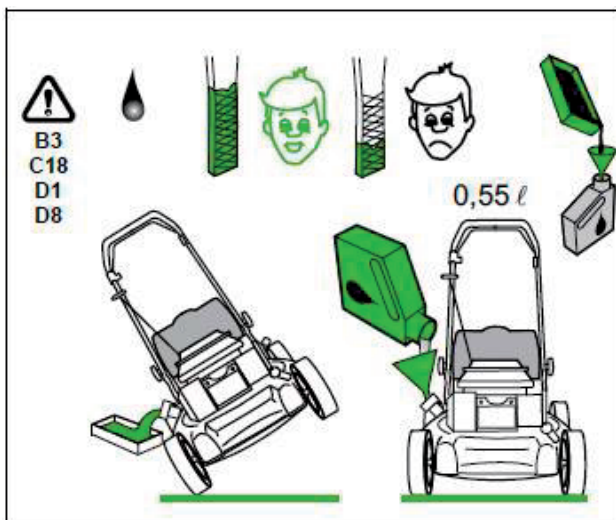

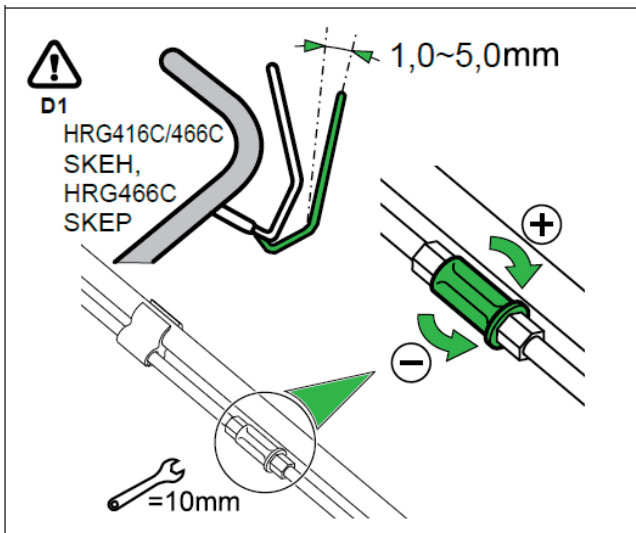
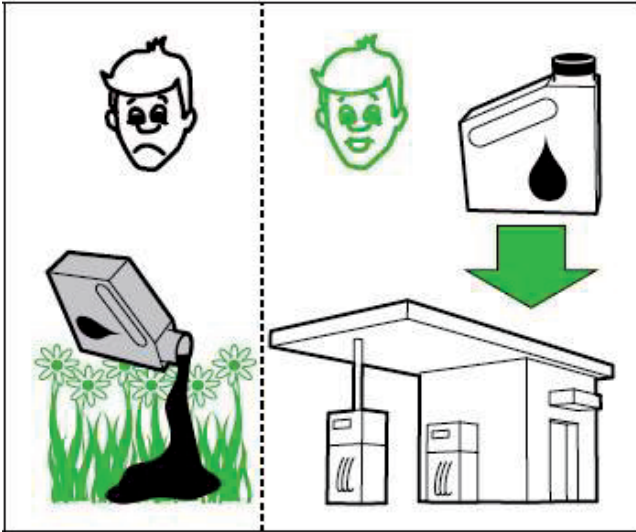

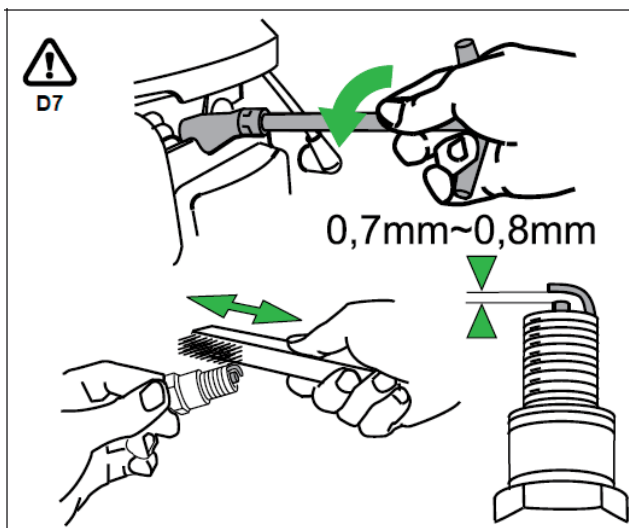



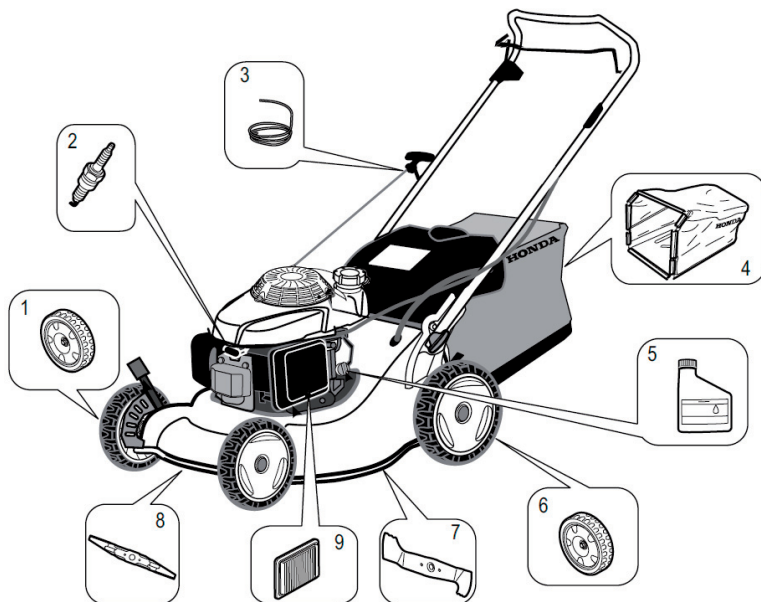





INFORMACE







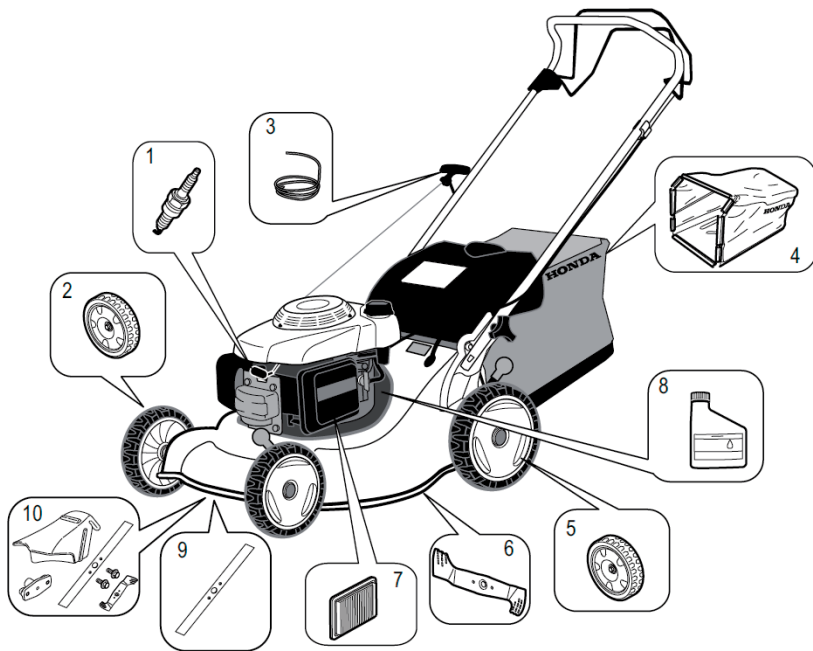





PŘEHLED ZÁKLADNÍHO PŘÍSLUŠENSTVÍ

		HRG536C8
		PKEH
1		44710-VL0-L01
2		98079-55846
3		28462-ZL8-V71
4		81320-VL0-N50
5		08221-888-061HE
6		44710-VE2-M01
7		72511-VL0-N50
8		72531-VL0-N50
9		17211-Z8B-901



PŘEHLED ZÁKLADNÍHO PŘÍSLUŠENSTVÍ

		HRG416C		HRG466C		
		SKEH	PKEH	SKEH	PKEH	SKEP
1				98079-55846		
2				44710-VH3-R10		
3				28462-ZL8-V71		
4		81320-VH3-R11			81320-VH4-R11	
5		42710-VH3-R20	42710-VH3-R10	42710-VH3-R20	42710-VH3-R10	42710-VH3-R20
6		72511-VH3-R10		72511-VH4-R10		72511-VH4-R50
7				17211-Z8B-901		
8				08221-888-061HE		
9						72531-VH4-R50
10		06762-VH3-R20	-	06762-VH4-R20	-	-



Výstraha !!!

V zájmu vaší bezpečnosti je důrazně zakázáno montovat na sekačku jakékoliv jiné příslušenství, než je uvedeno v tabulce výše, které je speciálně konstruováno pro konkrétní model a typ vaší sekačky.

A2
C4
C22
D3

BEZPEČNOSTNÍ INSTRUKCE

VAROVÁNÍ !!!

- V případě nedodržení uvedených pokynů upozorňujeme na nebezpečí poranění či poškození vybavení. Před zahájením prací s motorovou sekačkou Honda přečtěte a pečlivě prostudujte bezpečnostní instrukce.

ZÁKLADNÍ SEZNÁMENÍ

- A1** Všechny pokyny si pečlivě pročtěte a prostudujte. Dobře se seznámte s ovládacími prvky a se zásadami jejich správného použití. Naučte se správný způsob jak rychle zastavit motor.
- A2** Sekačku používejte pouze k těm účelům, ke kterým je určena, tj. k sekání a sběru trávy. Jakékoli jiné použití může být nebezpečné a mohlo by též vést k poškození stroje či poranění obsluhy.
- A3** Práci či jakoukoliv manipulaci se sekačkou nikdy nedovolte dětem či osobám neznalým těchto předpisů. Místní zákonná opatření mohou omezit dolní věkovou hranici pro obsluhující osobu.
- A4** Sekačku nepoužívejte pokud:
- jsou v těsné blízkosti lidé (zvláštní pozornost věnujte především dětem) nebo domácí zvířata
 - je obsluhující osoba pod vlivem alkoholu, léků nebo požíla látky, o nichž je známo, že ovlivňují úsudek nebo schopnost rychlé reakce.
- A5** Mějte na paměti, že vlastník nebo uživatel sekačky je zodpovědný za případné nehody nebo ohrožení, jimž vystaví jiné lidi či jejich majetek.

PŘÍPRAVA PŘED POUŽITÍM

- B1** Při sekání používejte vždy pevnou obuv a vhodný pracovní oděv (dlouhé kalhoty). Sekačku nikdy neprovazujte naboso nebo v sandálech !
- B2** Pečlivě prozkoumejte travnatou plochu, na níž má být sekačka použita, a odstraňte všechny předměty, které by případně mohly být sekačkou vymrštěny (kameny, větve, dráty, plechovky, atd.)
- B3** **Varování !!!!**
- Palivo do motoru je vysoce hořlavé.
 - Palivo skladujte pouze v nádobách pro tento účel speciálně určených.
 - Palivo doplňujte pouze na otevřeném či dobře větraném prostranství. Během doplňování paliva či při jakékoli jiné manipulaci s palivem nekuřte a nemanipulujte s otevřeným ohněm.
 - Palivo doplňujte pouze s motorem v klidu. Nikdy neotvírejte palivovou nádrž a palivo nedoplňujte za chodu motoru nebo v případě, že je motor horký.
 - Pokud dojde k rozliti benzínu, motor nestartujte. Odstraňte sekačku z plochy, kde bylo palivo rozlito, a vyvarujte se vytvoření jakéhokoliv možného zdroje vznícení. V použití sekačky pokračujte až po vypaření rozlitého paliva a rozptýlení palivových výparů.
 - Bezpečně uzavřete uzávěry palivové nádrže a nádoby pro skladování paliva.
- B4** V případě poškození tlumiče výfuku, tlumič vyměňte.
- B5** Před použitím sekačky vždy pečlivě sekačku prohlédněte a zejména pak čepel žacího nože; zkontrolujte, zda šrouby žacího nože nejsou opotřebené či poškozené. Opotřebené nebo poškozené čepele a šrouby vyměňte vždy všechny z důvodu zachování vyváženosti.

PROVOZ SEKAČKY

- C1** Výfukové plyny obsahují jedovatý kyslíčník uhelnatý, bezbarvý a nepáchnoucí plyn. Nadýchání tohoto plynu může způsobit ztrátu vědomí nebo dokonce i smrt. Nespouštějte motor v uzavřené místnosti. V místě, kde se motor bude spouštět, zajistěte dostatečné větrání a přístup čistého vzduchu.
- C2** Sekejte pouze za denního světla nebo za dobrého umělého osvětlení.
- C3** Pokud možno, vyvarujte se použití sekačky v mokré trávě, kde je velice kluzko.
- C4** Při práci se sekačkou dbejte vždy na bezpečnou vzdálenost obsluhy od rotujícího žacího nože.
- C5** Při práci se sekačkou pouze chodte, nikdy neběhejte. Nenechávejte se sekačkou táhnout.
- C6** Při sečení trávy ve svahu mějte vždy stabilní postoj a sekejte vždy napříč svahem, podél vrstevnice, nikdy ne nahoru a dolů.
- C7** Při pohybu sekačky ve svahu buďte obzvláště pozorní při změně směru pohybu.
- C8** Motorová sekačka Honda nikdy nesmí pracovat dlouhodobě v náklonu větším než 20 stupňů ve všech směrech.
- C9** Dávejte obzvláště pozor na rotující žací nůž při přitahování sekačky směrem k sobě.

- C10** Zastavte rotaci čepele žacího nože nebo vypněte motor vždy, když sekačku musíte naklonit při přecházení jiných povrchů než trávy a při přesunu sekačky na místo sekání a zpět.
- C11** Nikdy nepoužívejte sekačku s poškozenými ochrannými kryty nebo bez namontovaných ochranných zařízení, jako je např. ochranný deflektor či lapač trávy.
- C12** Za žádných okolností nezasahujte do regulace motoru a motor nepřetácejte. Zaniká nárok na záruku a může dojít k vážnému poškození stroje. V případě potřeby kontaktujte svůj autorizovaný servis Honda – motorové stroje.
- C13** U modelů vybavených spojkou nože a pojezdem vypněte před startováním motoru obě funkce.
- C14** Motor startujte a čepel s pojezdem spouštějte opatrně a v souladu s návodem pro obsluhu. Dbejte na to, aby vaše nohy byly v dostatečné vzdálenosti od rotující čepele žacího nože.
- C15** Během startování motoru a spouštění čepele sekačku nenaklánějte. Startování motoru i spouštění čepele provádějte na rovném povrchu, na kterém není vysoká tráva nebo překážky.
- C16** Končetiny udržujte v bezpečné vzdálenosti od rotujících částí. Za žádných okolností se ničím nepřibližujte do prostoru otvoru pro výhoz trávy.
- C17** Za chodu motoru za žádných okolností sekačku nezvedejte ani nepřenašejte.
- C18** Zastavte motor a odpojte svíčku v následujících případech:
- před prováděním jakékoliv činnosti pod krytem sečení nebo před čištěním otvoru pro výhoz trávy
 - před započtením jakýchkoliv servisních prací, kontrolou a čištěním sekačky
 - po zasažení cizího předmětu. Prohlédněte, zda není sekačka poškozena, v případě nutnosti opravte a až po uvedení do normálního stavu můžete pokračovat v práci
 - V případě abnormálních vibrací sekačky (okamžitě zjistěte a odstraňte příčinu vibrace).
- C19** Motor zastavte v následujících případech:
- Vždy, když necháváte sekačku bez dozoru. U modelů vybavených elektrickým startérem vyjměte klíč ze zapalování
 - Před každým tankováním paliva;
 - Po každém vyjmutí či výměně koše na sběr trávy
- C20** Vypněte motor v následujících případech:
- Před každým vyjmutím či nasazením koše na sběr trávy
 - Před každým nastavováním výšky sečení
- C21** Před každým běžným vypnutím motoru uberte plyn na volnoběh a motor vypněte. Po vypnutí motoru uzavřete palivový kohout.
- C22** V zájmu vaší bezpečnosti je důrazně zakázáno montovat na sekačku jakékoliv jiné příslušenství, než je uvedeno v tabulce výše, které je speciálně konstruováno pro konkrétní model a typ vaší sekačky. Za případné jakéhokoliv poškození sekačky či případné poranění výrobce nenese žádnou odpovědnost a závada nemůže být kryta zárukou na výrobek.

ÚDRŽBA, USKLADNĚNÍ A TRANSPORT

- D1** Všechny matky, svorníky a šrouby musí být řádně dotaženy tak, aby zařízení bylo v bezpečném a provozuschopném stavu. Pravidelná údržba je základním předpokladem pro zajištění bezpečnosti uživatele a zachování provozuschopnosti a vysokého výkonu sekačky.
- D2** Zařízení s benzínem v nádrži nikdy neuskładňujte uvnitř budovy, kde by se výpary mohly dostat do dosahu otevřeného ohně, jiskry nebo zdroje vysoké teploty.
- D3** Před uskladněním v jakémkoliv uzavřeném prostoru nechte motor vychladnout.
- D4** Z důvodu snížení rizika požáru zajistěte, aby sekačka a obzvláště motor, tlumič výfuku, baterie a také místo uložení náhradního benzínu byly zbaveny zbytků trávy, listů anebo nadměrného množství mazu.
- D5** V případě vypouštění paliva práce provádějte v dobře větraném prostoru při vychlazeném motoru, nekuřte a zabraňte přístupu s otevřeným ohněm.
- D6** Kontrolujte často koš pro sběr trávy a ochranný deflektor zda není opotřebený nebo poškozený.
- D7** V zájmu bezpečnosti nepoužívejte stroj s opotřebenými nebo poškozenými díly. Díly být vyměněny a nikoliv opraveny. Pro jejich výměnu používejte původní náhradní díly Honda (čepele by měly vždy být označeny symbolem .). Náhradní díly nedostatečné kvality mohou poškodit zařízení a mohou ohrozit Vaši bezpečnost. Při použití neoriginálních náhradních dílů zaniká nárok na záruku.
- D8** Při snímání či instalaci žacího nože používejte silné pracovní rukavice.
- D9** Po každém nabroušení čepele žacího nože je nutné přezkontrolovat jeho vyvážení.
- D10** Při nakládání či vykládání sekačky použijte nakládací rampu nebo využijte pomoci dalšího člověka. Během transportu dbejte, aby sekačka byla v horizontální poloze s uzavřeným palivovým kohoutem, odpojenou fajfkou zapalovací svíčky a sekačku řádně zajistěte proti pohybu pomocí upínacích popruhů.

D11 Ujistěte se, že při uvolnění STOP páky dojde k okamžitému vypnutí motoru a zastavení rotace nožů. Vaši sekačku dávejte ke kontrole brzdy setrvačniku do autorizovaného servisu každý rok nebo každých 100 provozních hodin v závislosti co nastane dříve.

BEZPEČNOSTNÍ NÁLEPKY A ŠTÍTKY

- (1) **Výstraha !!!** Před použitím sekačky si pečlivě prostudujte návod pro obsluhu.
- (2) Nebezpečí vymrštěných předmětů. V pracovním prostoru sekačky či v její blízkosti by se neměly vyskytovat žádné postranní osoby.
- (3) Nebezpečí sečných ran. Rotující čepel. Nepřibližujte se žádnými končetinami k prostoru rotující čepele nebo pod její kryt. Před jakoukoliv manipulací v prostoru sečení odpojte „fajfku“ zapalovací svíčky !
- (4) Sekačku neprovozujte s odklopeným chráničem komínu výhozu pokud není nainstalován travní sběrný koš.
- (5) Výfukový systém se při provozu zahřeje na velmi vysokou teplotu a tuto teplotu si udržuje ještě dlouhou dobu po vypnutí motoru.
- (6) Výfukové plyny obsahují jedovatý kyslíčnick uhelnatý. Nespouštějte motor v uzavřené místnosti.
- (7) Palivo je silná hořlavina. Před každým tankováním vypněte motor!

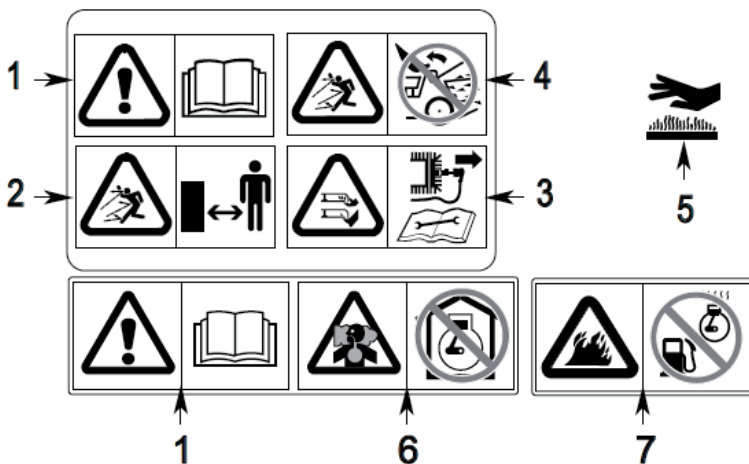

IDENTIFIKAČNÍ ŠTÍTEK STROJE

(8) Hladina hluku dle směrnice 2000/14/EC, 2005/88/EC.

(9) Potvrzení o souladu se směrnicí 98/37/EC, 2006/42/EC, 2000/14/EC, 2005/88/EC, 2004/108/EC.

(10) Schvalovací značka shody pro Rusko

(11) Nominální výkon motoru, kW

(12) Doporučené otáčky motoru, min⁻¹

(13) Hmotnost sekačky, kg

(14) Rok výroby

(15) Výrobní číslo sekačky

(16) Model – Typ sekačky

(17) Jméno a adresa výrobce.

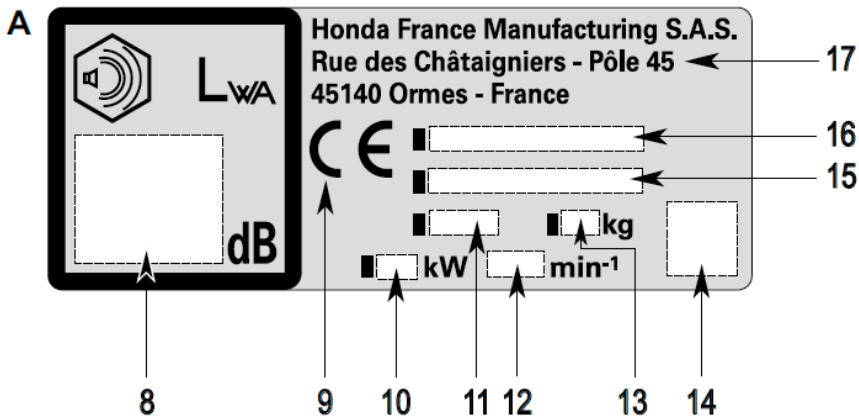

ZÁRUČNÍ PODMÍNKY HONDA

Děkujeme za nákup sekačky Honda IZY.

Honda na vaší sekačce zaručuje bezchybnost materiálu a montáže po dobu 5 roků od data nákupu (3 měsíce pro komerční použití). Tato záruka je navíc k vašim statutárním právům.

Nicméně v případě nešťastné skutečnosti kdy vás potká problém s vaší IZY, prosíme kontaktujte svého původního prodejce.

Pokud váš stroj vyžaduje záruční opravu, bude nutné stroj předat autorizovanému dealerovi Honda společně se záručním listem a dokladem o nabytí.

Jsou samozřejmě termíny a podmínky, které se týkají záruky Honda IZY. Níže jsou vyjmenovány body, které nejsou zárukou kryty:

1. Závady způsobené zanedbáním Hondou specifikované periodické údržby.
2. Závady způsobené opravou nebo údržbou provedenou v neautorizovaném servisu Honda.
3. Závady způsobené jiným způsobem použití, než-li je indikováno v tomto návodu k obsluze.
4. Závady způsobené použitím neoriginálních dílů Honda, jiných, než doporučených maziv a kapalin a použitím Hondou neschváleného příslušenství.
5. Závady nebo poškození vzniklé běžným opotřebením a chodem (běžné blednutí lakovaných nebo pokovených povrchů, odlupování povrchu a jiné povrchové opotřebenění).
6. Spotřební díly: Honda nekryje zárukou poškození dílů vzniklé běžným opotřebením a chodem. Níže uvedené díly nejsou kryty zárukou (ledaže by byly součástí jiné záruční opravy):
 - Zapalovací svíčka, palivový filtr, vzduchový filtr, brzdové obložení, spojkové obložení, pneumatiky, kola, ložiska v kolech, lanko ručního startéru, lanka, řemeny, žací nůž.
 - Maziva: olej a vazelína.
7. Čištění, seřízení a běžné práce periodické údržby (čištění karburátoru, vypouštění oleje, broušení čepele žacího nože, seřízení řemene a lanek).
8. Náklady související s uplatněním záruky, jako jsou:
 - Kompenzace ztráty času, obchodní ztráty, náklady na půjčení náhradního stroje.
 - Náklady spojené s transportem do a ze záručního servisu.
9. Závady způsobené vystavením stroje působení sazí a kouře, chemických prostředků, ptačích výkalů, mořské vodě, mořskému větru, soli a jiným povětrnostním vlivům.

TECHNICKÉ PARAMETRY

Model	HRG416C		HRG466C			HRG536C8
	PKEH	SKEH	PKEH	SKEH	SKEP	PKEH
Typ						
Rozměry, mm	1415x453 x980	1440x453 x980	1445x497 x980	1470x497 x980	1470x497 x980	1534x582 x1014
Suchá hmotnost, kg	28	30	29	31	32	34,1
Šíře záběru, cm	41		46			53
Nastavení výšky sečení, mm	6 (20 – 74)					6 (28 – 102)
Objem sběrného koše, l	50		55			73
Motor: 4taktní jednoválec OHC	GCV160H					
* Čistý max. výkon, kW/min ⁻¹	3,3 / 3600					
* Čistý pracovní výkon, kW/min ⁻¹	2,8 / 2900		2,7 / 2800			2,7 / 2800
Pracovní otáčky, min ⁻¹	2900 ⁻¹⁰⁰		2800 ⁻¹⁰⁰			2850 ⁻¹⁰⁰
Rychlost pojezdu, m/s	-	0,92	-	0,89		-
Objem pal. nádrže, l	0,91					0,93
* Spotřeba paliva, l/hod	1,1					
* Doba chodu na jednu nádrž benzínu, hod.	0,8					
Množství mot. oleje, l	0,5					
Akustický tlak v místě uší obsluhy dle EN836:1997/AC:2006 dB(A)	81	81,60	82,40	81,60	87,10	
Koeficient zkreslení	1					
Hladina hluku naměřená dle 2000/14/EC, 2005/88/EC dB(A)	92,98	93,88	93,28	94,20	94,22	97,58
Koeficient zkreslení	0,76	1,37	0,86	1,14	0,73	0,90
Garantovaná max. úroveň hluku v místě obsluhy dle 2000/14/EC, dB(A)	94	95	94	95		98
Vibrace dle EN836:1997/AC:2006, EN 12096-D:1997 m/s ²	5,82	5,30	5,15	4,90	4,72	4,46
Koeficient zkreslení	0,76	1,83	2,42	0,55	1,49	1,68

*

Parametry výkonu a spotřeby motoru GCV160H uvedené v této tabulce udávají aktuální čistý výkon motoru v provedení pro konkrétní stroj a otestovaný ve výrobě motorů a měřený dle metodiky normy SAE J1349. (skutečně nastrojený motor včetně vzduchového filtru, sacího potrubí, ventilátoru, regulátoru otáček atd.). Sériově vyráběné motory mohou být naladěny na různé výkony v závislosti na charakteru stroje, který pohánějí, pracovních otáčkách, podmínkách použití, způsobu údržby a celé řadě dalších faktorů.

Spotřeba paliva je uvedena přibližná. Skutečná spotřeba je ovlivněna množstvím faktorů, podmínkami provozu atd.

PŘEHLED HLAVNÍCH EVROPSKÝCH ZASTOUPENÍ

AUSTRIA

Honda Motor Europe (North)
Hondastraße 1
2351 Wiener Neudorf
Tel.: +43 (0)2236 690 0
Fax: +43 (0)2236 690 480
<http://www.honda.at>

BALTIC STATES

(Estonia / Latvia / Lithuania)
Honda Motor Europe Ltd.
Estonian Branch
Tuliika 15/17
10613 Tallinn
Tel.: 372 6801 300
Fax: 372 6801 301
✉ honda.baltic@honda-eu.com

BELGIUM

Honda Motor Europe (North)
Doornveld 180-184
1731 Zellik
Tel.: 32 2620 10 00
Fax: 32 2620 10 01
<http://www.honda.be>
✉ bh_pe@honda-eu.com

BULGARIA

Kirov Ltd.
49 Tsaritsa Yoana blvd
1324 Sofia
Tel.: +359 2 93 30 892
Fax: +359 2 93 30 814
<http://www.kirov.net>
✉ honda@kirov.net

CROATIA

Hongoldonia d.o.o.
Jelkovecka Cesta 5
10360 Sesvete – Zagreb
Tel.: +385 1 2002053
Fax: +385 1 2020754
<http://www.hongoldonia.hr>
✉ jure@hongoldonia.hr

CYPRUS

Alexander Dimitriou & Sons Ltd.
162 Yiannos Kranidiotis Avenue
2235 Latsia, Nicosia
Tel.: + 357 22 715 300
Fax: + 357 22 715 400

CZECH REPUBLIC

BG Technik cs. a.s.
U Zavodiste 251/8
15900 Prague 5 - Velka Chuchle
Tel.: +420 2 838 70 850
Fax: +420 2 667 111 45
<http://www.honda-stroje.cz>

DENMARK

Tima Products A/S
Tårnfalkevej 16
2650 Hvidovre
Tel.: +45 36 34 25 50
Fax: +45 36 77 16 30
<http://www.tima.dk>

FINLAND

OY Brandt AB.
Tuupakantie 7B
01740 Vantaa
Tel.: +358 207757200
Fax: +358 9 878 5276
<http://www.brandt.fi>

FRANCE

Honda Relations Clients
TSA 80627
45146 St Jean de la Ruelle Cedex
Tel. 02 38 81 33 90
Fax. 02 38 81 33 91
<http://www.honda-fr.com>
✉ espaceclient@honda-eu.com

GERMANY

Honda Motor Europe (North) GmbH
Sprendlinger Landstraße 166
63069 Offenbach am Main
Tel.: +49 69 8309-0
Fax: +49 69 8320 20
<http://www.honda.de>
✉ info@post.honda.de

GREECE

General Automotive Co S.A.
71 Leoforos Athinon
10173 Athens
Tel.: +30 210 3497809
Fax: +30 210 3467329
<http://www.honda.gr>
✉ info@saracakis.gr

HUNGARY

Motor.Pedo Co., Ltd.
Kamaraerdei út 3.
2040 Budaors
Tel.: +36 23 444 971
Fax: +36 23 444 972
<http://www.hondakisgepek.hu>
✉ info@hondakisgepek.hu

ICELAND

Bernhard ehf.
Vatnagarðar 24-26
104 Reykjavík
Tel.: +354 520 1100
Fax: +354 520 1101
<http://www.honda.is>

IRELAND

Two Wheels Ltd.
M50 Business Park, Ballymount
Dublin 12
Tel.: +353 1 4381900
Fax: +353 1 4607851
<http://www.hondaireland.ie>
✉ service@hondaireland.ie

ITALY

Honda Italia Industriale S.p.A.
Via della Cecchinogna, 5/7
00143 Roma
Tel.: +848 846 632
Fax: +39 065 4928 400
<http://www.hondaitalia.com>
✉ info.power@honda-eu.com

MALTA

**The Associated Motors
Company Ltd.**
New Street in San Gwakklin Road
Mriehel Bypass, Mriehel QRM17
Tel.: +356 21 498 561
Fax: +356 21 480 150

NETHERLANDS

Honda Motor Europe (North)
Afd. Power Equipment-Capronilaan
1119 NN Schiphol-Rijk
Tel.: +31 20 7070000
Fax: +31 20 7070001
<http://www.honda.nl>

NORWAY

Berema AS

P.O. Box 454
1401 Ski
Tel. : +47 64 86 05 00
Fax : +47 64 86 05 49
<http://www.berema.no>
✉ berema@berema.no

POLAND

Aries Power Equipment Sp. z o.o.

ul. Wroclawska 25
01-493 Warszawa
Tel. : +48 (22) 861 43 01
Fax : +48 (22) 861 43 02
<http://www.ariespower.pl>,
www.mojahonda.pl
✉ info@ariespower.pl

PORTUGAL

Honda Portugal, S.A.

Rua Fontes Pereira de Melo 16
Abrunheira, 2714-506 Sintra
Tel. : +351 21 915 53 33
Fax : +351 21 915 23 54
<http://www.honda.pt>
✉ honda.produtos@honda-eu.com

REPUBLIC OF BELARUS

Scanlink Ltd.

Kozlova Drive, 9
220037 Minsk
Tel. : +375 172 999090
Fax : +375 172 999900
<http://www.hondapower.by>

ROMANIA

Hit Power Motor Srl

Calea Giulesti N° 6-8 - Sector 6
060274 Bucuresti
Tel. : +40 21 637 04 58
Fax : +40 21 637 04 78
<http://www.honda.ro>
✉ hit_power@honda.ro

RUSSIA

Honda Motor RUS LLC

21, MKAD 47 km., Leninsky district.
Moscow region, 142784 Russia
Tel. : +7 (495) 745 20 80
Fax : +7 (495) 745 20 81
<http://www.honda.co.ru>
✉ postoffice@honda.co.ru

SERBIA & MONTENEGRO

Bazis Grupa d.o.o.

Grlica Milenka 39
11000 Belgrade
Tel. : +381 11 3820 295
Fax : +381 11 3820 296
<http://www.hondasrbija.com>

SLOVAK REPUBLIC

Honda Slovakia, spol. s r.o.

Prievozká 6 - 821 09 Bratislava
Tel. : +421 2 32131112
Fax : +421 2 32131111
<http://www.honda.sk>

SLOVENIA

AS Domzale Moto Center D.O.O.

Blatnica 3A
1236 Trzin
Tel. : +386 1 562 22 42
Fax : +386 1 562 37 05
<http://www.as-domzale-motoc.si>

SPAIN & LAS PALMAS PROVINCE

(Canary Islands)

Greens Power Products, S.L.

Avda. Ramon Cuirans, 2
08530 La Garriga - Barcelona
Tel. : +34 3 860 50 25
Fax : +34 3 871 81 80
<http://www.hondaencasa.com>

SWEDEN

Honda Nordic AB

Box 50583 - Väst kustvägen 17
20215 Malmö
Tel. : +46 (0)40 600 23 00
Fax : +46 (0)40 600 23 19
<http://www.honda.se>
✉ hepsinfo@honda-eu.com

SWITZERLAND

Honda Suisse S.A.

10, Route des Moulières
1214 Vernier - Genève
Tel. : +41 (0)22 939 09 09
Fax : +41 (0)22 939 09 97
<http://www.honda.ch>

TENERIFE PROVINCE

(Canary Islands)

Automocion Canarias S.A

Carretera General del Sur, KM 8.8
38107 Santa Cruz de Tenerife
Tel. : 34 (922) 620 617
Fax : 34 (922) 618 042
<http://www.aucasa.com>
✉ ventas@aucasa.com
✉ taller@aucasa.com

TURKEY

Anadolu Motor Uretim ve Pazarlama AS

Esentepe mah. Anadolu
Cad. No: 5
Kartal 34870 Istanbul
Tel. : +90 216 389 59 60
Fax : +90 216 353 31 98
<http://anadolumotor.com.tr>
✉ antor@antor.com.tr

UKRAINE

Honda Ukraine LLC

101 Volodymyrska Str. Build. 2
Kyiv 01033
Tel. : +380 44 390 14 14
Fax : +380 44 390 14 10
<http://www.honda.ua>
✉ cr@honda.ua

UNITED KINGDOM

Honda (UK) Power Equipment

470 London Road
Slough - Berkshire, SL3 8QY
Tel. : +44 (0)845 200 8000
<http://www.honda.co.uk>

EC Declaration of Conformity

1. The undersigned, *2, representing the manufacturer, herewith declares that the machinery described below fulfils all the relevant provisions of:
- Directive 2006/42/EC on machinery
 - Directive 2014/30/EU on electromagnetic compatibility
 - Directive 2000/14/EC – 2005/88/EC on outdoor noise

2. Description of the machinery

- a) Product: Pedestrian-controlled lawnmower
 b) Function: Cutting of grass

c) Model	d) Type	e) Serial number
*1	*1	

3. Manufacturer and able to compile the technical documentation

Honda France Manufacturing S.A.S.
 Pôle 45 – Rue des Châtaigniers
 45140 ORMES - FRANCE

4. References to harmonized standards	5. Other standards or specifications
EN ISO 14982 :2009 EN ISO 5395-1 :2013 EN ISO 5395-2 :2013	N/A

6. Outdoor noise Directive

- a) Measured sound power dB(A): *1
 b) Guaranteed sound power dB(A): *1
 c) Noise parameter: *1
 d) Conformity assessment procedure: *2
 e) Notified body: *2

7. Done at: ORMES – FRANCE

8. Date: *2

 *2
 President
 Honda France Manufacturing S.A.S.

*1 viz. Technické parametry

*2 viz. originál EC Declaration of Conformity (Prohlášení o shodě), který je součástí balení stroje

Cestina (Czech)

ES – Prohlášení o shodě

1. Zástupce výrobce, *2 svým podpisem potvrzuje, že stroj popsaný níže splňuje požadavky příslušných opatření:

* Směrnice 2006/42/ES pro strojní zařízení

* Směrnice 2014/30/EU týkající se elektromagnetické kompatibility

* Směrnice 2000/14/ES – 2005/88/ES stanovující technické požadavky na výrobky z hlediska emisí hluku zařízení pro venkovní použití

2. Popis zařízení

a) Výrobek: Ručně vedená zahradní sekačka

b) Funkce: Sekání trávy

c) Model d) Typ e) Výrobní číslo

3. Výrobce a osoba pověřená kompletací technické dokumentace

4. Odkazy na harmonizované normy

5. Ostatní použité normy a specifikace

6. Směrnice pro hluk pro venkovní použití

a) Naměřený akustický výkon

b) Garantovaný akustický výkon

c) Parametr hluku

d) Způsob posouzení shody

e) Notifikovaná osoba

7. Podepsáno v

8. Datum

SERVISNÍ KNÍŽKA
HONDA
The Power of Dreams

Záruční list

ÚDAJE O ZAKOUPENÉM STROJI

Typ stroje: Model:

Výrobní číslo stroje (rám, podvozek...):

Výrobní číslo motoru:

ÚDAJE O MAJITELI STROJE

Jméno, Příjmení (Název firmy):

Adresa: Ulice:

Město:

PSČ:

Telefon:

Kupující svým podpisem potvrzuje svůj souhlas s tím, že společnost BG Technik cs, a.s. jako oficiální importér motorových strojů HONDA bude s uvedenými údaji nakládat výhradně pro svoji potřebu ve smyslu zákona 101/2000 Sb., o ochraně osobních údajů.

Společnost BG Technik cs, a.s. ručí za bezpečnost údajů ve smyslu uvedeného zákona.

Kupující svým podpisem potvrzuje, že mu byl výše uvedený výrobek řádně předveden, převzal výrobek v provozuschopném stavu bez zjevných závad včetně příslušného návodu na obsluhu, servisní knížky, příslušenství a že údaje o výrobku a kupujícím jsou uvedeny pravdivě. Kupující byl řádně poučen o způsobu využívání, zásadách správné obsluhy, ovládání a technické údržby stroje.

Datum prodeje:

Podpis kupujícího:

Razítko a podpis prodejce





Záruční list (kopie pro prodejce)

ÚDAJE O ZAKOUPENÉM STROJI

Typ stroje: Model:

Výrobní číslo stroje (rám, podvozek...):

Výrobní číslo motoru:

ÚDAJE O MAJITELI STROJE

Jméno, Příjmení (Název firmy):

Adresa: Ulice:

Město:

PSČ:

Telefon:

Kupující svým podpisem potvrzuje svůj souhlas s tím, že společnost BG Technik cs, a.s. jako oficiální importér motorových strojů HONDA bude s uvedenými údaji nakládat výhradně pro svoji potřebu ve smyslu zákona 101/2000 Sb., o ochraně osobních údajů.

Společnost BG Technik cs, a.s. ručí za bezpečnost údajů ve smyslu uvedeného zákona. Kupující svým podpisem potvrzuje, že mu byl výše uvedený výrobek řádně předveden, převzal výrobek v provozuschopném stavu bez zjevných závad včetně příslušného návodu na obsluhu, servisní knížky, příslušenství a že údaje o výrobku a kupujícím jsou uvedeny pravdivě. Kupující byl řádně poučen o způsobu využívání, zásadách správné obsluhy, ovládání a technické údržby stroje.

Datum prodeje:

Podpis kupujícího:

Razítko a podpis prodejce





Záruční list (kopie pro dovozce)

ÚDAJE O ZAKOUPENÉM STROJI

Typ stroje: Model:

Výrobní číslo stroje (rám, podvozek...):

Výrobní číslo motoru:

ÚDAJE O MAJITELI STROJE

Jméno, Příjmení (Název firmy):

Adresa: Ulice:

Město:

PSČ:

Telefon:

Kupující svým podpisem potvrzuje svůj souhlas s tím, že společnost BG Technik cs, a.s. jako oficiální importér motorových strojů HONDA bude s uvedenými údaji nakládat výhradně pro svoji potřebu ve smyslu zákona 101/2000 Sb., o ochraně osobních údajů.

Společnost BG Technik cs, a.s. ručí za bezpečnost údajů ve smyslu uvedeného zákona. Kupující svým podpisem potvrzuje, že mu byl výše uvedený výrobek řádně předveden, převzal výrobek v provozuschopném stavu bez zjevných závad včetně příslušného návodu na obsluhu, servisní knížky, příslušenství a že údaje o výrobku a kupujícím jsou uvedeny pravdivě. Kupující byl řádně poučen o způsobu využívání, zásadách správné obsluhy, ovládání a technické údržby stroje.

Datum prodeje:

Podpis kupujícího:

Razítko a podpis prodejce



ÚVOD

Tuto servisní knížku předává autorizovaný prodejce motorových strojů HONDA zákazníkovi kupujícímu nový stroj HONDA.

Oddíl s podrobnostmi o stroji a jeho majiteli musí vyplnit Váš autorizovaný prodejce motorových strojů HONDA a slouží Vám jako záruční doklad. V této servisní knížce jsou rovněž uvedeny záruční lhůty a podmínky.

Váš stroj musí být minimálně po dobu trvání záruční doby kontrolován a udržován autorizovaným servisem HONDA POWER EQUIPMENT v servisních intervalech uvedených v návodu na obsluhu a této servisní knížce a pro případnou opravu používány výhradně originální náhradní díly HONDA..

Tato servisní knížka Vám rovněž umožňuje dokladovat záznamy o servisních úkonech. Řádně vyplněné záznamy slouží k umožnění případného prodloužení záruky a mohou zvýšit hodnotu Vašeho stroje při jeho případném dalším prodeji.

Návod na obsluhu a Servisní knížka jsou považovány za nedílnou součást stroje a musí být v případě dalšího prodeje předány novému majiteli.

V případě jakýchkoliv problémů se strojem, či v případě jakýchkoliv dotazů, Váš autorizovaný prodejce motorových strojů HONDA je připraven Vám pomoci.

Pevně věříme, že zakoupený stroj Vám usnadní a příjemní Vaši činnost a budete se Těšit z mnoha odpracovaných hodin.

Dovozce Honda Power Equipment pro Českou republiku :

BG Technik cs, a.s.
Honda Power Equipment
U Závodiště 251/8
159 00 Praha 5 – Velká Chuchle
tel.: 283 87 08 48 - 51
fax.: 266 71 11 45
e.mail: honda@bgtechnik.cz
www.hondastroje.cz

SEZNAM VYBRANÝCH SERVISNÍCH STŘEDISEK HONDA POWER EQUIPMENT

Aktualizovaný podrobný seznam autorizovaných partnerů v ČR naleznete na www.hondastroje.cz nebo přímo u zastoupení Honda Power Equipment.

BG Technik cs, a.s.
Honda Power Equipment
U Závodiště 251/8
159 00 Praha 5 - Velká Chuchle

Tel.: ++420 283 87 08 48-51
Fax.: ++420 266 71 11 45

ZÁRUČNÍ LHŮTA

Firma BG Technik cs, a.s. jako výhradní zastopení HONDA POWER EQUIPMENT pro ČR s nabytím účinnosti zák.č. 89/2012 Sb., občanský zákoník, v platném znění (tzv. NOZ) & zákon o ochraně spotřebitele zák.č. 634/1992 Sb., o ochraně spotřebitele, v platném znění (tzv. ZOS) poskytuje pro „spotřebitele“ na vady zakoupeného stroje minimální záruku 2 roky od data převzetí uvedeného ve Vašem Záručním listě a na příslušném dokladu o nabytí.

Během této doby autorizovaný servis Honda Power Equipment bezplatně opraví nebo odstraní jakékoliv závady zjištěné na Vašem stroji v souladu se zákonem a Záručními podmínkami (uvedeno níže).

- **Standardní záruka 2 roky**

Zákonem č. 89/2012 Sb., občanský zákoník, v platném znění (tzv. NOZ) & zákon o ochraně spotřebitele zák.č. 634/1992 Sb., o ochraně spotřebitele, v platném znění (tzv. ZOS) stanovená záruční lhůta pro spotřebitele 24 měsíců od data převzetí spotřebitelem.

Firma BG Technik cs, a.s. si vyhrazuje právo úpravy záruční lhůty pro „podnikatele“.

- **Prodloužená záruka**

Na všechny typy strojů HONDA importovaných do ČR prostřednictvím oficiálního importéra a prokazatelně prodaných jako nové v síti registrovaných prodejců HONDA POWER EQUIPMENT, poskytuje firma HONDA možnost prodloužení **záruční lhůty** na dobu **5 let** nebo „**DOŽIVOTNÍ**“ při splnění níže specifikovaných podmínek.

Upozornění !

Podmínkami pro prodlouženou záruku nejsou nijak dotčeny podmínky poskytování zákonné záruční lhůty.

Kupujícímu je poskytována prodloužená záruka až do doby 5 let.

Rozhodující je proto uvedení majitele v záručním listě (soukromá osoba či firma). Bez uvedení údajů o majiteli do záručního listu zaniká nárok na prodlouženou záruku HONDA.

Prodloužení záruční lhůty nad rámec zákonné je rovněž podmíněno technickou prohlídkou stroje po uplynutí 12 měsíců od data prodeje a potvrzení v Servisní knížce autorizovaným servisem Honda Power Equipment.

Po uplynutí základní záruční lhůty je nutné předávat stroj k pravidelným ročním kontrolám do autorizovaného servisu Honda Power Equipment, kdy bude zákazníkovi tato kontrola potvrzena v Servisní knížce a tím prodloužena záruka o další rok až do celkové výše 5 let. Prodloužená záruka je podmíněna používáním výhradně originálních náhradních dílů, spotřebního materiálu a provozních kapalin. Tyto roční prohlídky jsou hrazeny zákazníkem dle aktuálního platného ceníku prací autorizovaného servisu HONDA POWER EQUIPMENT, který prohlídku provádí.

Upozornění !

Případné prodloužení záruční lhůty nad rámec zákonné lhůty se týká pouze prvního majitele.

Prodloužená záruční lhůta neplatí pro akumulátory.

Prodloužená záruka neplatí pro hobby stroje používané v profesionálním nasazení. Rozhodující je uvedený majitel v záručním listě.

BG Technik cs, a.s. si vyhrazuje právo na případné zamítnutí prodloužené záruční lhůty nebo její ukončení, pokud nebudou splněny podmínky prodloužené záruční lhůty nebo jsou porušovány podmínky provozu stroje.

U travních sekaček modelové řady HRG poskytuje firma HONDA prodlouženou záruku pouze pro „spotřebitele“ – tzn. hobby, či domácí použití.

U travních sekaček modelových řad HRD a HRH poskytuje firma HONDA „Doživotní záruku“ na skelet sekačky.

U travních sekaček typu HRX poskytuje firma HONDA „Doživotní záruku“ na odolnost skeletu sekačky proti průrazu a ztrátu elastických vlastností materiálu skeletu při běžném použití.

ZÁRUČNÍ PODMÍNKY

1. Záruka se vztahuje výhradně na výrobky vyráběné firmou Honda Motor Co.Ltd. a jejími výrobními pobočkami po celém světě.
2. Kupujícím je poskytována záruka v souladu se Záručními lhůtami uvedenými výše.
3. Záruka se vztahuje výhradně na vady materiálu a na poruchy vzniklé vlivem chyb ve výrobě. Tato záruka není na újmu zákonným právům, ale je dodatkem k nim.
4. Záruční opravu je oprávněn vykonávat výhradně autorizovaný servis HONDA POWER EQUIPMENT, který je držitelem příslušného certifikátu.
5. Nároky na záruční opravu mohou být uplatňovány jen v případě, že nedošlo ze strany zákazníka či jiné neoprávněné osoby k jakémukoliv neodbornému zásahu do konstrukce stroje nebo jeho opravě. Záruka je poskytována jen na původní originální díly.
6. Nároky na záruční opravu mohou být v případě prodeje převedeny na následujícího majitele po zbývajícím dobu platnosti zákonné záruky.
7. Výrobce odpovídá za to, že výrobek bude mít po celou záruční lhůtu vlastnosti a parametry obvyklé pro dotčený druh výrobku a zároveň si vyhrazuje právo na konstrukční změny bez předchozího upozornění.
8. Záruční list je platný pouze se současně přiloženým dokladem o prodeji výrobku.
9. Nárok na záruku zaniká, jestliže:
 - a) výrobek nebyl používán a udržován podle návodu k obsluze nebo byl poškozen jakýmkoliv neodborným zásahem ze strany uživatele, či neautorizovaného servisu HONDA POWER EQUIPMENT.
 - b) výrobek byl používán v jiných podmínkách nebo k jiným účelům, než ke kterým je určen.
 - c) nelze předložit záruční list výrobku.
 - d) byla některá část výrobku nahrazena neoriginální součástí.
 - e) nebylo během záruční doby používáno originálního oleje nebo i jiných provozních náplní Honda, stejně tak jako používání neoriginálních zapalovacích svíček a vzduchových a olejových filtrů.
 - f) Bylo použito staré, zvětralé či jinak kontaminované nebo znehodnocené palivo.
 - g) k poškození výrobku nebo k nadměrnému opotřebení došlo vinou nedostatečné údržby.
 - h) k opravám v záruční době nebylo použito originálních náhradních dílů.
 - i) výrobek havaroval nebo byl poškozen vyšší mocí.
 - j) byl proveden zásah do konstrukce výrobku bez souhlasu výrobce, popř. dovozce.
 - k) vady byly způsobeny neodborným skladováním, či manipulací s výrobkem.
 - l) došlo k zamlčení skutečného počtu provozních hodin, podmínek provozu a skutečného technického stavu stroje.
10. Výrobce neodpovídá za vady výrobku způsobené běžným opotřebením nebo použitím výrobku k jiným účelům, než ke kterým je určen.
11. Záruka se nevztahuje na položky, u kterých lze očekávat opotřebení v důsledku jejich normální funkce (např. lakování, šňůra ručního startéru atd.)
12. Záruka nepokrývá náklady na jakékoliv seřizovací a nastavovací práce spojené s běžnou dílenskou údržbou strojů, ani na servisní položky, jako:
 - a) běžný spotřební materiál nutný k bezporuchovému provozu jako např. olejová náplň, vzduchový filtr, zapalovací svíčka, spojovací materiál atd.
 - b) netěsnosti karburátoru, zanesení karburátoru, zanesení palivového systému způsobené použitím znečištěného, kontaminovaného nebo zvětralého paliva.
 - c) závady způsobené nedbalostí, špatným zacházením nebo používáním jinak, než je uvedeno v Návodu na obsluhu.
 - d) závady způsobené používáním stroje v nedostatečně větraném (prašném, vlhkém či jinak agresivním) prostředí.
13. Prodloužená záruční lhůta se nevztahuje na akumulátory.
14. Záruka se dále nevztahuje na stroje využívané k závodním účelům.
15. Tato záruka rovněž nepokrývá výdaje vznikající v souvislosti se záruční opravou, jako:
 - a) Výdaje vzniklé opravou stroje do autorizovaného servisu.
 - b) Jakékoliv výdaje ve spojitosti s poraněním osob nebo náhodným poškozením majetku.
 - c) Kompenzace za časové ztráty, obchodní ztráty nebo poplatky za nájem náhradního zařízení po dobu záruční opravy.
16. HONDA si vyhrazuje právo rozhodnout o rozsahu a způsobu záruční opravy.
17. Na všechny originální součásti vyměněné podle této záruky se vztahuje tato záruka po zbývajícím dobu její platnosti.

**POTVRZENÍ AUTORIZOVANÉHO PRODEJCE HONDA POWER EQUIPMENT O PŘEVEDENÍ
PŘEDPRODEJNÍ KONTROLY A SERVISU STROJE:**

- Vybalení stroje z originálního obalu
- Kontrola a záznam výrobního čísla stroje Servisní knížky
- Kontrola a záznam výrobního čísla motoru do Servisní knížky
- Kontrola kompletnosti dodávky
- Celková kontrola stavu povrchu stroje
- Celková kontrola základních funkcí stroje
- Doplnění olejové náplně motoru na požadovanou úroveň
- Kontrola vzduchového filtru
- Kontrola palivového systému
- Krátká provozní zkouška

Pozn.: provedení příslušného úkonu zaškrtněte

Práce provedl – Jméno, příjmení technika:.....

Datum:.....

Podpis:.....

Razítko a podpis prodejce



Při převzetí stroje jsem byl řádně seznámen a informován o jeho použití, způsobu ovládání a vlastnostech výrobku, záruce a servisních úkonech. Stroj mi byl řádně předveden, provedl jsem vizuální kontrolu stroje a nezjistil jsem žádné závady.

Datum:.....

Podpis kupujícího:.....

ZÁZNAMY O SERVISNÍCH PROHLÍDKÁCH MOTOROVÉ SEKAČKY

Musí být během záruky potvrzeny autorizovaným prodejcem motorových strojů HONDA po každé servisní prohlídce.

PERIODICKÁ PROHLÍDKA 12 MĚSÍCŮ (prohlídka umožňující prodloužení záruky nad rámec zákonné lhůty) (kontrolu hradí zákazník)

- Výměna motorového oleje, popř. olejového filtru
- Výměna vložky vzduchového filtru
- Čištění lapače jisker (pokud je namontován)
- Zapalovací svíčka – kontrola, čištění
- Karburátor – čištění, seřízení
- Palivové vedení – kontrola
- Kontrola vůle ventilů
- Kontrola celkového stavu podvozku sekačky
- Kontrola, seřízení otáček motoru
- Kontrola stavu žacího nože
- Kontrola stavu rotopstu popř. brzdy setrvačniku
- Kontrola stavu a funkčnosti bezpečnostních prvků

<p style="text-align: center;">12 měsíců Prohlídka s prodloužením záruky Datum: Razítko autorizovaného servisu  Podpis vedoucího technika</p>
--

Uvedte počet odpracovaných motohodin :

PERIODICKÁ PROHLÍDKA 2 ROKY (prohlídka prodlužující záruku o 1 rok) (kontrolu hradí zákazník)

- Výměna motorového oleje, popř. olejového filtru
- Výměna vložky vzduchového filtru
- Čištění lapače jisker (pokud je namontován)
- Zapalovací svíčka – výměna
- Karburátor – čištění, seřízení
- Palivové vedení – kontrola
- Kontrola vůle ventilů
- Kontrola celkového stavu podvozku sekačky
- Kontrola, seřízení otáček motoru
- Kontrola stavu žacího nože
- Kontrola stavu rotopstu popř. brzdy setrvačniku
- Kontrola stavu a funkčnosti bezpečnostních prvků

<p style="text-align: center;">2 roky Prohlídka s prodloužením záruky Datum: Razítko autorizovaného servisu  Podpis vedoucího technika</p>

Uvedte počet odpracovaných motohodin :

PERIODICKÁ PROHLÍDKA **3 ROKY** (prohlídka prodloužující záruku o 1 rok)
(kontrolu hradí zákazník)

- Výměna motorového oleje, popř. olejového filtru
- Výměna vložky vzduchového filtru
- Čištění lapače jisker (pokud je namontován)
- Zapalovací svíčka – výměna
- Karburátor – čištění , seřízení
- Palivové vedení – kontrola
- Kontrola vůle ventilů
- Kontrola celkového stavu podvozku sekačky
- Kontrola, seřízení otáček motoru
- Kontrola stavu žacího nože
- Kontrola stavu rotopstu popř. brzdy setrvačniku
- Kontrola stavu a funkčnosti bezpečnostních prvků

3 roky
Prohlídka s prodloužením záruky

Datum:

Razítko autorizovaného servisu



.....
Podpis vedoucího technika

Uveďte počet odpracovaných motohodin :

PERIODICKÁ PROHLÍDKA **4 ROKY** (prohlídka prodloužující záruku o 1 rok)
(kontrolu hradí zákazník)

- Výměna motorového oleje, popř. olejového filtru
- Výměna vložky vzduchového filtru
- Čištění lapače jisker (pokud je namontován)
- Zapalovací svíčka – výměna
- Karburátor – čištění , seřízení
- Palivové vedení – kontrola
- Kontrola vůle ventilů
- Kontrola celkového stavu podvozku sekačky
- Kontrola, seřízení otáček motoru
- Kontrola stavu žacího nože
- Kontrola stavu rotopstu popř. brzdy setrvačniku
- Kontrola stavu a funkčnosti bezpečnostních prvků

4 roky
Prohlídka s prodloužením záruky

Datum:

Razítko autorizovaného servisu



.....
Podpis vedoucího technika

Uveďte počet odpracovaných motohodin :

PERIODICKÁ PROHLÍDKA 5 LET (pozáruční)
(kontrolu hradí zákazník)

- Výměna motorového oleje, popř. olejového filtru
- Výměna vložky vzduchového filtru
- Čištění lapače jisker (pokud je namontován)
- Zapalovací svíčka – výměna
- Karburátor – čištění, seřízení
- Palivové vedení – kontrola
- Kontrola vůle ventilů
- Kontrola celkového stavu podvozku sekačky
- Kontrola, seřízení otáček motoru
- Kontrola stavu žacího nože
- Kontrola stavu rotopstu popř. brzdy setrvačnicku
- Kontrola stavu a funkčnosti bezpečnostních prvků

<p>5 let Prohlídka stavu</p> <p>Datum:</p> <p>Razítko autorizovaného servisu</p> <p style="text-align: center;"></p> <p style="text-align: center;">..... Podpis vedoucího technika</p>

Uveďte počet odpracovaných motohodin :

PERIODICKÁ PROHLÍDKA 6 LET (pozáruční)
(kontrolu hradí zákazník)

- Výměna motorového oleje, popř. olejového filtru
- Výměna vložky vzduchového filtru
- Čištění lapače jisker (pokud je namontován)
- Zapalovací svíčka – výměna
- Karburátor – čištění, seřízení
- Palivové vedení – kontrola
- Kontrola vůle ventilů
- Kontrola celkového stavu podvozku sekačky
- Kontrola, seřízení otáček motoru
- Kontrola stavu žacího nože
- Kontrola stavu rotopstu popř. brzdy setrvačnicku
- Kontrola stavu a funkčnosti bezpečnostních prvků

<p>6 let Prohlídka stavu</p> <p>Datum:</p> <p>Razítko autorizovaného servisu</p> <p style="text-align: center;"></p> <p style="text-align: center;">..... Podpis vedoucího technika</p>

Uveďte počet odpracovaných motohodin :

PERIODICKÁ PROHLÍDKA 7 LET (pozáruční)
(kontrolu hradí zákazník)

- Výměna motorového oleje, popř. olejového filtru
- Výměna vložky vzduchového filtru
- Čištění lapače jisker (pokud je namontován)
- Zapalovací svíčka – výměna
- Karburátor – čištění, seřízení
- Palivové vedení – kontrola
- Kontrola vůle ventilů
- Kontrola celkového stavu podvozku sekačky
- Kontrola, seřízení otáček motoru
- Kontrola stavu žacího nože
- Kontrola stavu rotopstu popř. brzdy setrvačnicku
- Kontrola stavu a funkčnosti bezpečnostních prvků

<p style="text-align: center;">7 let Prohlídka stavu</p> <p>Datum:</p> <p style="text-align: center;">Razítko autorizovaného servisu</p> <p style="text-align: center;">HONDA POWER EQUIPMENT</p> <p style="text-align: center;">..... Podpis vedoucího technika</p>
--

Uvedte počet odpracovaných motohodin :

PERIODICKÁ PROHLÍDKA 8 LET (pozáruční)
(kontrolu hradí zákazník)

- Výměna motorového oleje, popř. olejového filtru
- Výměna vložky vzduchového filtru
- Čištění lapače jisker (pokud je namontován)
- Zapalovací svíčka – výměna
- Karburátor – čištění, seřízení
- Palivové vedení – kontrola
- Kontrola vůle ventilů
- Kontrola celkového stavu podvozku sekačky
- Kontrola, seřízení otáček motoru
- Kontrola stavu žacího nože
- Kontrola stavu rotopstu popř. brzdy setrvačnicku
- Kontrola stavu a funkčnosti bezpečnostních prvků

<p style="text-align: center;">8 let Prohlídka stavu</p> <p>Datum:</p> <p style="text-align: center;">Razítko autorizovaného servisu</p> <p style="text-align: center;">HONDA POWER EQUIPMENT</p> <p style="text-align: center;">..... Podpis vedoucího technika</p>
--

Uvedte počet odpracovaných motohodin :

ZÁZNAMY O PROVEDENÍ ZÁRUČNÍCH A POZÁRUČNÍCH OPRAV

(Záruční opravy musí být provedeny pouze v autorizovaném servisu HONDA POWER EQUIPMENT)

Datum opravy	Popis provedených prací	Vyměněné díly	Podpis technika a razítko servisu

Další produkty

HONDA
POWER EQUIPMENT

