

**SAMOJÍZDNÝ ŽACÍ STROJ  
SELF-PROPELLED MOWER  
SELBSTFAHRENDEN MÄHER  
CORTACÉSPED AUTOPROPULSADO**



**MP 122 Diesel  
MP 122 Petrol**



**CE**

**CZ**

**Návod k použití**  
(původní návod k použití)

**EN**

**User's manual**  
(translation of the original user's manual)

**DE**

**Bedienungsanleitung**  
(Übersetzung der Originalbenutzeranleitung)

**ES**

**Manual de usuario**  
(traducción del manual de usuario original)

**SECO**  
**INDUSTRIES**



<b>CZ</b>	Návod k použití .....	23
<b>EN</b>	User's manual .....	93
<b>DE</b>	Bedienungsanleitung .....	163
<b>ES</b>	Manual de usuario .....	235



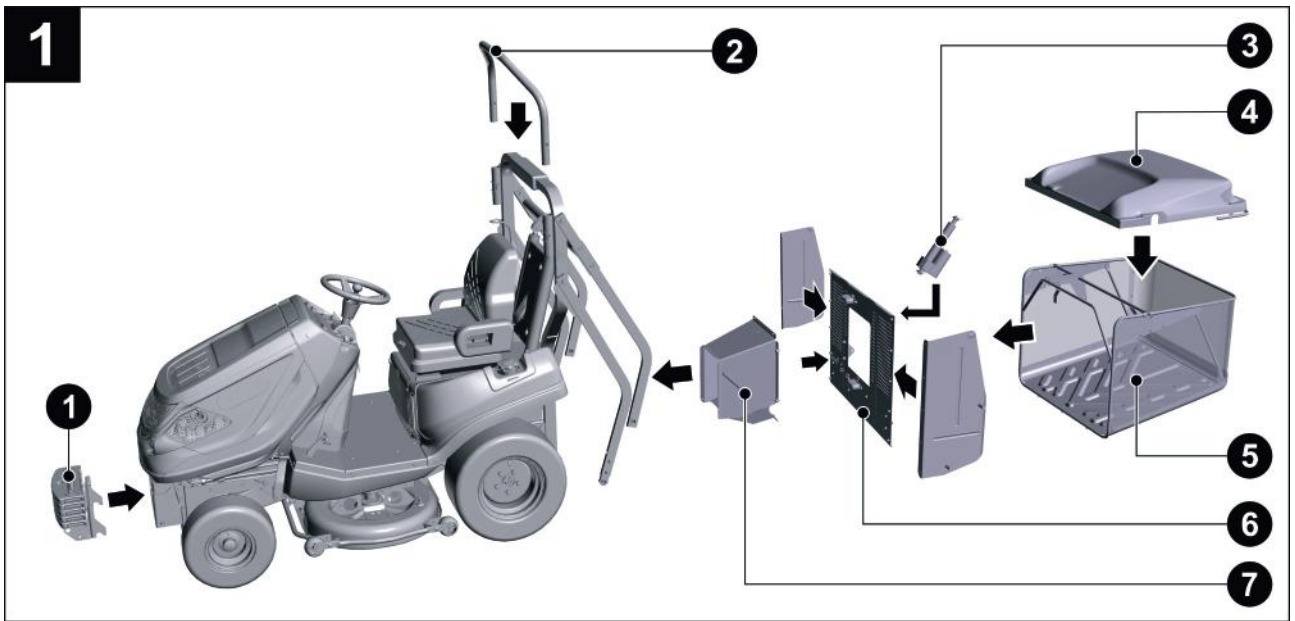

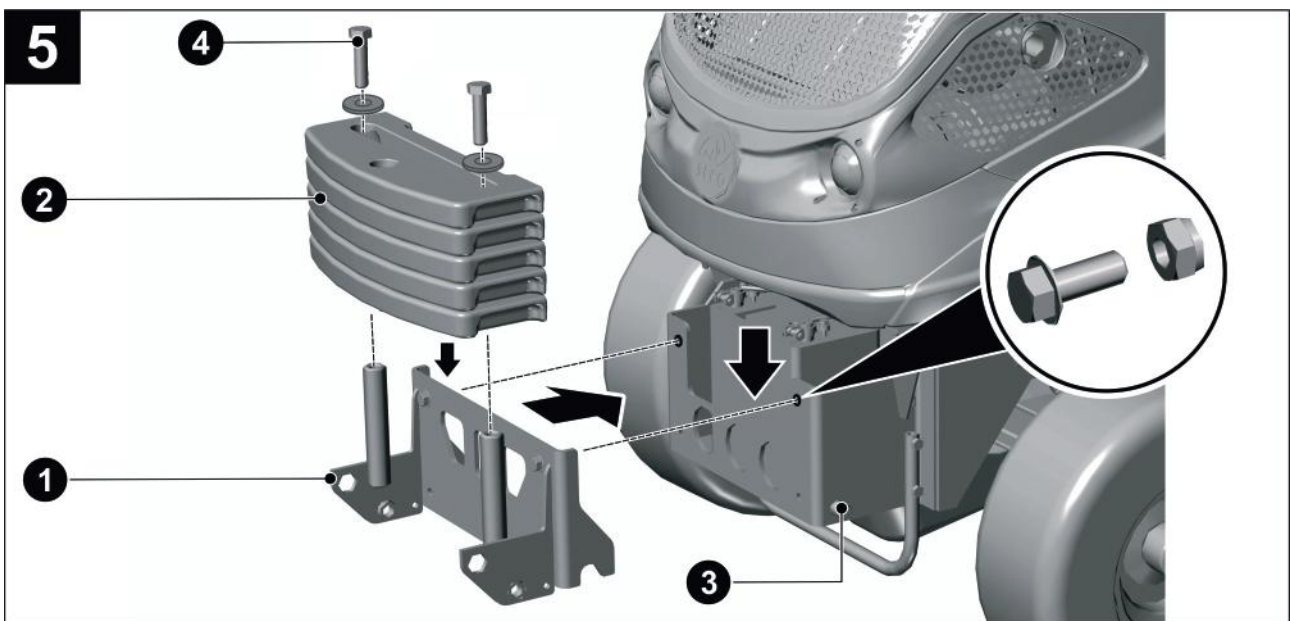
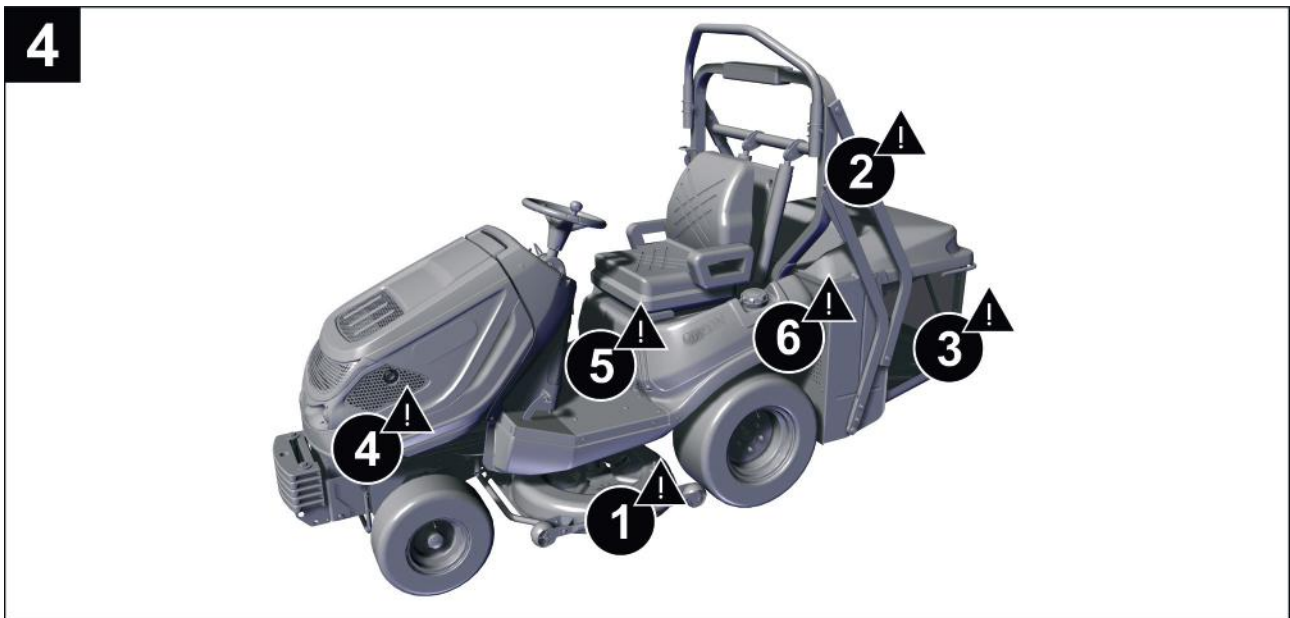
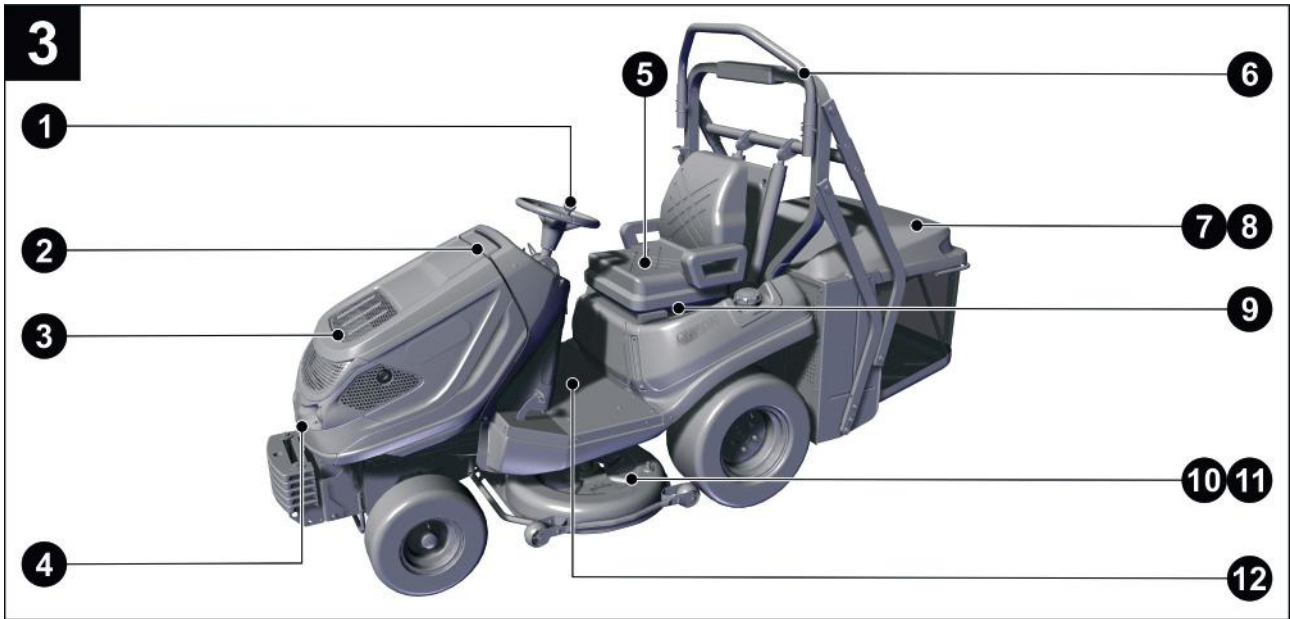

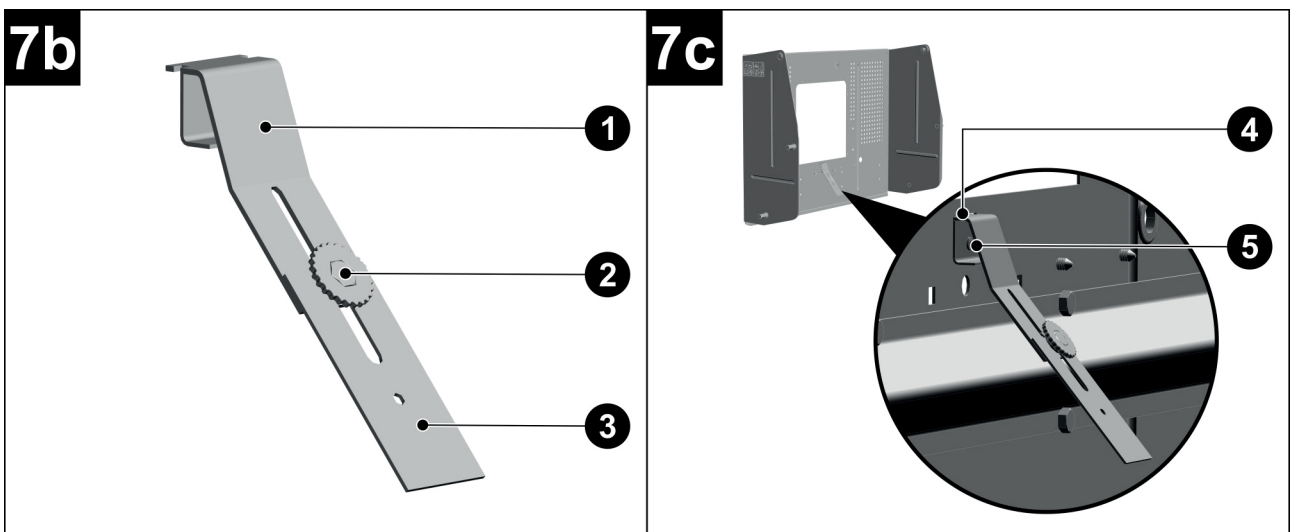
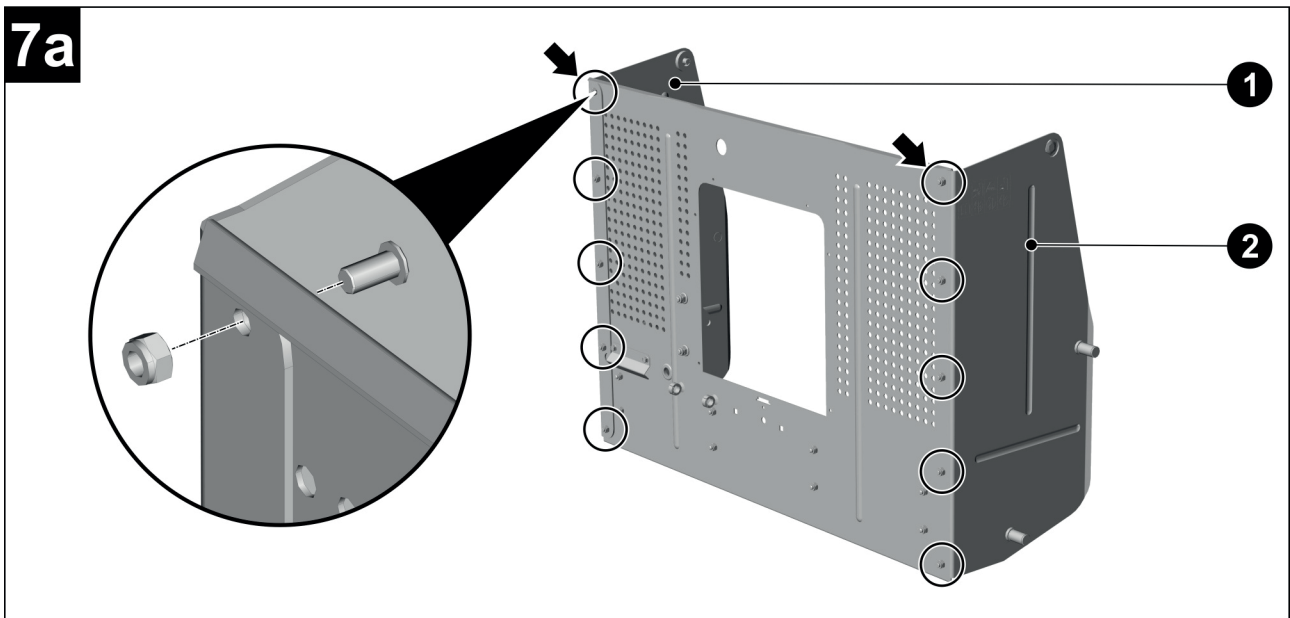
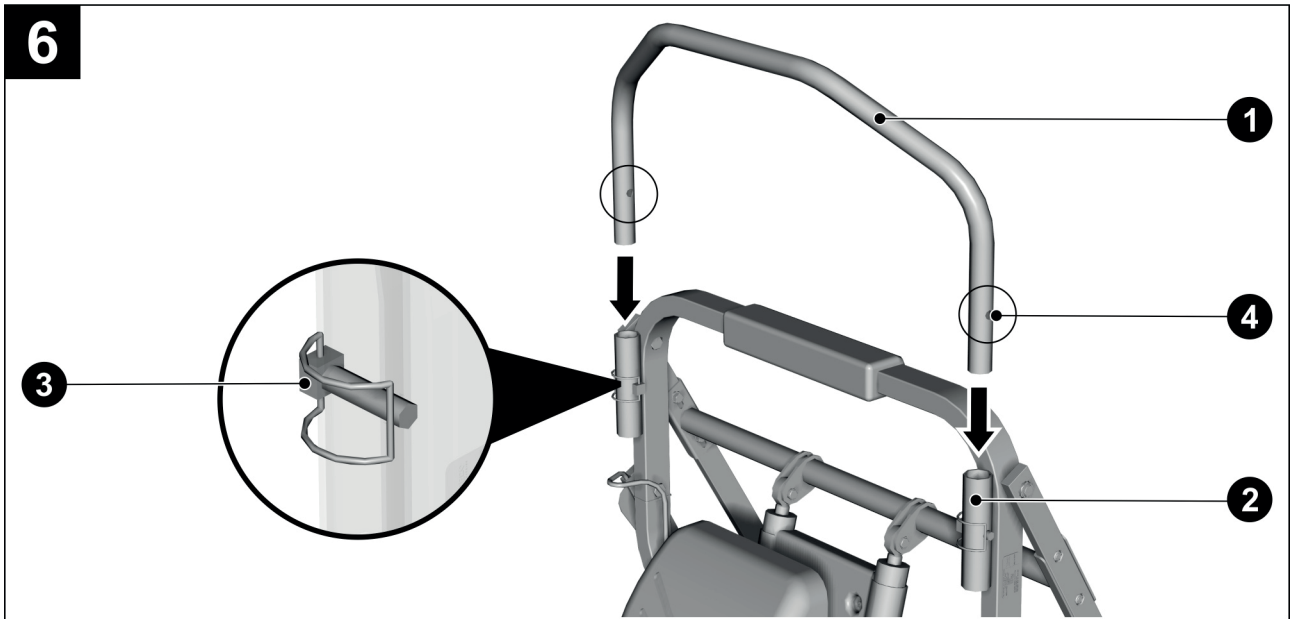

**7d**

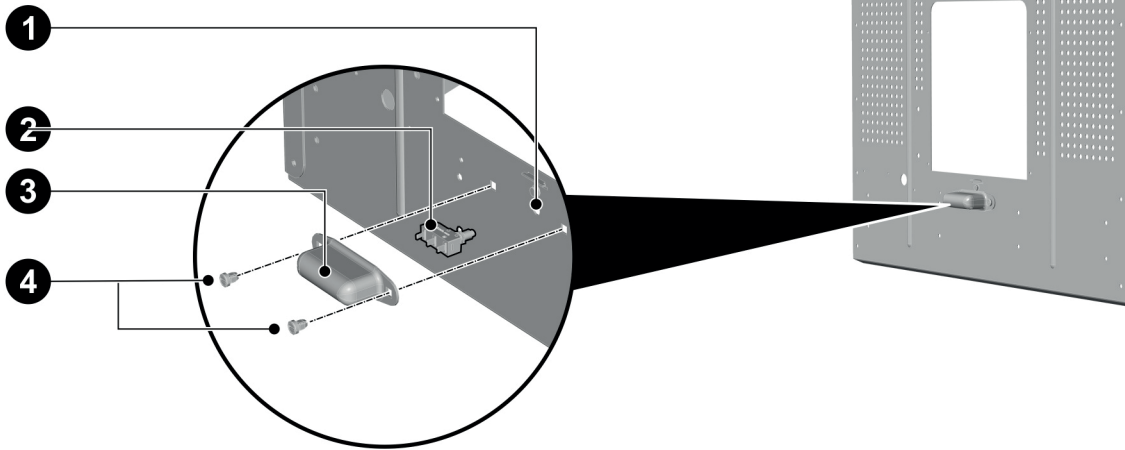

**7e**

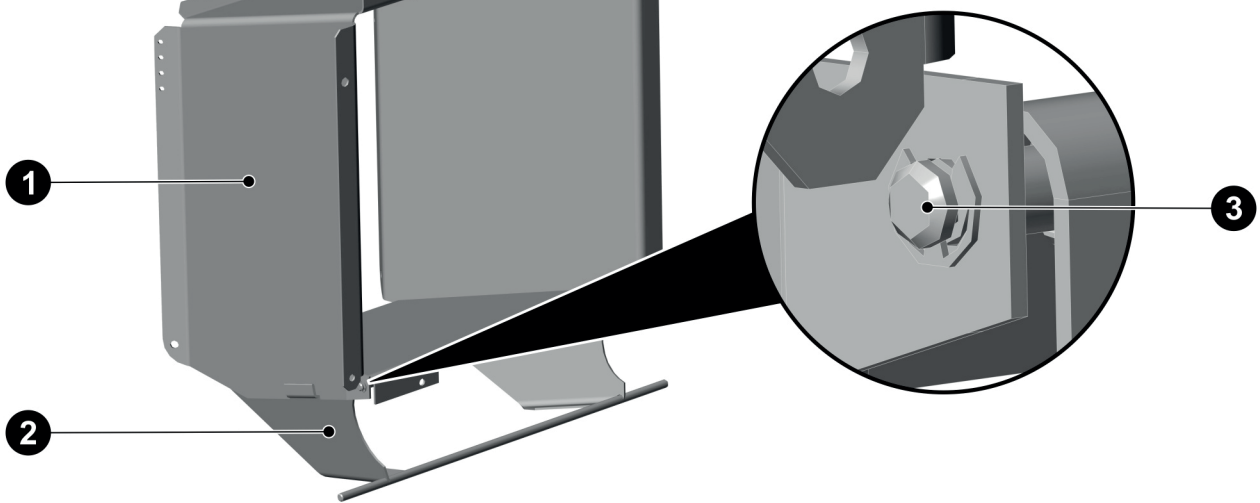

**7f**

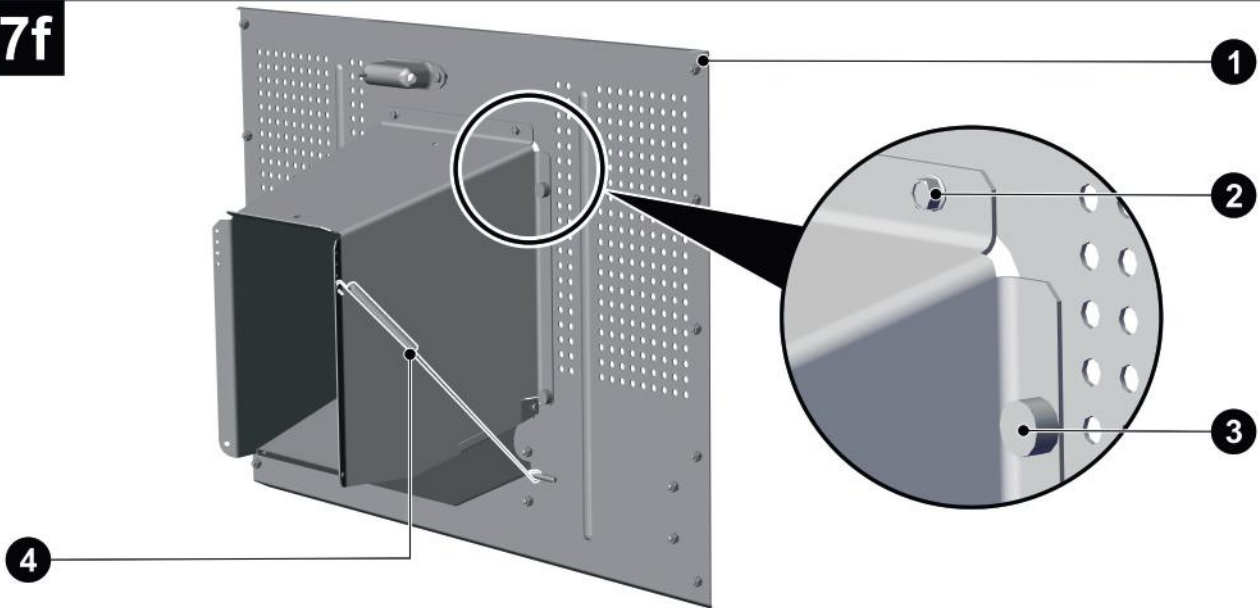



**8a**

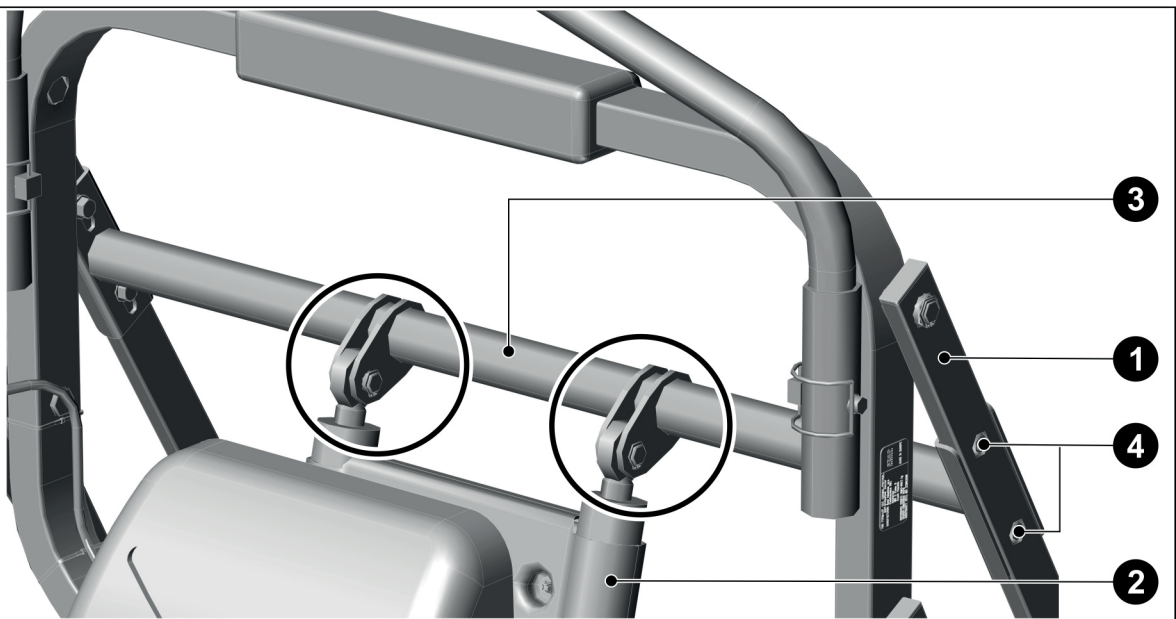

**8b**

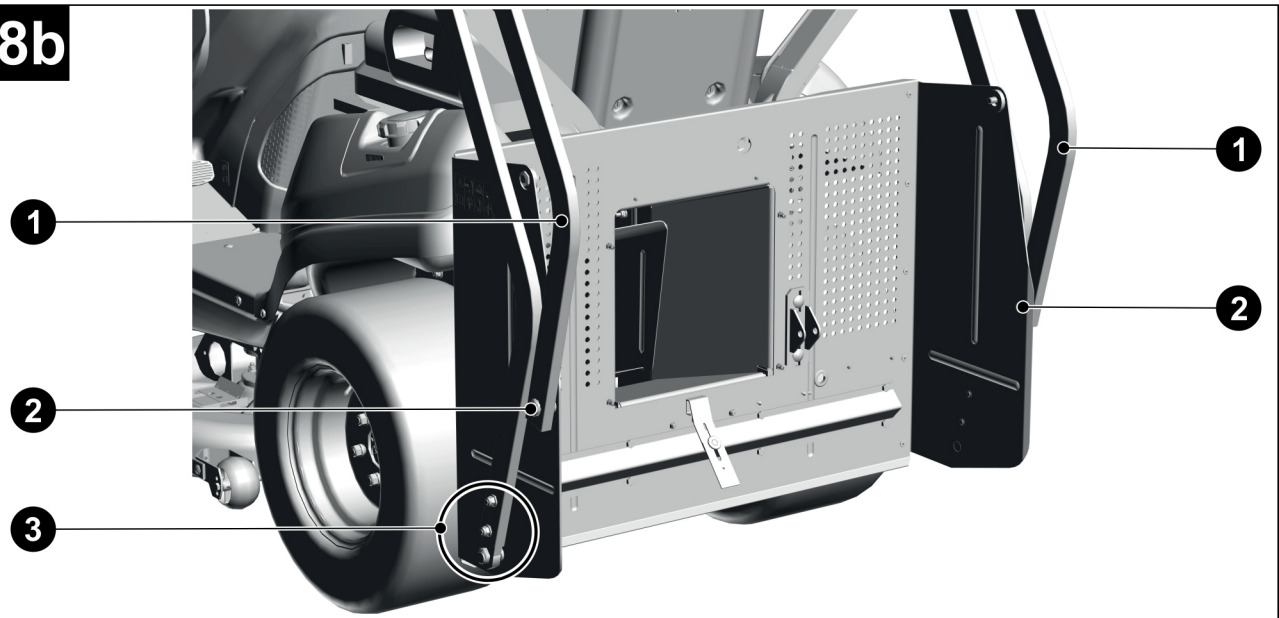

**8c**

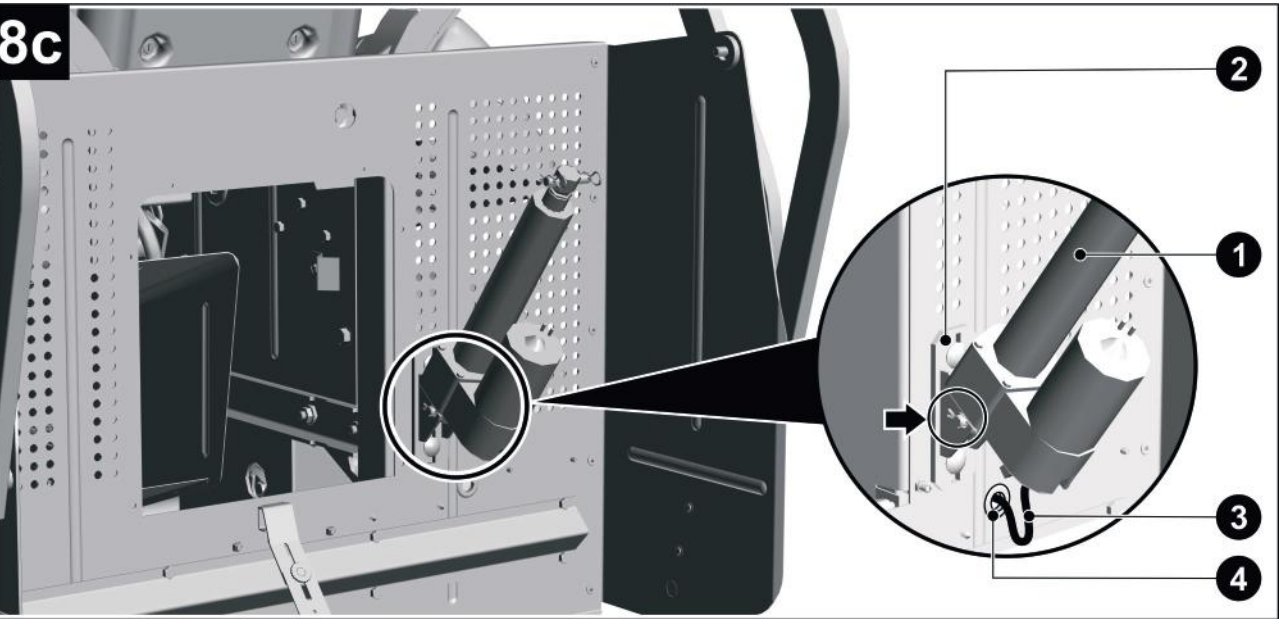

**8d**

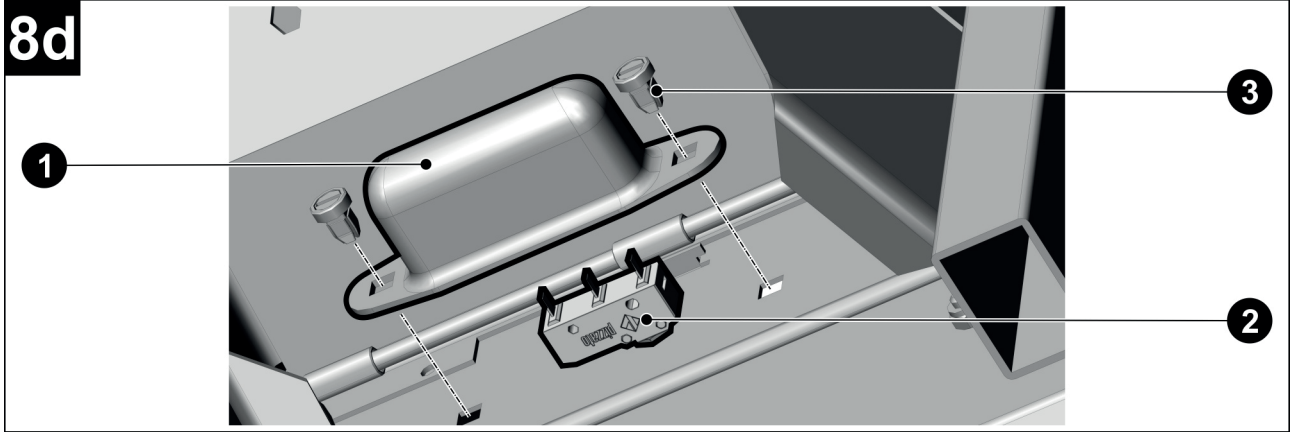

**9a**

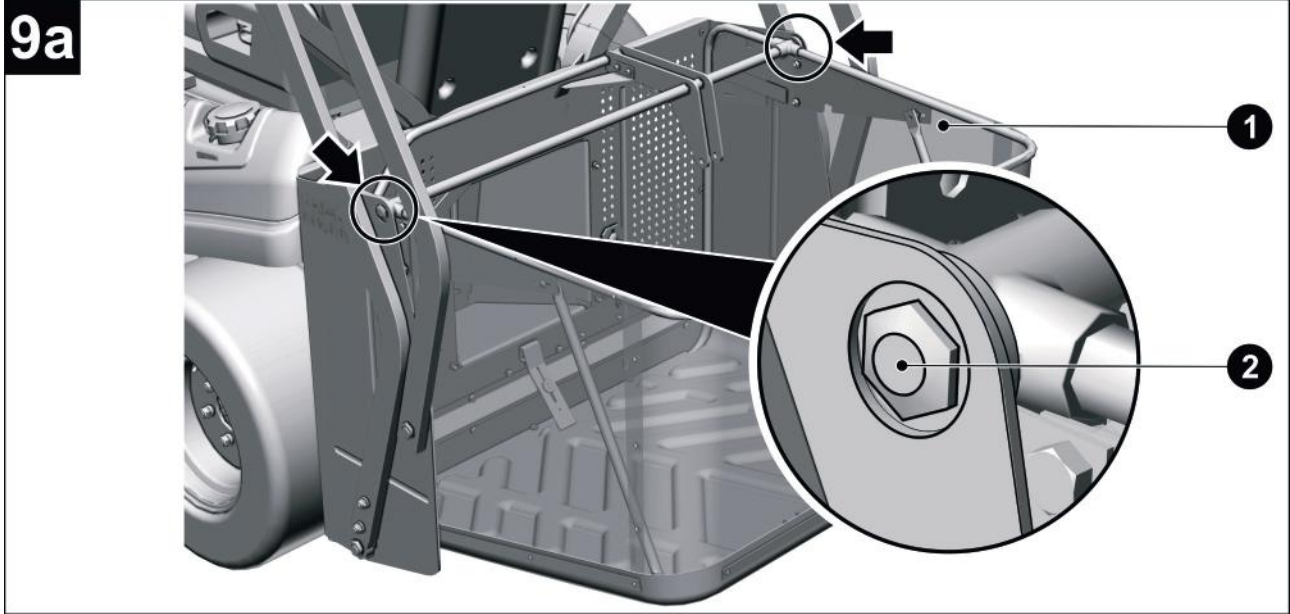

**9b**

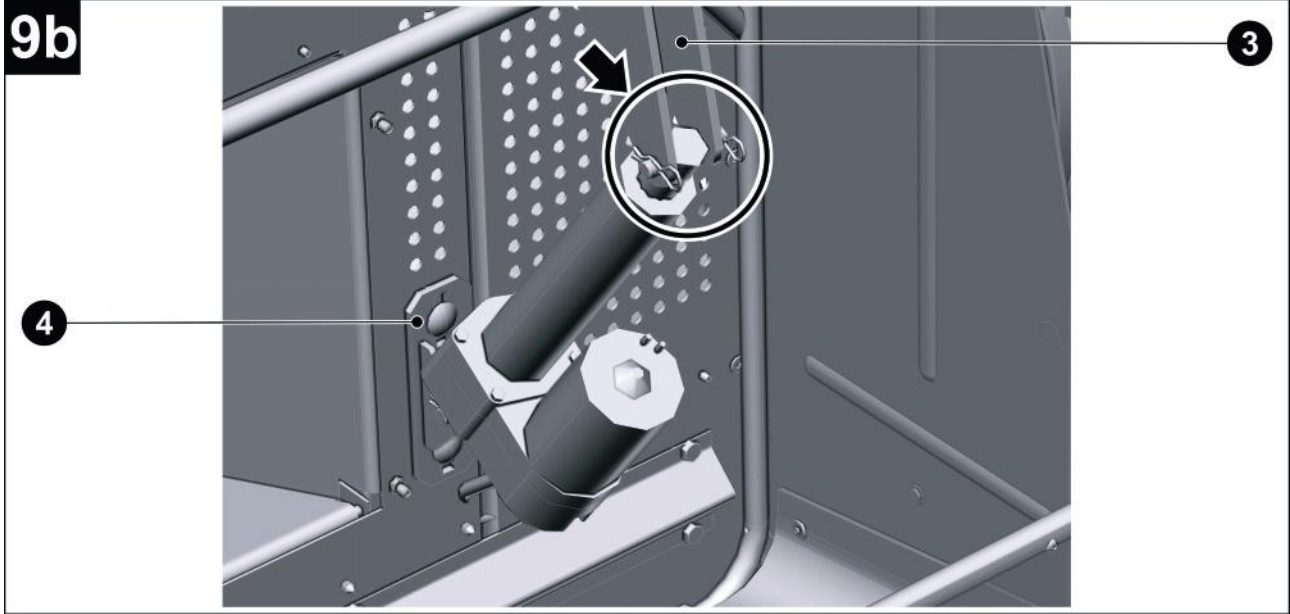

9c



10

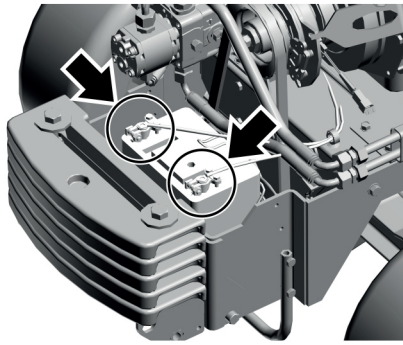

11

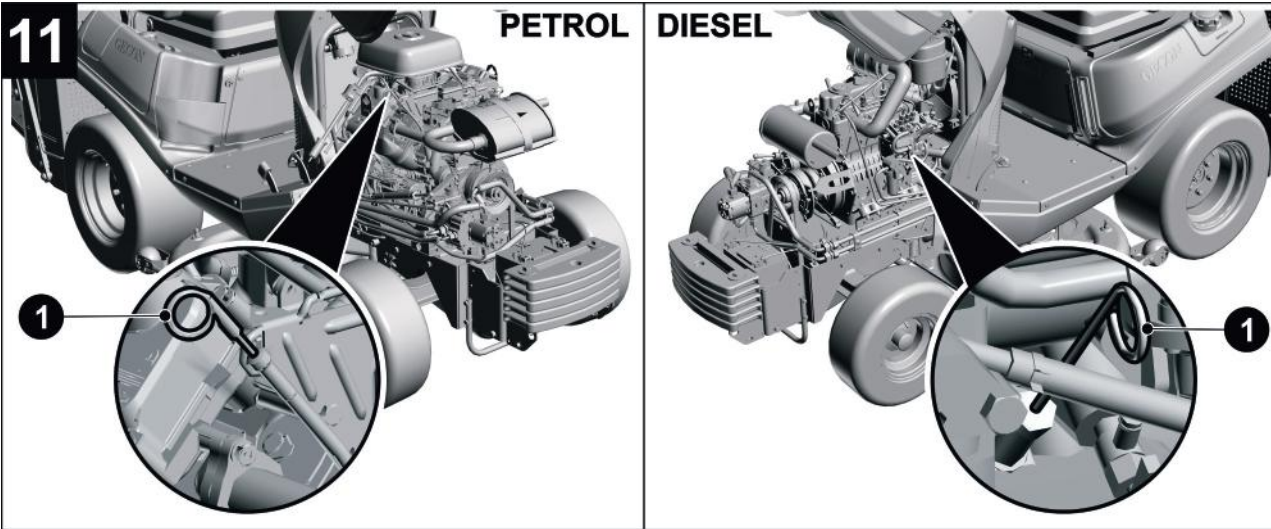

12

1

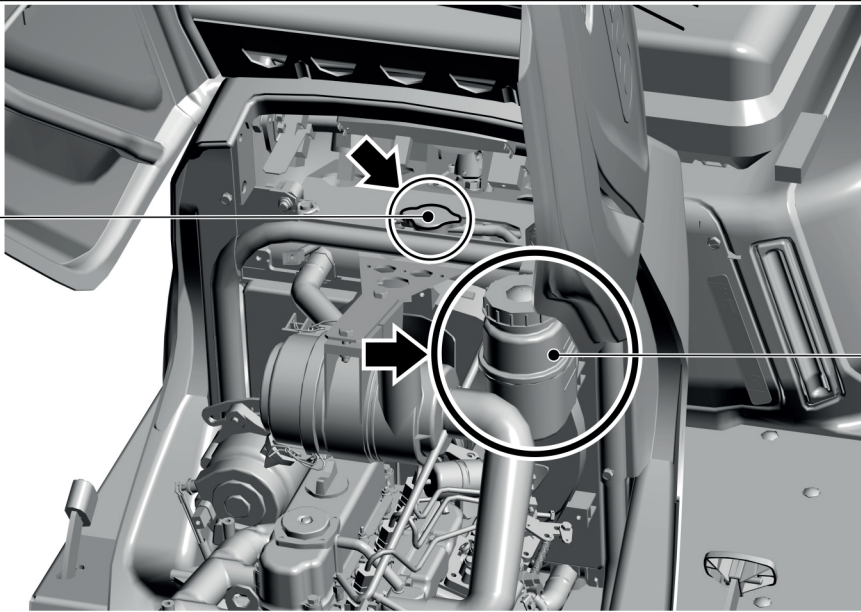

2

13a



13b

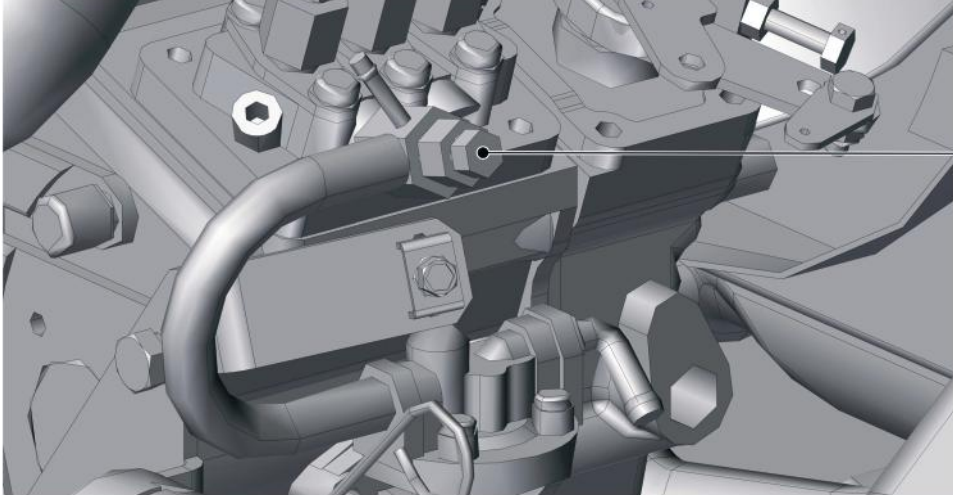

1

14

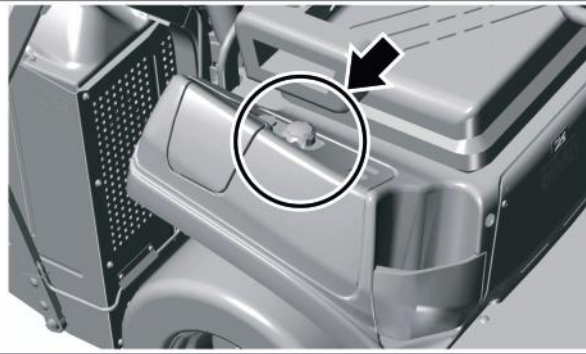

15

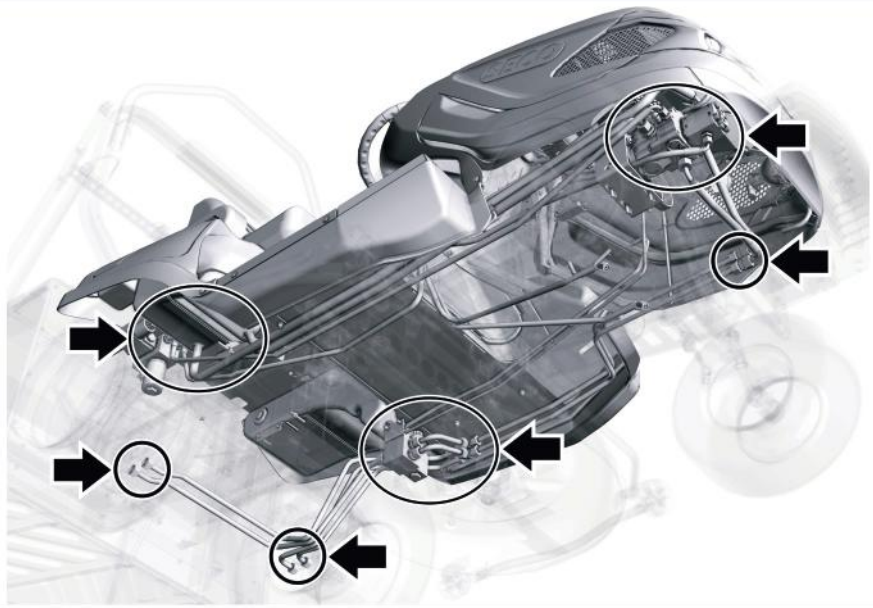

16

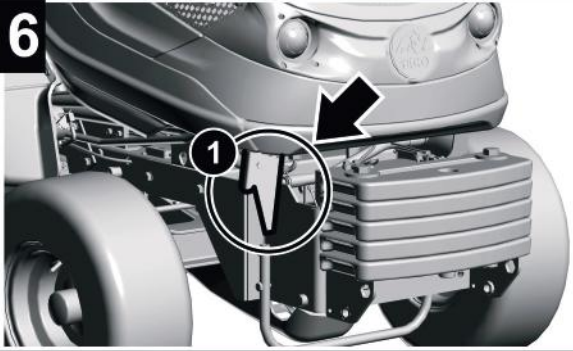

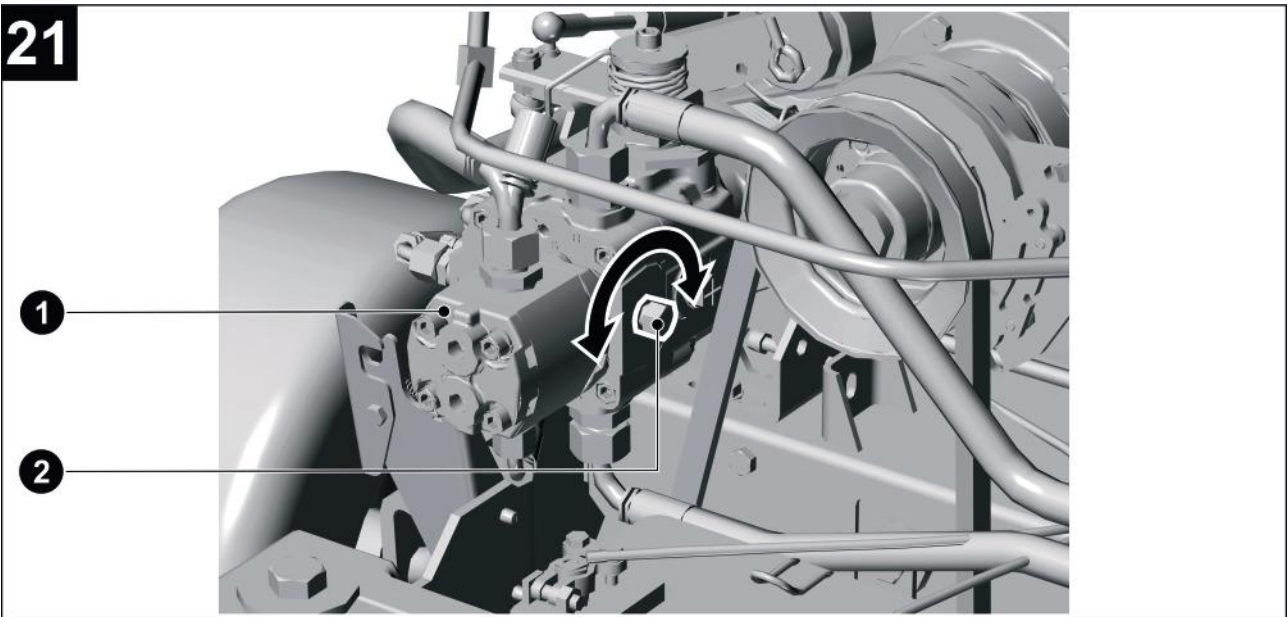
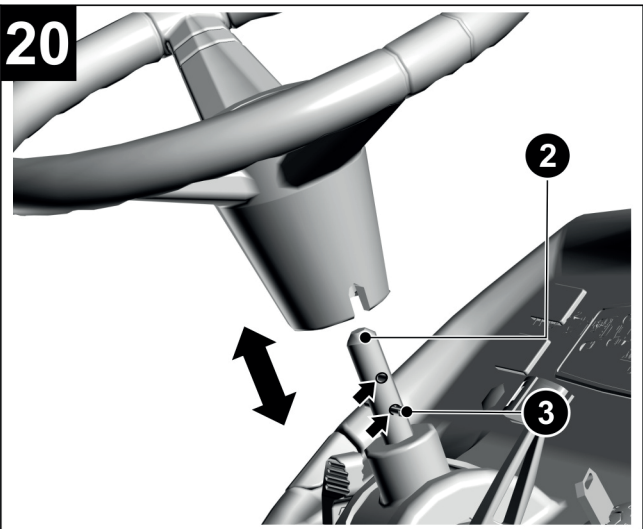
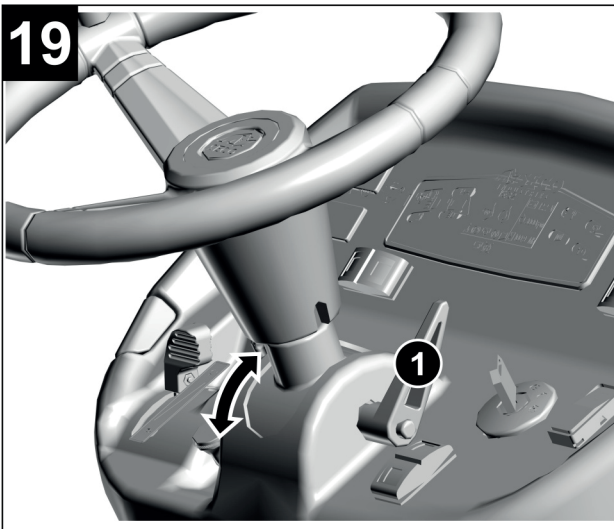
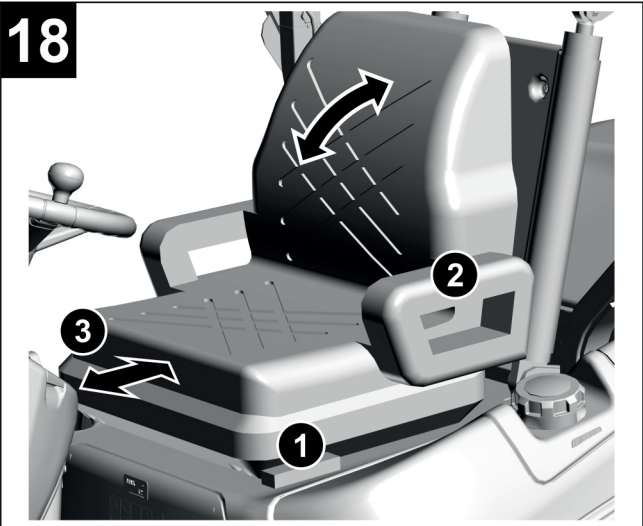

22

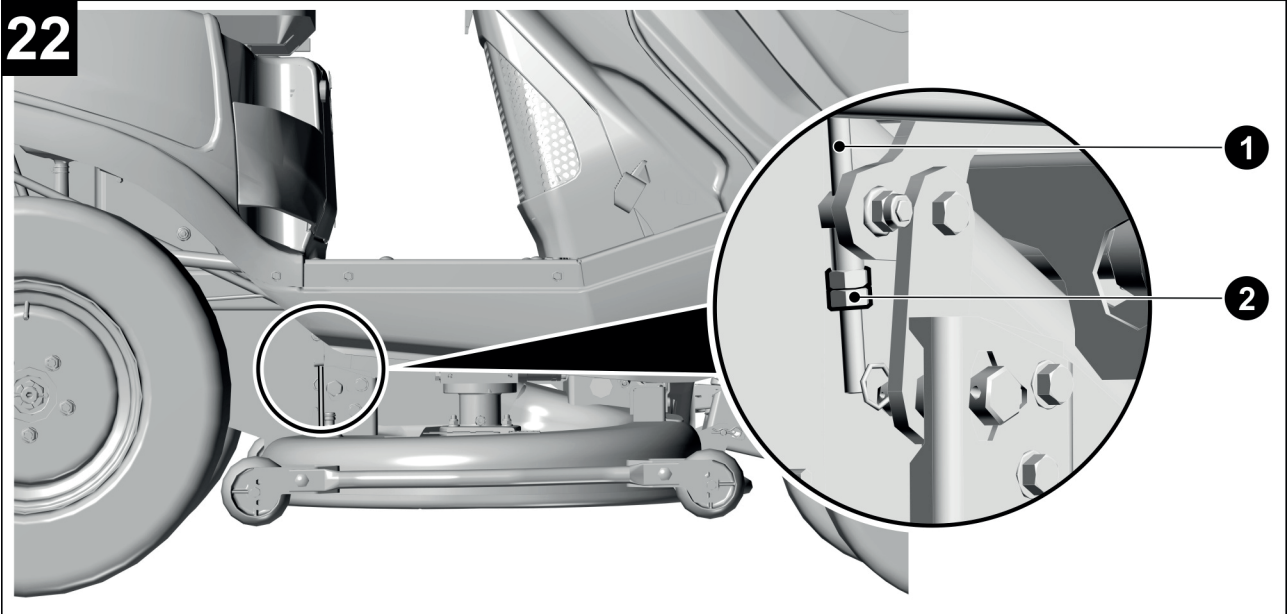

23

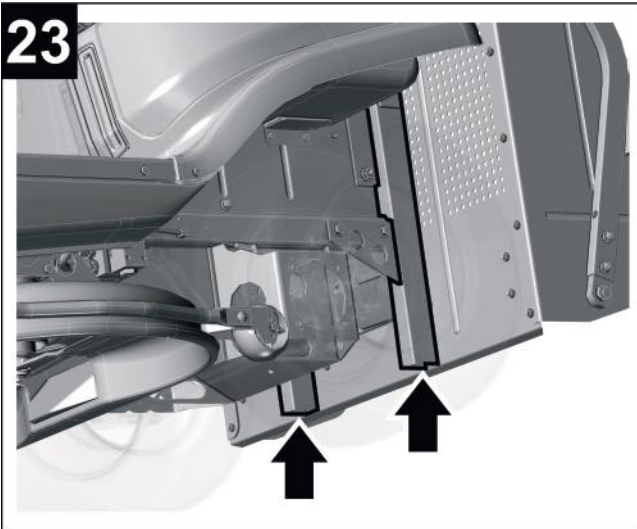

24

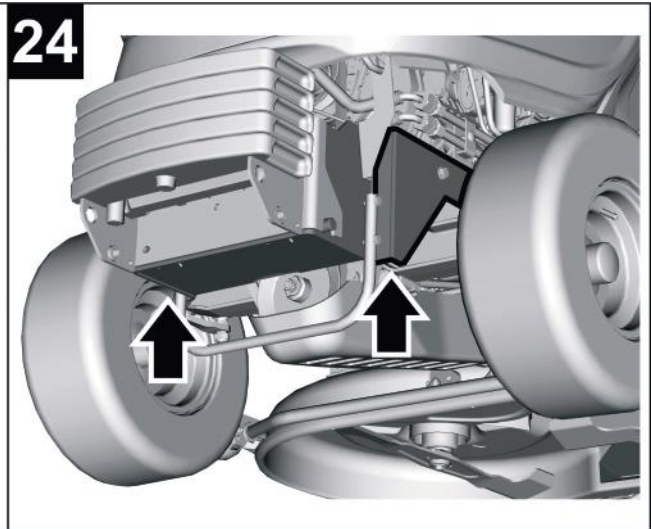

25

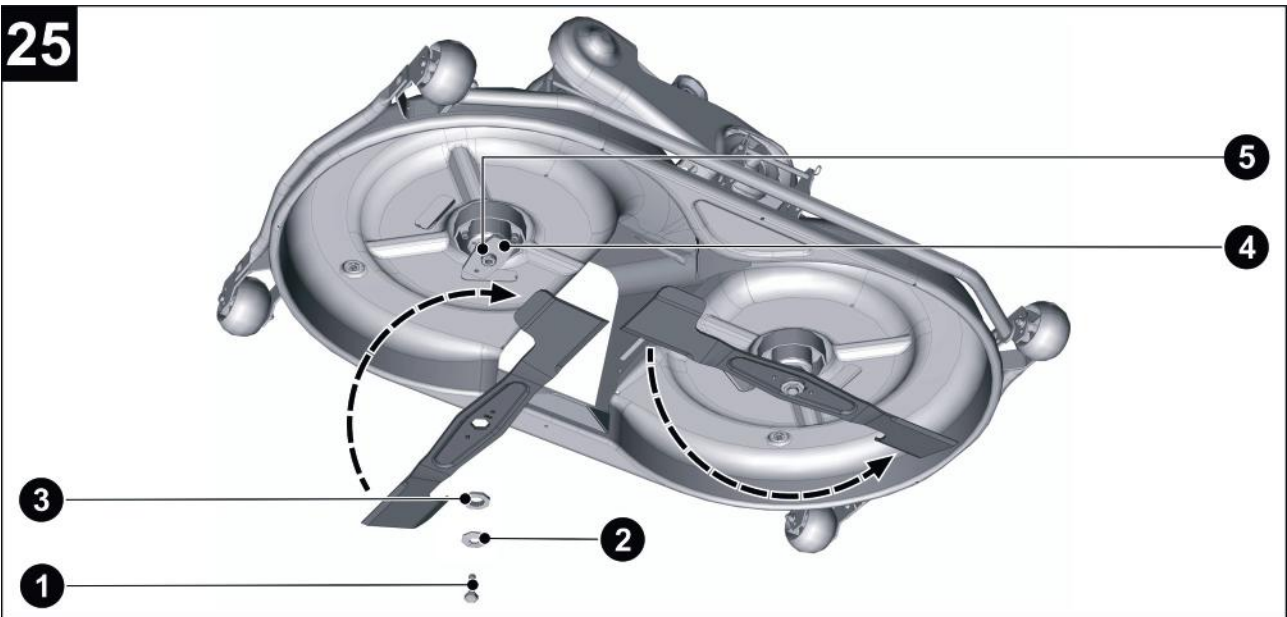

26

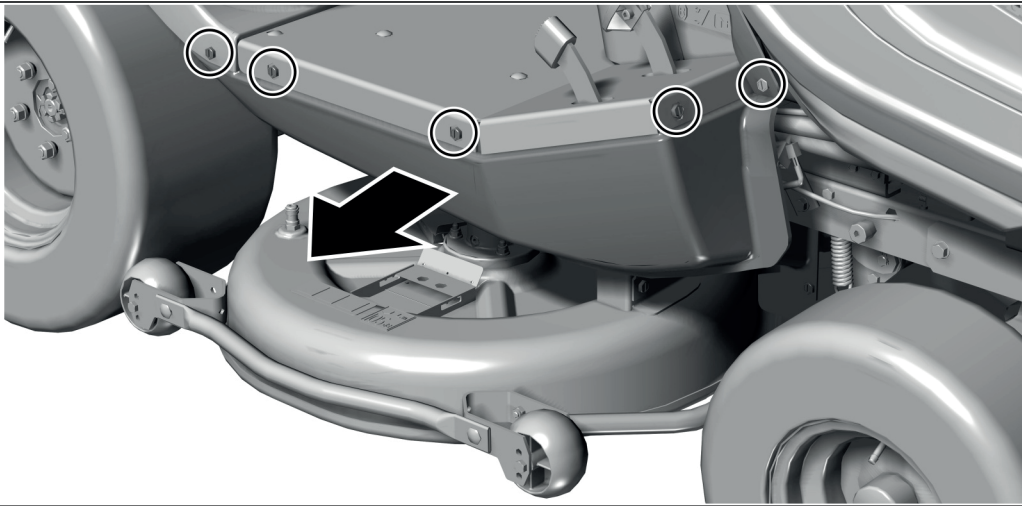

27

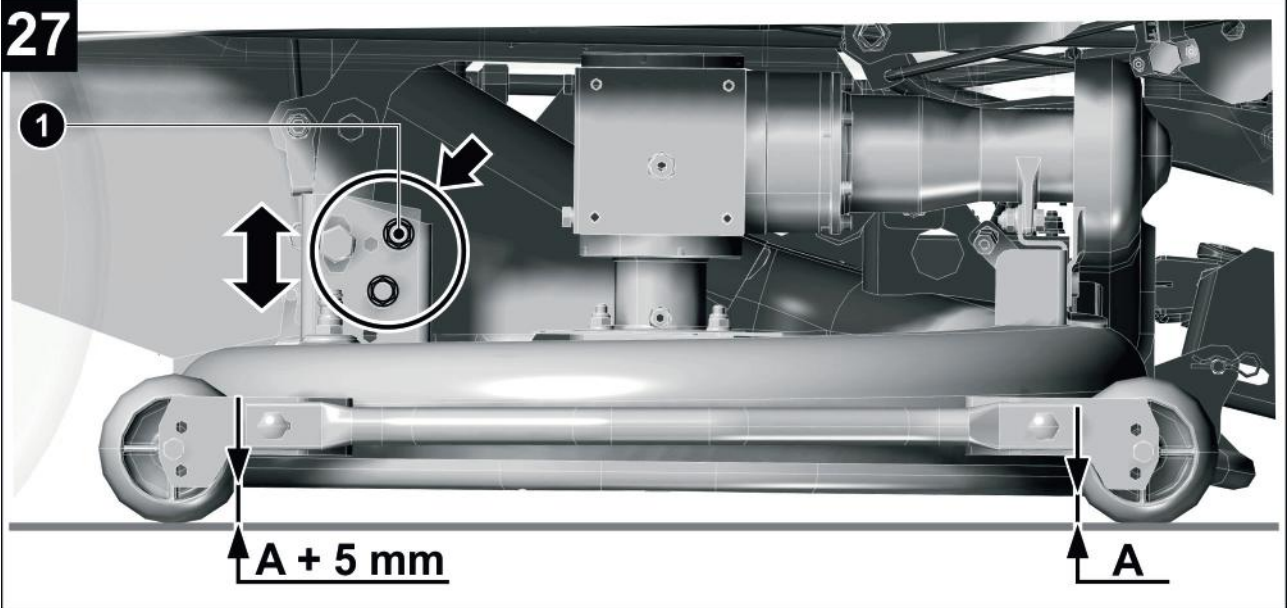

28

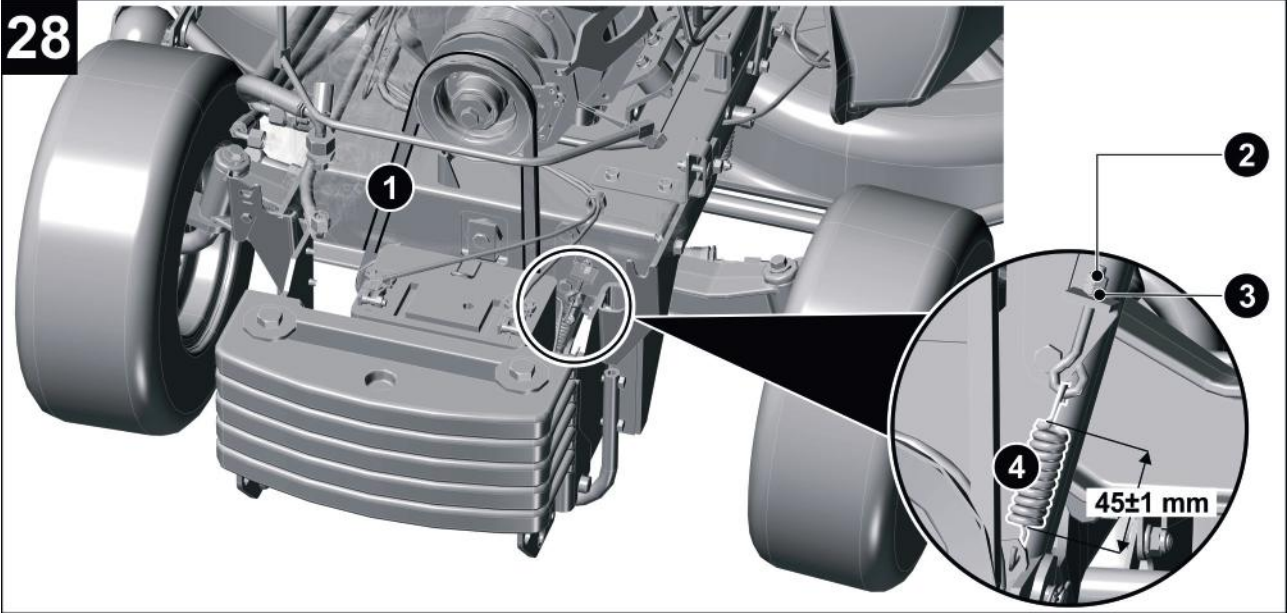



29

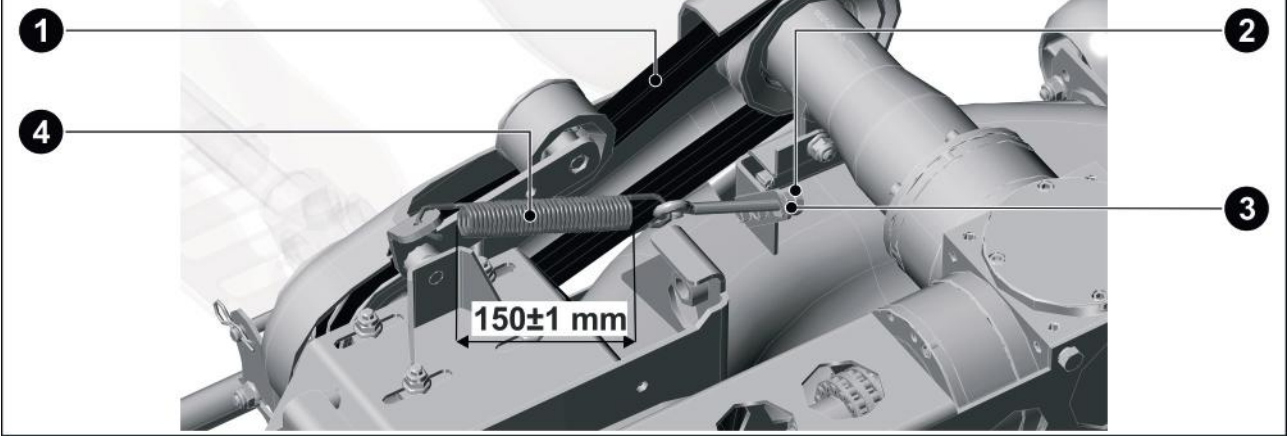

30

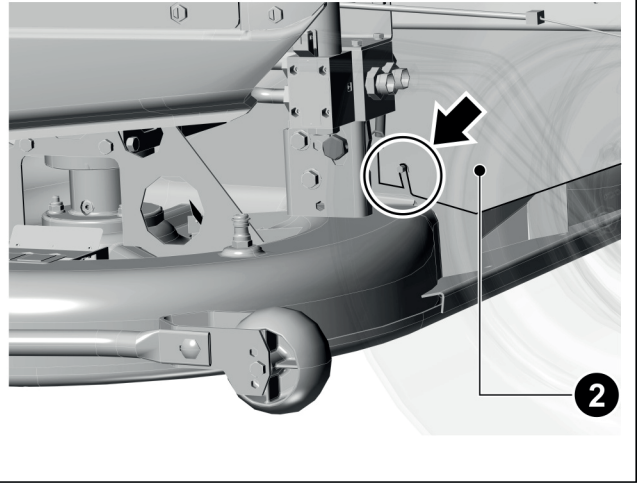
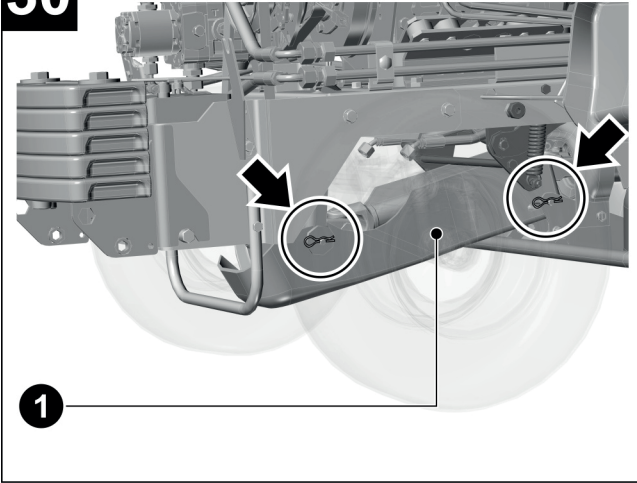

31

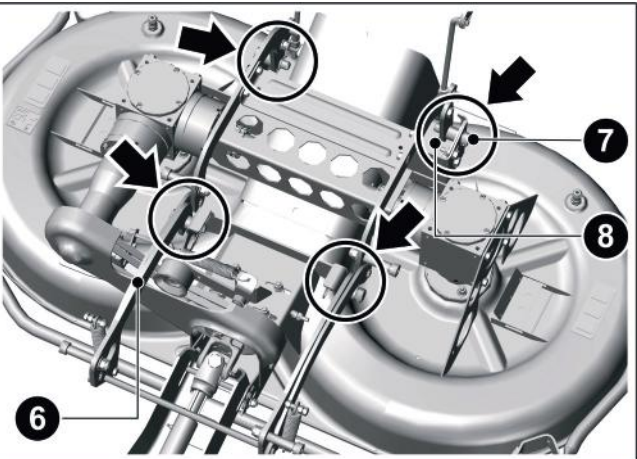
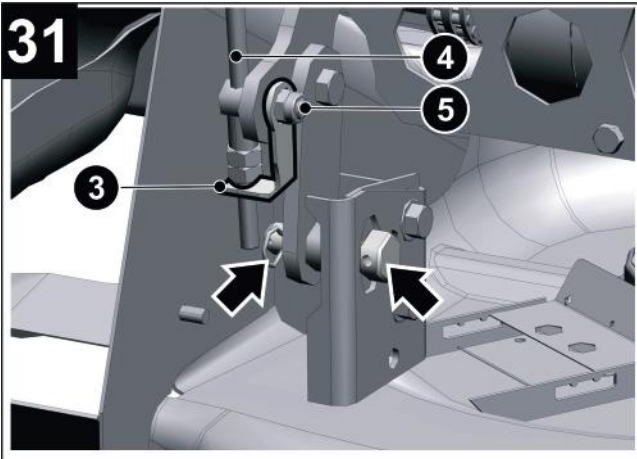

32

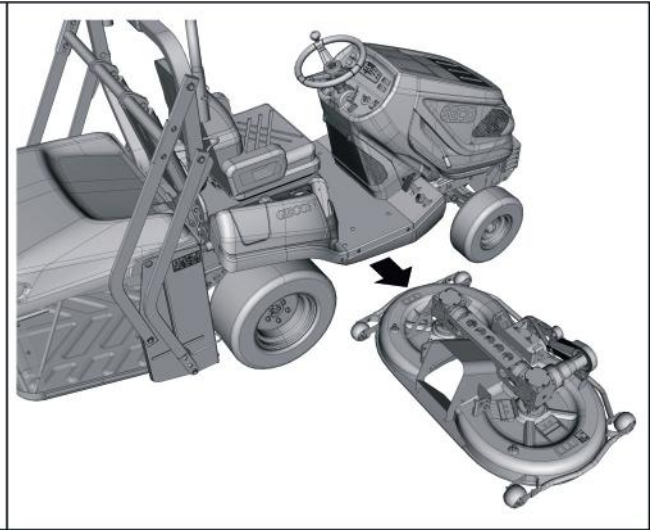
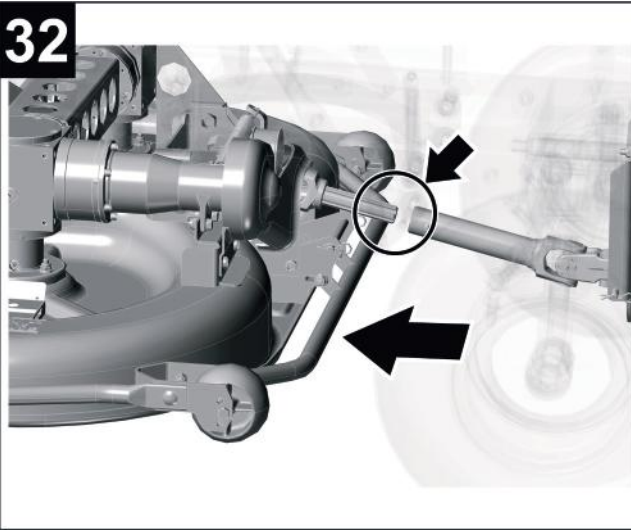

33

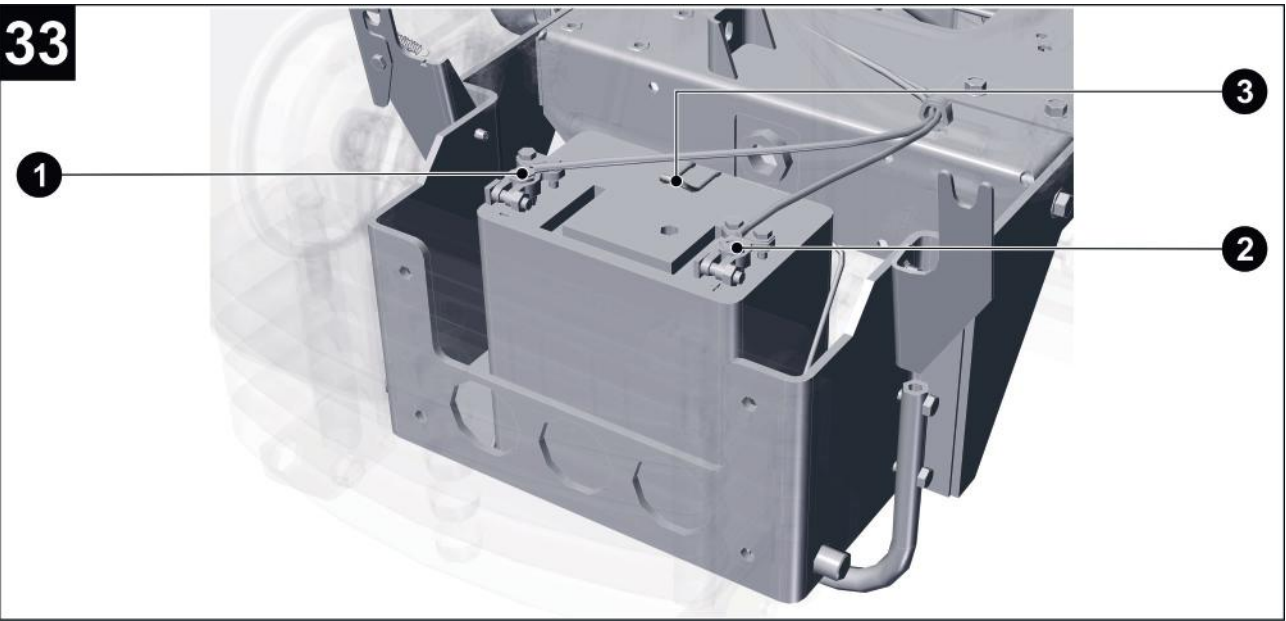

34

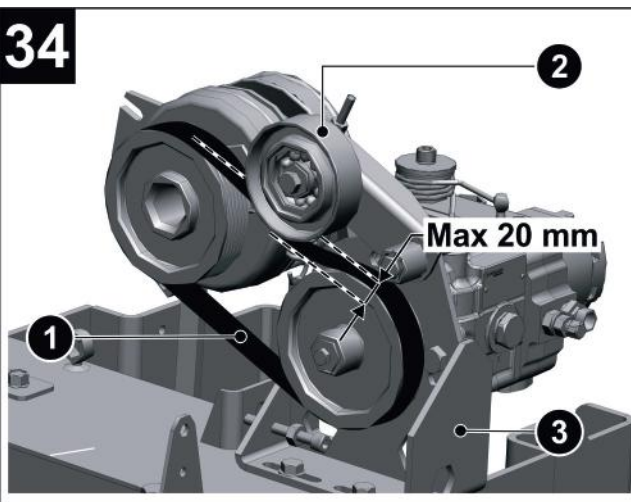

35

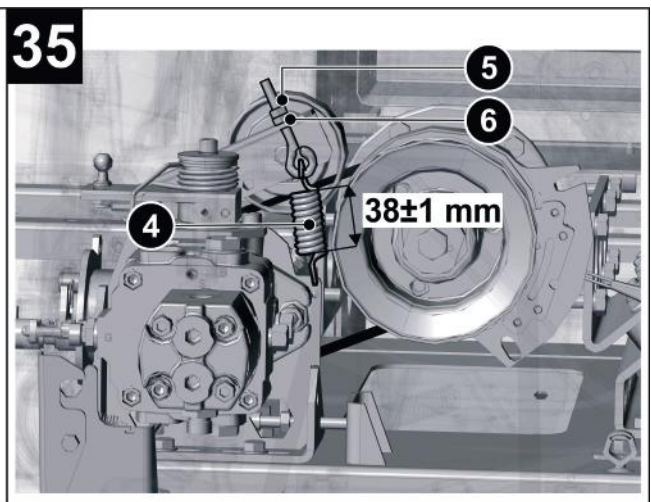

36

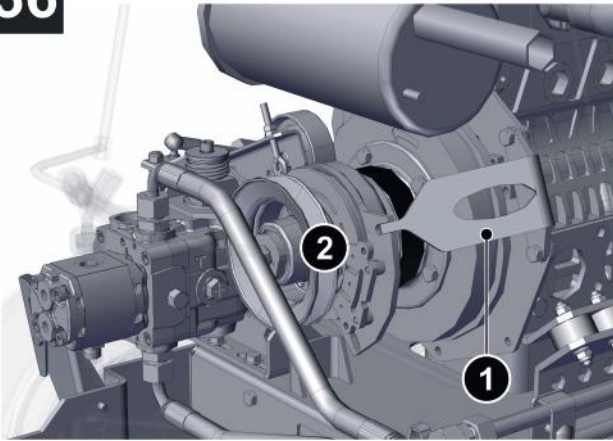

37

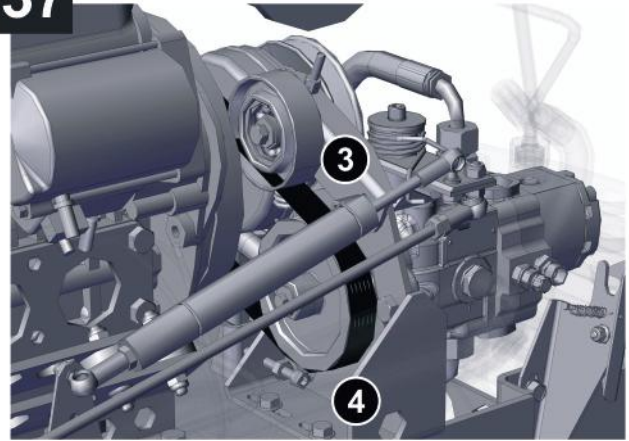

38

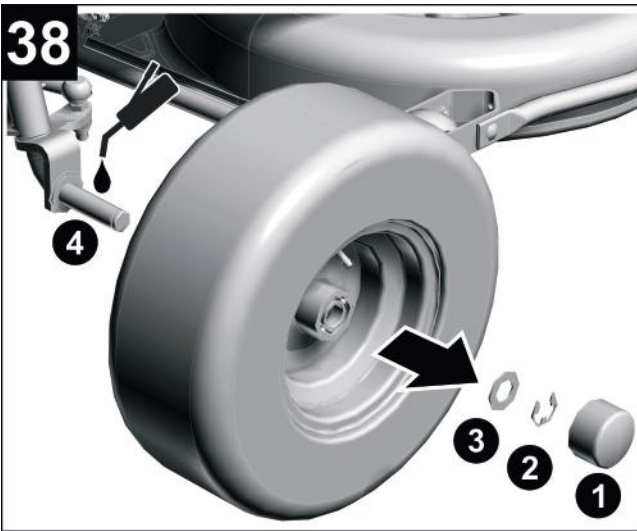

39

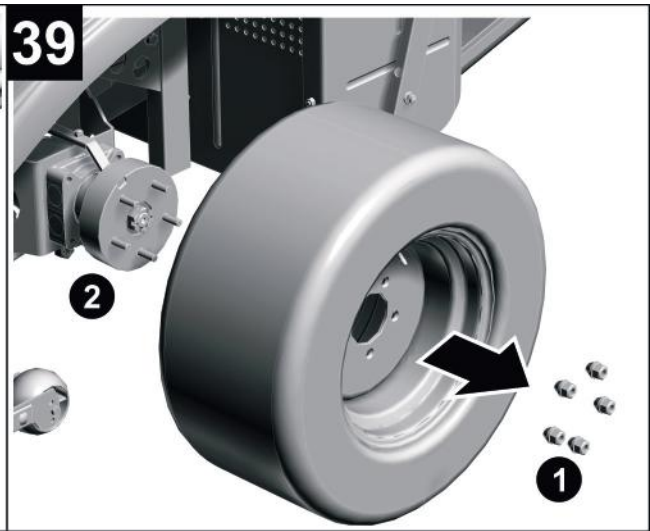

40

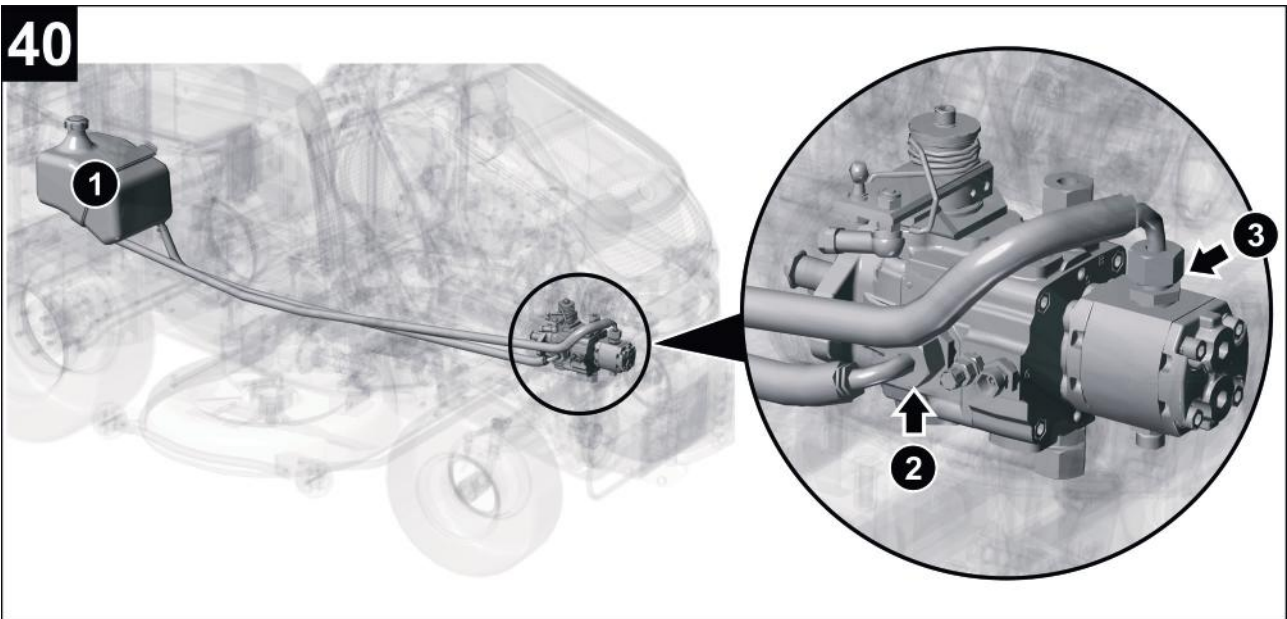

**41**

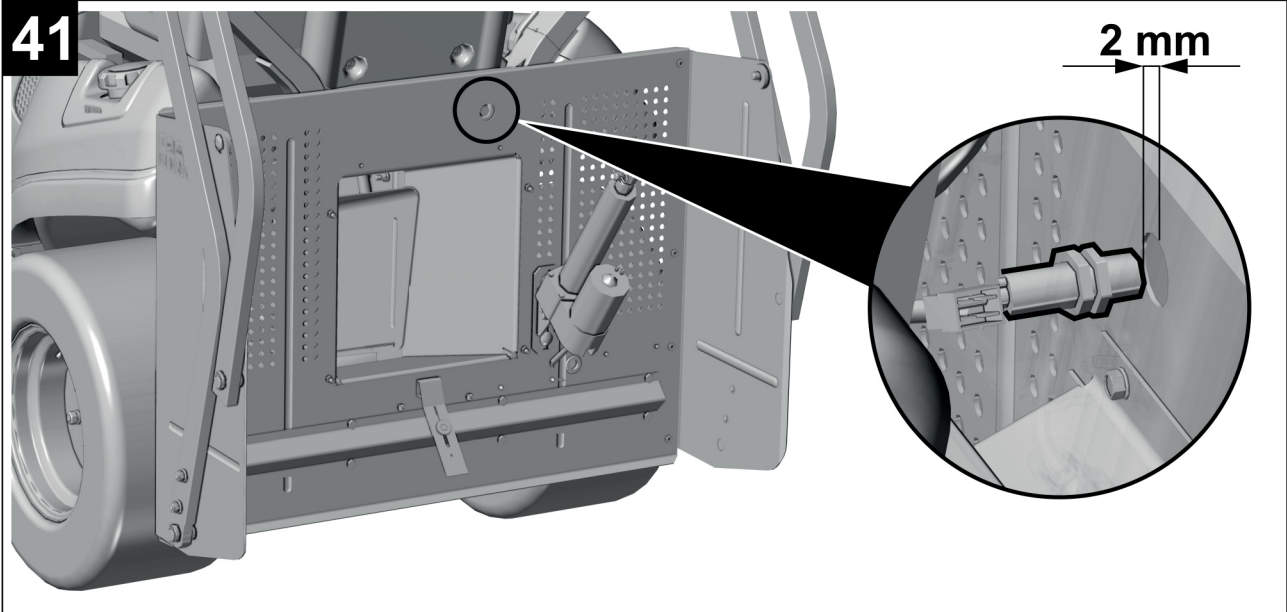

**42**

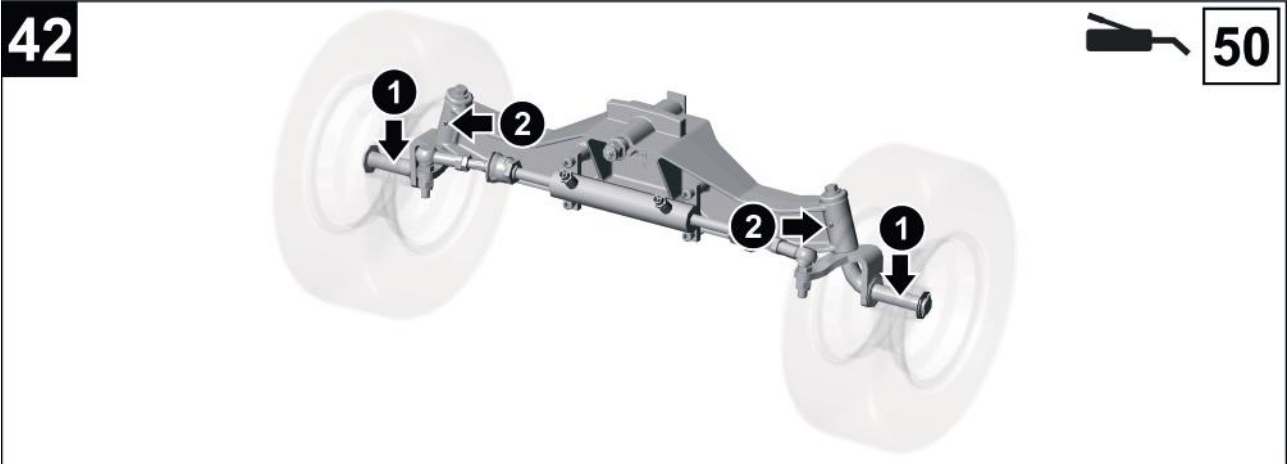

**43**

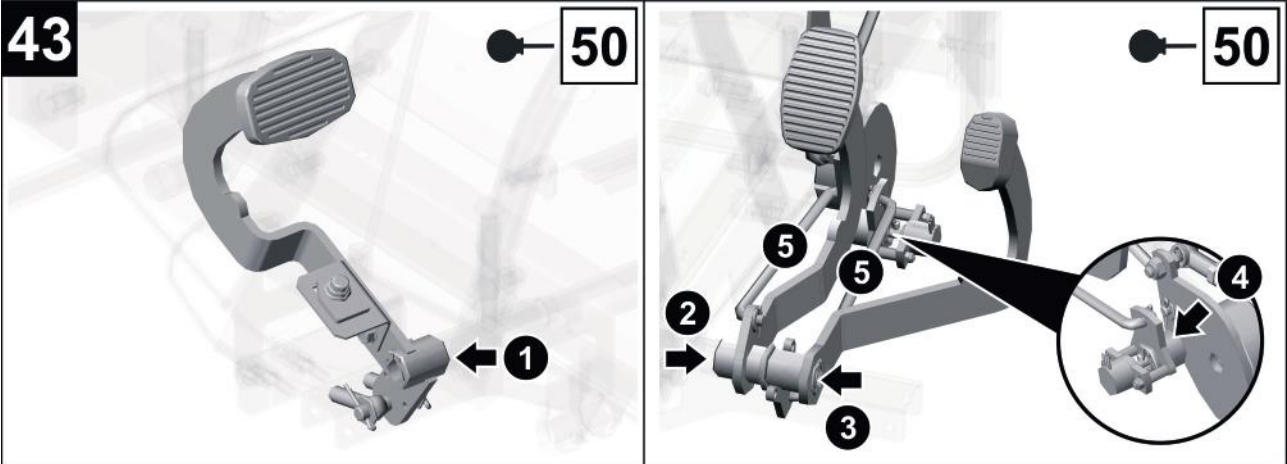

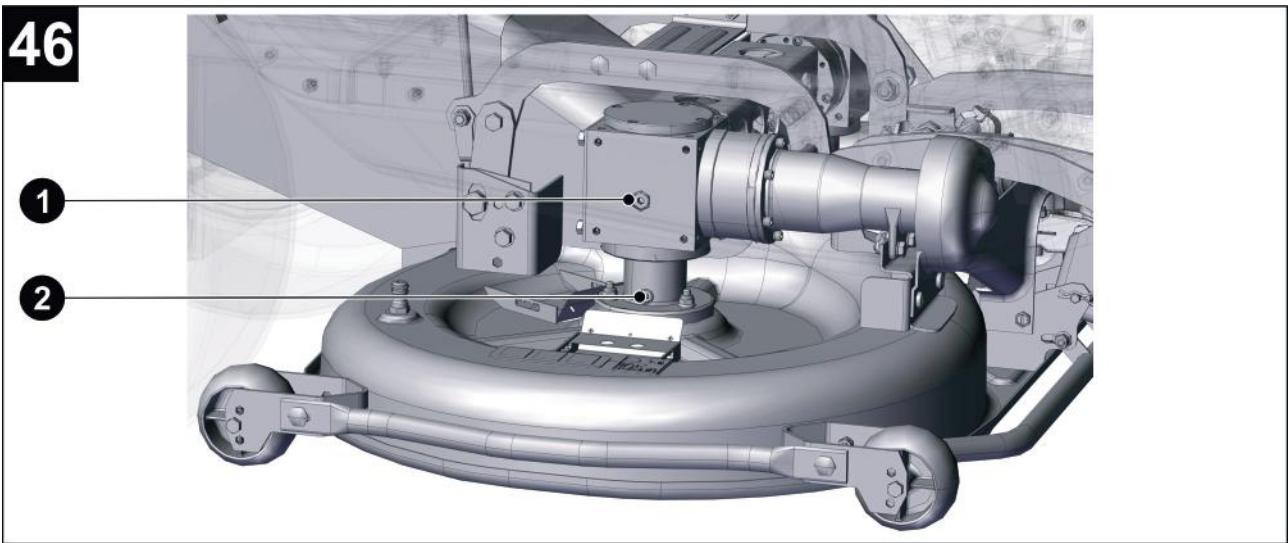
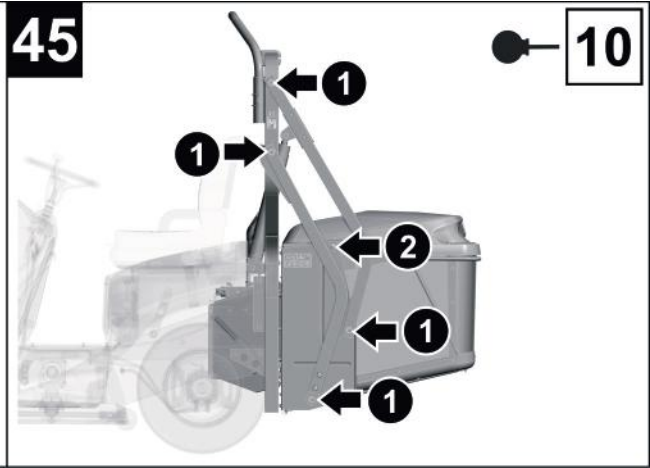
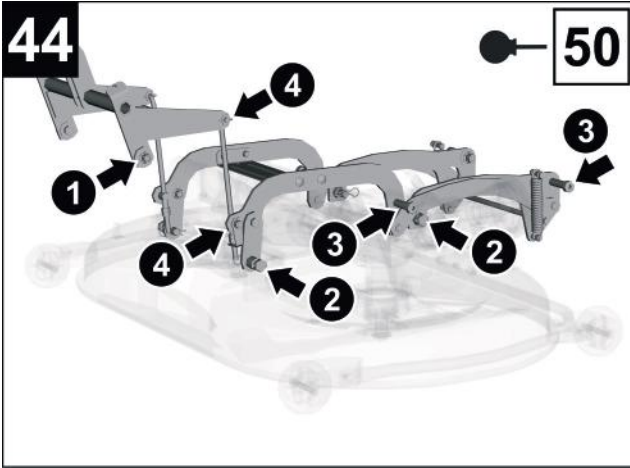



# O NÁVODU

## ÚČEL NÁVODU

Návod by Vás měl co nejjednodušeji navést k bezpečné instalaci, provozu a údržbě Vašeho stroje a informovat Vás o jeho možnostech a schopnostech. Je proto určen všem osobám, které se strojem přijdou do styku během jeho instalace, obsluhy a údržby.

Návod si pečlivě prostudujte ještě před začátkem jakékoliv činnosti se strojem. Postupujte přesně podle pokynů v něm uvedených, abyste si usnadnili nejen používání zakoupeného stroje, ale také zajistili jeho optimální využívání a dlouhou životnost.

## PLATNOST NÁVODU









Návod je platný pro tyto varianty strojů:

- MP 122 Diesel
- MP 122 Petrol

Odlišnosti typů jsou uvedeny v technických datech.

## SYMBOLY POUŽITÉ V NÁVODU

V návodu naleznete symboly s následujícím významem:

SYMBOL	VÝZNAM
 	Tyto symboly mají význam „UPOZORNĚNÍ“ a „VAROVÁNÍ“ a upozorňují na skutečnosti, které mohou způsobit poškození stroje a/nebo vážné poranění uživatele.
	Symbol upozorňuje na důležitou instrukci, vlastnost, postup nebo záležitost, kterou je nutno během instalace, používání a údržby stroje mít na vědomí nebo dodržet.
	Symbol upozorňuje na užitečnou informaci, vztahující se ke stroji nebo příslušenství.
	Číslo je odkazem na obrázek se stejným číslem v přední části návodu.
 	Tyto symboly jsou odkaz na jinou kapitolu tohoto návodu.
	Symbol je odkazem na jiný návod, který je součástí dodané dokumentace ke stroji.

## DŮLEŽITÁ UPOZORNĚNÍ

Návod je nutné považovat za součást žacího stroje, která od něj nesmí být oddělena. Proto jej uschovejte pro budoucí použití.

**Neuvádějte stroj do provozu, dokud nejste důkladně seznámeni se všemi instrukcemi, zákazy a doporučeními, které jsou v tomto návodu uvedeny, obzvláště pak v kapitole 3 OCHRANA A BEZPEČNOST ZDRAVÍ PŘI PRÁCI.**

Vyobrazení použítá v tomto návodu nemusí vždy souhlasit se skutečností; jejich účelem je popis hlavních principů stroje. Texty, kresby, fotografie a jiné prvky zde uvedené jsou ale chráněny autorským právem. Každé jejich zneužití nebo nepovolené kopírování je trestné.

## SOUVISEJÍCÍ DOKUMENTACE

Kromě tohoto návodu je ke stroji k dispozici ještě další dokumentace, kterou vypracoval výrobce stroje a výrobci některých částí stroje. Plný seznam dokumentace je uveden v kapitole **DOKUMENTACE KE STROJI**.

## KDYŽ SI NEJSTE JISTI

V praxi se často vyskytují nepředvídatelné situace, které nemohly být do tohoto návodu zahrnuty a popsány. Proto vždy, když si nejste jistí postupem a také v případě jakýchkoliv dotazů nebo nejasností neváhejte kontaktovat výrobce nebo některý z našich více než 100 autorizovaných, kvalitně vybavených servisů po celé Evropě, ve kterých jsou Vám k dispozici servisní odborníci, kteří byli proškolení a přezkoušeni ve výrobním podniku.

## VERZE NÁVODU

Číslo verze: PRINT\_02\_2022

Datum vytvoření: 14.12.2021



Seco Industries, s.r.o. stále pokračuje ve vývoji a zdokonalování všech vyráběných strojů a jejich příslušenství, proto může dojít k odchylkám textu a vyobrazení této příručky od skutečnosti. Z toho nemohou být vyvozovány žádné nároky. Tisk, rozmnožování, zveřejňování a překlad (i částí) není bez písemného souhlasu Seco Industries, s.r.o. povolen. Změny jsou vyhrazeny.



# 1 DODÁVKA

Vybalení stroje, sestavení a jeho přípravu k provozu obvykle provádí prodejce v rámci předprodejního servisu. Pokud jste váš stroj obdrželi již sestavený a připravený k provozu, přejděte na **kapitulu 3** tohoto návodu.

Výjimečně může nastat situace, kdy vybalení musí provést koncový uživatel. Pokud je to váš případ, pokračujte dle následujících podkapitol.

## 1.1 BALENÍ

Samojízdný žací stroj je dodáván ve dvou variantách:

- Zabalený na paletě – u této varianty je stroj kompletní a není nutné žádné sestavení.
- Na paletě s latěným obalem – u této varianty jsou z přepravních důvodů některé skupiny stroje demontovány a je nutno je před uvedením do provozu namontovat zpět.



Po dodání ihned zkontrolujte, zda není žací stroj poškozen. V případě poškození přizvěte dopravce. Nebude-li reklamáce uplatněna včas, nelze případné nároky uplatnit.

Zkontrolujte, zda souhlasí vámi objednaný typ stroje. V případě neshody stroj nevybalujte a rozpor ihned nahlaste dodavateli.

## 1.2 MANIPULACE S DODÁVKOU

Se zabalenou dodávkou manipulujte výhradně pomocí vysokozdvížného nebo paletového vozíku. Ližiny vozíku zasuněte do otvorů v paletě a stroj přesuňte na vámi zvolené místo sestavení nebo skladování. Přepravujte vždy pouze jednu bednu.

Minimální nosnost manipulačního zařízení: **800 kg**



Dřevěné latění není určeno ke zvedání pomocí jeřábu.

Používat manipulační zařízení mohou pouze osoby, které k tomu mají patřičné oprávnění a mají zkušenosti s jeho manipulací.

Vzhledem k velké hmotnosti zabaleného stroje doporučujeme provádět manipulaci nejméně ve dvou osobách.

## 1.3 SKLADOVÁNÍ PŘED VYBALENÍM

Nebudete-li stroj vybalovat a instalovat ihned po dodání, uskladněte jej za následujících podmínek:

- Stroj skladujte v originálním obalu v suchých prostorách, zabezpečených proti povětrnostním vlivům, které by mohly způsobit poškození obalů a zhoršení stavu.
- Dřevěné latění nepřevracejte na bok nebo dokonce spodní stranou vzhůru. Na latění nepokládejte předměty, ze kterých by mohlo docházet k úniku kapalin.
- Stroj nedemontujte z palety a nepřevracejte jej na bok nebo neopírejte v šikmé poloze.
- Na zabalený stroj nepokládejte žádné jiné předměty nebo materiály.
- Pokud skladujete více zabalených strojů, smí být maximálně dvě balení na sobě.

Doporučené vlastnosti místa skladování:

Teplota..... od -10 °C do +35 °C

Vlhkost vzduchu ..... <80 % při 21 °C

Čistota vzduchu..... Bezprašné prostředí

Ostatní..... Suché skladovací prostory

## 1.4 VYBALENÍ

- Pokud byl stroj dodán pouze na paletě, odstraňte všechny obalové materiály a prvky, zajišťující stroj proti pohybu při přepravě.
- Pokud byl stroj dodán na paletě s latěním, nejprve odstraňte latění vhodným nástrojem (páčidlo, kladivo apod.), vyjměte všechny samostatně balené celky a nakonec odstraňte všechny zpevňovací prvky a obalové materiály. Dbejte na to, abyste žádnou část stroje nebo celků nepoškodili.
- Vizually zkontrolujte stroj a samostatné celky, zda nedošlo během přepravy k jejich poškození. V případě jakéhokoliv poškození ihned kontaktujte dodavatele a nepokračujte v sestavení stroje.



Po celkovém vybalení dbejte na správnou likvidaci obalových materiálů. Likvidaci provádějte dle příslušného zákona o odpadech platného ve vaší zemi. Pokud si postupem likvidace nejste jistí, svěťte jej specializované firmě.

Samostatné celky, které je nutno namontovat zpět na stroj:

<b>1</b>	<ol style="list-style-type: none"><li>(1) Závaží</li><li>(2) Horní část ochranného rámu</li><li>(3) Lineární motor</li><li>(4) Víko koše na trávu</li><li>(5) Koš na trávu</li><li>(6) Zadní deska a její pravý a levý bok</li><li>(7) Malý tunel</li></ol>
----------	---



Výše uvedený výčet neobsahuje všechny součásti a kroky, nutné k sestavení stroje do provozuschopného stavu. Podrobnosti o montáži uvedených celků ➔ 4.1 MONTÁŽ SAMOSTATNĚ BALENÝCH CELKŮ



Stroj ponechejte na paletě a dále pokračujte dle ➔ 4 PŘÍPRAVA PRO UVEDENÍ DO PROVOZU.

## 1.5 DOKUMENTACE KE STROJI

Ke stroji je dodána následující dokumentace:

- balící list
- návod k obsluze
- návod k obsluze motoru
- návod k akumulátoru
- servisní knížka

## 2 TECHNICKÉ INFORMACE

### 2.1 POUŽITÍ

#### SPRÁVNÉ POUŽITÍ

Tento žací stroj je určen pro profesionální komunální uživatele, majitele areálů i soukromé osoby a slouží k sečení travnatých ploch s maximální výškou porostu 25 cm, např. v parcích, zahradách a hřištích, na svazích se sklonem do 12° (21 %), na nichž nejsou cizí předměty (padlé větve, kameny, pevné předměty apod.).

#### NESPRÁVNÉ POUŽITÍ

Každé použití tohoto samojízdného žacího stroje, které není uvedeno v tomto návodu a které přesahuje zde uvedenou oblast použití, je považováno za použití neodpovídající účelu. Za škody z toho vyplývající neručí výrobce stroje, riziko nese pouze jeho uživatel.

K nesprávnému užití stroje patří také jeho provozování, údržba a opravy nezaškolenou nebo neautorizovanou osobou, používání neschváleného příslušenství, provozování stroje s poruchou nebo závadou a provozování s demontovanými, upravenými nebo nefunkčními bezpečnostními prvky. Použití neschváleného příslušenství navíc znamená okamžitou ztrátu záruky.

### 2.2 HLAVNÍ ČÁSTI A POPIS

#### (1) MÍSTO OBSLUHY

Místo obsluhy je optimalizované pro dlouhodobé používání stroje a umožňuje snadnou dostupnost všech ovládacích prvků. Pohodlné sedadlo řidiče umožňuje nastavení vzdálenosti od volantu, seřízení opěradla i tvrdosti odpružení. K pohodlí obsluhy pomáhá i stavitelnost úhlu nebo výšky volantu dle osobních preferencí.

#### (2) KAPOTÁŽ

Kapotáž je kombinací plastových výlisků a kovových krytů, které zakrývají motor, elektrické i mechanické součásti stroje, a zároveň poskytují vynikající výhled obsluze. Podlaha je hliníková a v protiskluzovém provedení. Světla v kapotáži jsou určena pro denní a noční svícení a jsou homologovaná pro silniční provoz. Kapotáž obsahuje i schránky na drobnosti.

#### (3) ZÁVAŽÍ

Závaží je připevněno k nosnému rámu stroje. Zatěžuje přední část stroje pro lepší záběr kol a stabilitu stroje při vysypávání sběrného koše.

#### (4) OCHRANNÝ RÁM

Ochranný rám ROPS je upevněn k mechanismu zvedání koše a je určen ke zmírnění následků nehody v případě, že by se stroj převrátil.

#### (5) MECHANISMUS SBĚRNÉHO KOŠE NA TRÁVU

Mechanismus nabízí plynulé zdvihání koše do výšky a jeho otevírání v jakékoliv poloze, což umožňuje vysypávat trávu přímo na zem nebo na přívěs či jiné sběrné místo.

#### (6) SBĚRNÝ KOŠ NA TRÁVU

Velkoobjemový sběrný koš. Jeho naplnění je hlídáno nastavitelným snímačem, který nabízí automatické vypnutí sečení nebo akustickou signalizaci pro obsluhu. Vyprazdňování ovládá obsluha ovladačem ze sedadla.

#### (7) PALIVOVÁ NÁDRŽ

Umožňuje snadné doplnění paliva a kontrolu jeho hladiny. Nádrž pojme palivo na minimálně jednosměrný provoz, což zvyšuje provozní rádius stroje a šetří čas při tankování.

#### (8) ŽACÍ ÚSTROJÍ

Dvourotorové žací ústrojí s časovanými noži zajišťuje sekání a sběr trávy. Je doplněno vhodně zvoleným vynášecím tunelem, který zajišťuje, že se tráva nehromadí jinde než ve sběrném koši.

## 2.3 ŠTÍTKY NA STROJI



Je přísně **zakázáno odstraňovat nebo poškozovat štítky a symboly** připevněné na žacím stroji. V případě poškození nebo nečitelnosti štítku kontaktujte dodavatele nebo výrobce stroje, a požádejte je o náhradu.

### TYPOVÝ ŠTÍTEK

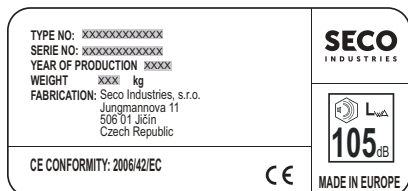

Typový štítek je umístěn pod sedadlem řidiče a obsahuje základní identifikační a technické údaje o stroji.

### VÝROBNÍ ŠTÍTEK



Výrobní štítek je umístěn pod sedadlem řidiče a obsahuje výrobní číslo stroje.

### ŠTÍTEK ROPS (OCHRANNÝ RÁM)

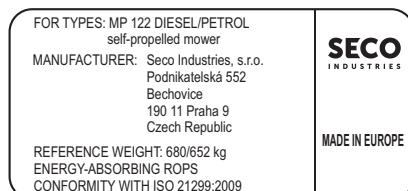

Štítek ochranného rámu je umístěn na levé boční straně rámu a obsahuje základní informace o rámu.



### VÝSTRAŽNÉ ŠTÍTKY

Nebezpečí	Pozor! Horký povrch!	Při jízdě neopouštěj stroj	Pozor, odletující předměty	Nedotýkejte se
Nesahat za provozu	Rotační nástroje! Nebezpečí zranění končetin!			

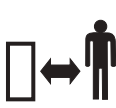

## ZÁKAZOVÉ ŠTÍTKY

				
Nesekat v blízkosti osob	Nevozit další osoby	Nejezdit napříč svahu	Nestoupat	Zákaz pohyb osob pod zvednutým košem
				
Zákaz zvedání osob	Zákaz sahání do prostoru zvedacího mechanismu při běžícím motoru			

## PŘÍKAZOVÉ ŠTÍTKY

			
Při opravě postupuj dle návodu	Drž nepovolané osoby v bezpečné vzdálenosti	Couvaní se zvednutým košem je povoleno jenom pomalou rychlostí	Použití mechanismu zvedání je povoleno do 4° náklonu

## INFORMAČNÍ ŠTÍTKY

				
Čtěte návod k obsluze a dodržujte pokyny	Maximální pracovní sklon	Maximální zatížení zvedacího mechanismu 85 kg	Garantovaná hladina akustického výkonu dle směrnice 2000/14/EC	Objem palivové nádrže
				
Brzda	Pojezd vzad	Pojezd vpřed	Rychle	Pomalu
				
Zařazení uzávěrky diferenciálu	Vyřazení uzávěrky diferenciálu	Chladící kapalina		

## 2.4 TECHNICKÉ PARAMETRY

PARAMETR	MP 122 BENZÍN	MP 122 DIESEL
<b>STROJ</b>		
Rozměry stroje (délka × šířka × výška)	3053 × 1284 × 1950	
Hmotnost stroje (bez náplní a obsluhy)	652 kg	680 kg
Rozvor kol	1 350 mm	
Rozchod kol (přední / zadní)	830 / 833 cm	
Rozměry kol (přední / zadní)	18 × 6,5-8" / 23 × 10,5-12"	
Rychlost pojezdu vpřed / vzad – želva	10 / 10 km/h	
Rychlost pojezdu vpřed / vzad – zajíc	20 / 20 km/h	
Tlak pneumatik (přední i zadní)	1,5 bar	
Objem palivové nádrže	24 l	
Druh pohonné látky	Benzin bezolovnatý Natural 95	Diesel
<b>ŽACÍ ÚSTROJÍ</b>		
Výška sečení	1,5 – 10 cm / 4,5 – 13 cm	
Šířka sečení (záběr)	122 cm	
<b>SBĚRNÝ KOŠ</b>		
Objem sběrného koše	600 l	
Výška zdvihu koše	16 – 199 cm	
Čas zvedání / spouštění	7 / 5	
Čas otevírání / zavírání	4 / 4 s	
Maximální hmotnost zátěže	85 kg	
<b>OLEJOVÉ NÁPLNĚ</b>		
Hydraulický okruh	SAE 5W-50, API SG synthetic oil nebo jeho ekvivalent	
Převodové skříně pohonu žacích nožů	ISO VG150 DIN 51519	
<b>ELEKTRICKÝ SYSTÉM</b>		
Typ akumulátoru (kapacita / napětí)	12 V / 36 Ah	
Žárovky předních světlometů	HB3 12V 60W	
Pojistky v úložném prostoru pod sedadlem		
- Pozice 1: Spínací skříňka (elmag.spojka, startér, alternátor, uzávěra a tempomat)	10 A	
- Pozice 2: Modul (zdvih žacího ústrojí)	15 A	
- Pozice 3: Okruh koše	25 A	
- Pozice 4: 12V zásuvka	5 A	
- Pozice 5: Světla	15 A	
- Pozice 6 - Prázdna (příprava pro silniční sadu)	10 A	
Pojistka motoru	MIDIVAL 50 A	

PARAMETR	MP 122 BENZÍN	MP 122 DIESEL
<b>UTAHOVACÍ MOMENTY</b>		
Středový šroub žacího nože	30 ± 3 Nm	
Šroub elektromagnetické spojky	60–70 Nm	
Šroub ROPS rámu	117± 3 Nm	
Šrouby koše	83± 3 Nm	
Šrouby ramen zdvihu koše		
Šrouby hydromotorů v kolech		
Šrouby pro ustavení výšky žacího ústrojí	55-65 Nm	
Šrouby držáku čerpadla hydraulického okruhu	40±5 Nm	
POZOR: Při demontáži a opětovné montáži samojistících matic je nutná jejich výměna za nové.		
<b>NAPÍNAČÍ PRUŽINY</b>		
Pružina řemene pohonu kardanového hřídele	45±1 mm (přes závit)	
Pružina řemenů pohonu žacích nožů	150±1 mm (přes závit)	
Pružina řemene pohonu pojezdu	38±1 mm (přes závit)	

<b>HLUČNOST A VIBRACE</b>					
Motor	Otáčky (min <sup>-1</sup> )	Deklarovaná emisní hladina akustického tlaku v místě obsluhy L <sub>pAd</sub> (dB) EN ISO 5395-1	Garantovaná hladina akustického výkonu L <sub>WAG</sub> (dB) 2000/14/EC	Deklarovaná úroveň vibrací (m.s <sup>-2</sup> ) EN ISO 5395-1	
				celkových vibrací a <sub>wd</sub>	přenášených na ruku – paži a <sub>hvd</sub>
Kubota D902	3000	88+4	105	0,64+0,32	<2,5
Briggs&Stratton VANGUARD 31HP	3000		105		



Hodnoty naměřené dle EN ISO 5395-1 odpovídají hodnotám dle EN 836+A4.

## 3 OCHRANA A BEZPEČNOST ZDRAVÍ PŘI PRÁCI

### 3.1 ÚVODNÍ INFORMACE

Tento žací stroj je konstrukčně řešen a vyráběn v souladu s mezinárodními normami a předpisy, platnými pro výrobu takovýchto strojů. Elektrické prvky odpovídají mezinárodním předpisům o ochraně před nebezpečným dotykovým napětím. Všechny elektrické elementy buď mají příslušné krytí, předepsané normou, nebo se nacházejí v uzavřených prostorech, které svým krytím splňují nařízení těchto norem.

Za svou osobní bezpečnost při provozování tohoto žacího stroje je odpovědný především uživatel nebo osoby, určené provozovatelem stroje k jeho obsluze a údržbě. Výrobce nenes odpovědnost za zranění osob nebo poškození stroje a další škody způsobené tím, že není používán, obsluhován a udržován v souladu s návodem k použití a platnými bezpečnostními předpisy. Pokud je tento stroj používán řádně a v souladu s návodem, je **velmi bezpečný**.



**VAROVÁNÍ!** V případě nedodržení bezpečnosti práce a nerespektování všech upozornění, uvedených v tomto návodu, je tento žací stroj schopen useknout ruce, nohy či vymrštít předměty a může tak dojít k vážnému úrazu nebo usmrcení osob, poškození nebo zničení stroje nebo některé jeho části nebo příslušenství.

### 3.2 POŽADAVKY NA PRACOVNÍKY OBSLUHY A ÚDRŽBY

#### KVALIFIKACE

- Tento žací stroj smí obsluhovat **pouze osoba starší 18 let** seznámená s tímto návodem k použití. Nikdy nenechejte tento stroj obsluhovat nebo na něm provádět údržbu nebo servisní práci osobám, které nejsou kompetentní k této činnosti.
- Údržbu, opravy a seřizování tohoto stroje smí provádět pouze osoba znalá, tj. osoba s odpovídajícím technickým vzděláním, odbornou přípravou a/nebo zkušenostmi, umožňující rozeznat rizika a vyhnout se nebezpečím, která se mohou vyskytnout při údržbě tohoto typu zařízení.

#### USTROJENÍ

- Při obsluze stroje vždy používejte **vhodný pracovní oblek**. Nikdy nenoste volné oblečení a krátké kalhoty.
- Při obsluze stroje vždy používejte **pevnou, uzavřenou obuv**, nejlépe protiskluznou. Stroj nikdy neprovodíte v sandálech nebo naboso.
- Při údržbě a seřizování prvků žacího ústrojí používejte **ochranné rukavice**.
- Při obsluze stroje vždy **používejte chrániče sluchu**. Hodnoty hluku a vibrací na místě obsluhy uvedené v tomto návodu mají úzký vztah k požadavkům směrnic EU 2003/10/ES (expozice hlukem) a 2002/44/ES (expozice vibracemi), které řeší podmínky používání osobních ochranných prostředků proti hluku a vibracím a také snižování doby expozice obsluhy volbou vhodných přestávek v práci. Při nedodržování těchto pokynů může dojít k trvalému poškození zdraví!

#### POVINNOSTI OBSLUHY

- Každý obsluhující pracovník musí znát všechny ovládací a signalizační prvky stroje a především způsob, jak rychle zastavit žací ústrojí a motor stroje.
- Obsluha musí zkontrolovat všechny funkce stroje z hlediska běžné denní údržby. Především musí zkontrolovat, zda jsou všechny bezpečnostní prvky, ochranné kryty a podobně na svém místě a plně funkční.
- Obsluha nesmí vyřazovat žádné ochranné prvky stroje z činnosti.
- Závady, vzniklé při provozu stroje, musí obsluha ihned nahlásit nadřízenému pracovníku (provozuje-li stroj firma) a nesmí pokračovat v práci, dokud nejsou bezpečné podmínky práce obnoveny. Samovolně nesmí provádět žádné zásahy do konstrukce stroje, nesmí jej svévolně upravovat a nesmí provádět neodborné opravy.



### 3.3 BEZPEČNOSTNÍ PRVKY STROJE

Tento žací stroj je vybaven prvky, které zvyšují bezpečnost obsluhy během provozu. Hlavní prvky jsou následující:

- |          |  |
|----------|--|
| <b>3</b> | <p>(1) <b>KOULE NA VOLANTU</b><br/>Slouží pro lepší manipulaci s volantem a tím umožňuje bezpečnější ovládání stroje nejen v členitém terénu.</p>  |
|          | <p>(2) <b>SAMOJIŠTĚNÍ KAPOTY</b><br/>Kapota se po otevření a zvednutí sama zajistí v horní poloze. Chrání tak obsluhu před úrazy přiskřípnutím nebo úderem při pádu.</p>   |
|          | <p>(3) <b>PODMÍNĚNÝ START MOTORU</b><br/>Motor stroje nelze nastartovat, pokud nejsou splněné přesně stanovené podmínky (uvedeno dále v návodu). Tento prvek chrání uživatele stroje před použitím neznalými a/nebo neoprávněnými osobami.</p>   |
|          | <p>(4) <b>SENZOR ZAVŘENÉ KAPOTY</b><br/>Senzor zaznamená, že došlo k otevření kapoty a automaticky zastaví běh motoru. Chrání tak obsluhu před nebezpečnými pohyby rotujících částí.</p>   |
|          | <p>(5) <b>BEZPEČNOSTNÍ PÁS</b><br/>Zvyšuje bezpečnost obsluhy během provozu. Obsluha jej musí mít vždy zapnutý.</p>  |
|          | <p>(6) <b>OCHRANNÝ RÁM</b><br/>Zmírňuje následky nehody v případě, že by se stroj převrátil.</p>   |
|          | <p>(7) <b>SPÍNAČ PŘÍTOMNOSTI KOŠE NA TRÁVU</b><br/>Pokud není sběrný koš na trávu ve správné pracovní poloze nebo chybí úplně, není možné spustit žací ústrojí.</p>  |
|          | <p>(8) <b>SPÍNAČ NAPLNĚNÍ KOŠE NA TRÁVU</b><br/>Pokud dojde k naplnění sběrného koše na trávu na určitou mez, dojde k automatickému vypnutí chodu žacího ústrojí nebo je obsluha na naplnění upozorněna akustickou signalizací.</p>  |
|          | <p>(9) <b>SPÍNAČ POD SEDADLEM</b><br/>Pokud je motor v chodu a pojezd stroje není zabrzděn parkovací brzdou a řidič opustí sedadlo (sesedne), dojde k zastavení motoru.</p>  |
|          | <p>(10) <b>AUTOMATICKÉ VYPNUTÍ ŽACÍHO ÚSTROJÍ PŘI JÍZDĚ VZAD</b><br/>Při jízdě vzad, kdy má řidič zhoršený přehled o sekané ploše, dojde k automatickému vypnutí žacího ústrojí. Pokud si je řidič jistý, že nehrozí žádné nebezpečí, lze žací ústrojí znovu zapnout spínačem R a sekat trávu i při couvání.</p> |
|          | <p>(11) <b>AUTOMATICKÉ POLOHOVÁNÍ ŽACÍHO ÚSTROJÍ</b><br/>Po vypnutí žacího stroje se žací ústrojí automaticky přesune do přepravní polohy.</p>   |
|          | <p>(12) <b>PROTISKLUZNÝ POVRCH PODLAHY</b><br/>Zajišťuje lepší stabilitu nejen při obsluze, ale především při nasedání nebo vysedání ze stroje.</p>  |



Bližší informace o funkci a umístění prvků je uvedeno v kapitole 5.1 OVLÁDACÍ A SIGNALIZAČNÍ PRVKY STROJE.

## 3.4 NEBEZPEČNÉ OBLASTI STROJE

### NEBEZPEČNÉ OBLASTI – ZBYTKOVÁ RIZIKA

Žací stroj je konstruován tak, aby při jeho správné obsluze za bezvadného technického stavu neohrožoval obsluhujícího pracovníka a okolí. Přesto mohou během provozu, údržby a seřizování nastat situace, které jsou pro pracovníky zdrojem nebezpečí, pokud si jich nebudou vědomi a nebudou dodržovat bezpečnostní pokyny zde uvedené. Tato nebezpečí jsou tak zvaná zbytková rizika – jsou to rizika, která zůstávají, i když byla uvážena a zavedena všechna preventivní a ochranná opatření. Zbytková rizika vyvstávají při obsluze, údržbě a opravách stroje. Proto musí každá osoba, která přijde pracovně do styku se strojem, tato rizika znát a musí dodržovat všechna doporučení k jejich minimalizaci.

#### (1) ŽACÍ NOŽE

Rotující žací nože jsou velmi ostré a při kontaktu s nimi hrozí nebezpečí vážného poranění končetin. Nepřibližujte proto ruce ani nohy pod kryt žacího ústrojí. Nikdy se nepřibližujte žádnou částí svého těla k rotujícím nebo pohybujícím se nožům. Nepokoušejte se rukama nebo nějakým provizorním prostředkem brzdit nebo zpomalovat pohybuující se žací nože!

#### (2) MECHANISMUS ZVEDÁNÍ/SPOUŠTĚNÍ KOŠE NA TRÁVU

Během zvedání a spouštění koše vzniká v oblasti jeho mechanismu prostor, ve kterém může dojít k úrazu vtažením, přiskřípnutím, stlačením nebo rozdrčením částí horních končetin. Během pohybu mechanismu je proto zakázáno se k mechanismu přibližovat. Údržbu a seřizování prvků mechanismu, při kterých je vyžadována blízká přítomnost osob během pohybu mechanismu, smí provádět pouze osoba, která je s nebezpečím seznámena a která dokonale zná principy pohybu mechanismu.

#### (3) SBĚRNÝ KOŠ

Během otevírání nebo zavírání sběrného koše vzniká nebezpečí naražení nebo stlačení částí těla osob. Při manipulaci s košem během vysypávání nebo během oprav a seřízení se musí obsluhující pracovník vždy ujistit, že se v blízkosti koše nenachází žádná osoba nebo předmět, který by se mohl touto činností poškodit. Během vysypávání sběrného koše je proto zakázáno se ke koši přibližovat.

4

#### (4) POHYBLIVÉ A HORKÉ ČÁSTI

Při nastartovaném motoru jsou v činnosti části, které rotují a mohou způsobit vážná poranění částí těla. Při údržbě a seřizování částí stroje pod kapotou nebo pod zvednutým strojem proto dbejte zvýšené opatrnosti a nikdy se nepřibližujte žádnou částí těla k pohybujícím se částem. Údržbu a servis těchto částí navíc smí provádět pouze osoba, která dokonale zná principy pohybu těchto částí.

Během provozu dochází k zahřívání částí stroje pod kapotou a při dotyku nechráněnou částí těla mohou způsobit vážné popáleniny. Před otevřením kapoty z důvodu údržby nebo servisu proto vždy nechejte stroj vychladnout a pro jistotu používejte ochranné rukavice.

#### (5) MÍSTO OBSLUHY

V místě obsluhy hrozí nebezpečí pádu z plošiny nebo uklouznutí vlivem nepozornosti. Při nastupování nebo vystupování ze stroje proto vždy buďte obezřetní.

Dalším rizikem pro obsluhu je únava, stres nebo chybné jednání v důsledku pracovního přetížení, nedostatečného osvětlení sekané plochy nebo hluku při provozu. Během obsluhy stroje proto vždy používejte ochranu sluchu, nepřetěžujte se a dělejte přestávky.

#### (6) PALIVOVÁ NÁDRŽ

Palivo v nádrži je vysoce hořlavá látka, jejíž páry jsou výbušné. Při práci s palivem nebo v blízkosti palivové nádrže (i zavřené) nikdy nekuřte, nepřibližujte se k ní s otevřeným ohněm ani s předměty, které produkují vysoké teploty.

i

Výše uvedená nebezpečí jsou doplněna a rozšířena v následujících kapitolách.

## 3.5 BEZPEČNÝ PROVOZ STROJE

### OBEČNÁ UPOZORNĚNÍ

- Uživatel stroje je odpovědný za bezpečnost osob, které se nachází v pracovním prostoru stroje.
- Na stroji a jeho příslušenství nesmí být prováděny žádné technické změny bez písemného souhlasu jeho výrobce. Neoprávněné změny mohou vést k hazardním podmínkám bezpečnosti práce a ke zrušení záruky. Zejména je zakázána jakákoliv úprava stroje, která by vedla ke změně výkonu, otáček spalovacího motoru nebo jízdní rychlosti. Stroj je vybaven elektronickým systémem, který není dovoleno pozměňovat nebo odstraňovat.
- Dodržujte všechny požadavky týkající se požární bezpečnosti, uvedené dále v této kapitole.
- Neodstraňujte ze stroje bezpečnostní nálepky a štítky.
- Nepohybujte se v blízkosti stroje nebo pod ním, je-li zvednut a není ve zvednuté poloze dostatečně zajištěn proti spadnutí nebo převrhnutí.
- Komponenty sběrného koše jsou vystaveny namáhání, může dojít k jejich poškození, ke zhoršení funkce koše a k možnosti vypadávání předmětů z koše. Kontrolujte je proto pravidelně dle doporučení uvedených v tomto návodu.
- Vypněte žací ústrojí i motor a vyjměte klíček ze zapalování vždy, když:
  - čistíte stroj
  - odstraňujete zanesení žacího ústrojí travou
  - jste najeli na cizí předmět a je třeba zjistit, nedošlo-li k poškození stroje, popř. poškození odstranit
  - stroj nepřírozně silně vibruje a je třeba zjistit příčinu vibrací
  - opravujete motor, nebo jiné pohyblivé části
- Je přísně zakázáno zvedání osob pomocí mechanismu sběrného koše.
- Couvání se zvednutým košem je povoleno jenom pomalou rychlostí.
- Je zakázán pohyb osob pod zvednutým košem, pokud je motor v chodu.
- Je zakázáno sahat do prostoru zvedacího mechanismu koše při běžícím motoru.

### PŘED POUŽITÍM STROJE

- Nepoužívejte žací stroj, je-li poškozen nebo chybí-li některé z jeho ochranných zařízení. Veškeré kryty a jiná ochranná zařízení musí být stále na svém místě. Neodstraňujte proto nebo nevyřazujte žádné ochranné zařízení stroje z činnosti. Kontrolujte pravidelně funkce těchto zařízení.
- Nepracujte se strojem po požití alkoholu, drog či léků ovlivňujících vnímání.
- Nepracujte se strojem, trpíte-li závratěmi, mdlobami nebo jste-li jinak oslabeni či nesoustředěni.
- Před uvedením stroje do provozu se důkladně seznamte se všemi jeho ovládacími prvky a zvládněte manipulaci s nimi tak, abyste v případě nutnosti mohli stroj okamžitě zastavit nebo vypnout jeho motor.
- Neměňte seřízení regulátoru motoru nebo omezovače otáček motoru.
- Než začnete práci se strojem, odstraňte z plochy, na které budete sečení provádět, veškeré kameny, kousky dřeva, dráty, kosti, padlé větve a jiné cizí předměty, které by mohly být při sečení odmrštěny. Vždy přitom používejte ochranné rukavice.
- Před dalším použitím odstraňte všechny závady. Před začátkem práce překontrolujte důkladně zejména napnutí řemenů, nabroušení nožů a čistotu uvnitř výlisku sečení.
- Stroj startujte vždy jen na rovině, nikdy ne ve svahu.
- Motor startujte jen v dobře větraném prostoru. Zejména v garážích dbejte na dostatečné větrání.
- Motor se v žádném případě nepokoušejte startovat krátkým spojením svorek startéru. Při každém jiném než normálním elektrickém zapojení startéru, se může stroj náhle rozjet.
- Motor nikdy nespustíte, když zjistíte zápach paliva – hrozí nebezpečí výbuchu!
- Nestartujte motor bez výfuku.

## BĚHEM PROVOZU STROJE

- Při jízdě držte volant vždy pevně oběma rukama. Zvláštní pozornost věnujte přejíždění travnatých ploch a jiných nerovných míst – volant se může vlivem děr, vyvýšenin, nárazů atd. samovolně otočit.
- Vždy pozorně sledujte prostor před strojem. Dávejte především pozor na překážky, abyste se jim mohli včas vyhnout. Pozorně sledujte prohloubeniny (díry) v terénu a jiná skrytá nebezpečná místa. Překážky lze ve vysoké trávě snadno přehlédnout. Jezděte vždy přiměřenou rychlostí.
- Zvláštní pozornost věnujte nepřehledným místům, jako jsou křoví, stromy a podobné překážky, za nimiž se mohou nacházet další osoby, zejména děti, nebo zvířata.
- Jakmile někdo nepovolaný vstoupí do prostoru sečení, okamžitě stroj zastavte a vypněte žací ústrojí.
- Při pracích ve skupině musíte ostatním vždy včas sdělit, jakým způsobem budete při práci postupovat. Vždy dodržujte bezpečný odstup.
- Před každou změnou směru snižte rychlost jízdy tak, abyste měli stroj neustále pod kontrolou a nemohlo dojít k jeho převrácení.
- Při provozu v blízkosti silnic a při křižování veřejných komunikací je nutno dávat pozor na ostatní účastníky silničního provozu. Věnujte zvýšenou pozornost především při sečení podél cyklistických tras a chodníků. Odmrštěné kousky předmětů mohou způsobit těžká zranění a věcné škody.
- Po vjetí na svah dodržujte pokyny, uvedené v kapitole BEZPEČNOSTNÍ POKYNY PRO PRÁCI NA SVAHU.
- Při současném sečení a couvání postupujte zvlášť opatrně a bezprostředně před sečením celý prostor za zahradním traktorem důkladně zkontrolujte.
- Přeprava dalších osob, zvířat a břemen přímo na stroji je zakázána. Přeprava břemen je povolena pouze na přívěsu, jehož typ je schválen výrobcem stroje.
- Nesekejte poblíž výsypek, jámy nebo břehů. Žací stroj se může náhle převrhnout, jestliže se kolo dostane přes okraj jámy, příkopu, nebo hrany, která se může utrhnout.
- Při práci se vyhýbejte krtčím hromádkám, betonovým podstavcům, pařezům, obrubníkům záhonů a chodníků, které nesmí přijít do kontaktu s noží a tím poškodit žací ústrojí a mechanismus stroje.
- Skryté předměty, jako jsou zavažovače trávníku, kolíky, vodní ventily, základy, elektrické kabely apod., zapuštěné do travního drnu, se vždy snažte objíždět. Nikdy nejezděte přes tyto předměty.
- V případě nárazu na pevný předmět zastavte, vypněte žací ústrojí i motor a zkontrolujte celý stroj, zejména mechanismus řízení. Je-li to potřeba, proveďte před novým nastartováním opravu.
- Kde je to možné, vyhněte se práci se strojem v mokré trávě. Snižovaná přilnavost může být příčinou smyku.
- Vyhýbejte se překážkám (např. náhlá změna sklonu svahu, příkopy atd.), na kterých by se stroj mohl převrátit.
- I při krátkodobém opuštění stroje vždy vyjměte klíček ze zapalování.
- Pohybujete-li se strojem mimo pracovní prostor, v němž provádíte sečení, vždy vypněte žací ústrojí a zkontrolujte, zda se automaticky přesunulo do transportní polohy.
- Nezkoušejte udržet stabilitu stroje šlápnutím na zem.
- Se strojem pracujte pouze za denního světla nebo při dobrém umělém osvětlení.
- Nepracujte se strojem při dešti, bouřce a zejména ne při nebezpečí úderu blesku. Blesk může být příčinou vážného zranění nebo smrti. Nepoužívejte stroj, pokud se blíží bouřka a jsou vidět blesky anebo slyšet hromy; vyhledejte bezpečný úkryt.
- Nedávejte ruce ani nohy pod kryt žacího ústrojí. Nikdy se nepřibližujte žádnou částí svého těla k rotujícím nebo pohybujícím se součástem stroje. Nepokoušejte se rukama nebo nějakým provizorním prostředkem brzdit nebo zpomalovat pohybující se žací nože!
- Věnujte vždy plnou pozornost řízení a ostatním činnostem, prováděným se strojem. Mezi nejčastější příčiny ztráty kontroly nad strojem patří například:
  - prokluzování kol
  - příliš rychlá jízda; nepřizpůsobení rychlosti jízdy a podmínkám a vlastnostem povrchu
  - prudké brzdění, při kterém dochází k zablokování kol
  - použití žacího stroje k jiným než určeným účelům
- Pokud během provozu zjistíte závadu na palivové nádrži, uzávěru nádrže nebo na některém dílu přívodu paliva (palivového potrubí), okamžitě vypněte spalovací motor.
- Sběrný koš vyprazdňujte jen z místa sedadla řidiče.

- V těchto případech vypněte spalovací motor a počkejte, než se žací nože zcela zastaví:
  - před doplněním paliva
  - před sejmutím sběrného koše na trávu
  - před otevřením kapoty motoru
- Tempomat je pomůcka sloužící k usnadnění jízdy. Zodpovědnost za přizpůsobení rychlosti jízdy daným podmínkám a včasné brzdění nese vždy sám uživatel. Aktivování funkce tempomatu při jízdě v mokřem terénu nebo při nepříznivých podmínkách terénu, jakož i při tažení nákladů představuje zvýšené riziko nehody. Při vypnutí funkce tempomatu může dojít k prudkému přibrzdění stroje.

## PO SKONČENÍ PRÁCE SE STROJEM

- Stroj odstavujte vždy jen na rovné ploše. Předtím, než ze stroje sestoupíte, se ujistěte, zda je úplně zastaven. Pamatujte na to, že po vypnutí motoru trvá několik sekund, než se přestanou žací nože otáčet.
- Udržujte stroj a jeho příslušenství vždy v čistotě a dobrém technickém stavu.
- Před jakoukoliv údržbou vždy vyjměte klíček ze zapalování a ponechte motor a jeho části zcela vychladnou. Klíč zapalování uschovejte tak, aby k němu měly přístup pouze oprávněné osoby.
- Rotační nože jsou ostré a mohou způsobit zranění. Při jakékoliv manipulaci s noži používejte ochranné rukavice nebo nože obalte.
- Kontrolujte pravidelně šrouby a matice upevňující nože a dbejte, aby byly dotaženy správným utahovacím momentem. Tabulka utahovacích momentů ➔ 6 ÚDRŽBA A SEŘÍZENÍ.
- Věnujte zvýšenou pozornost samojistícím maticím. Po druhém povolení matice je snížena její samojistící schopnost, proto je nutné matici nahradit novou.
- Kontrolujte komponenty pravidelně a dle potřeby nahraďte ty, které je dle doporučení výrobce nutné vyměnit.

## BEZPEČNOSTNÍ POKYNY PRO PRÁCI NA SVAHU

- Svahy jsou hlavní příčinou nehod, ztráty kontroly nad strojem či následného převrnutí, které může vést k vážnému zranění i smrti. Sečení na svahu vyžaduje vždy zvýšenou pozornost. Jestliže si nejste jisti, nebo je to nad Vaše možnosti, na svahu nesekejte.
- Samojízdný žací stroj lze používat na svazích s max. sklonem do 12° (21 %) a jen ve směru spádnice, tj. nahoru nebo dolů. Bližší podrobnosti ➔ 5.6 POJEZD SE STROJEM / JÍZDA NA SVAHU.
- Při změně směru je nutná zvýšená opatrnost. Neotáčejte se ve svahu, pokud to není nezbytně nutné.
- Dávejte pozor na díry, kořeny, terénní nerovnosti. Nerovný terén může zapříčinit převrácení stroje. Vysoká tráva může zakrýt skryté překážky. Odstraňte proto předem veškeré překážející předměty z plochy, na které budete sečení provádět.
- Zvolte takovou rychlost, abyste nemuseli zastavit v kopci.
- Buďte velmi opatrní s připojováním sběrného koše trávy, nebo dalších jiných připojení. Může to mít za následek snížení stability stroje.
- Všechny pohyby na svahu provádějte pomalu a plynule. Neprovádějte náhlé změny rychlosti či směru.
- Vyhněte se rozjíždění nebo zastavení ve svahu. V případě, že kola ztratí přilnavost, vypněte pohon nožů a sjedte pomalu dolů.
- Ve svahu se rozjíždějte velmi opatrně a pomalu, aby nedošlo k „poskočení“ stroje. Před svahem vždy snižte rychlost pojezdu stroje, zvláště při sjíždění dolů snižte rychlost pojezdu na minimum pro využití brzděného efektu převodovky.

## BEZPEČNOST DĚTÍ



Pokud obsluha žacího stroje není připravena na přítomnost dětí, může se přihodit tragická nehoda. Pohyb žacího stroje přitahuje jejich pozornost. Nikdy nespolehejte na to, že děti zůstanou tam, kde jste je viděli stát naposledy.

- Nenechte děti bez dozoru v místech, kde sekáte trávu.
- Budte pohotoví a v případě přiblížení dětí vypněte stroj.
- Před a při couvání se dívejte za sebe a na zem.
- Nikdy nepřevážíte děti, mohou spadnout a vážně se zranit, nebo by mohly zasahovat nebezpečně do ovládání žacího stroje. Nikdy nedovolte dětem stroj obsluhovat.
- Dbejte zvýšené opatrnosti v místech s omezenou viditelností (v blízkosti stromů, keřů, zdiva atp.).

## POŽÁRNÍ BEZPEČNOST



Při používání žacího stroje je nutno dodržovat zásady a předpisy pro bezpečnost práce a požární ochranu vztahující se na práci s tímto druhem strojů.

- Pravidelně odstraňujte hořlavé látky (suchou trávu, listí atp.) z prostoru výfuku, motoru, akumulátoru a všude tam, kde by mohly přijít do styku s benzínem nebo olejem, následně se vznítit a tím způsobit požár stroje.
- Nechte motor i výfuk žacího stroje vychladnout dříve, než jej odstavíte do uzavřeného prostoru.
- Věnujte zvýšenou opatrnost při práci s palivem, olejem a jinými hořlavými látkami. Jedná se o vysoce hořlavé látky, jejichž páry jsou výbušné. Při této práci nekuřte.
- Nikdy neodšroubovávejte víčko nádrže a nedoplňujte palivo při chodu motoru, je-li motor teplý anebo je-li stroj v uzavřených prostorách.
- Palivo uchovávejte jen v nádobách (kanystrech) k tomu určených a schválených. Palivo nenechávejte v blízkosti zdrojů jiskření, otevřeného ohně, stálých plamenů, tepelných zdrojů a jiných zdrojů vznícení. Nikdy neskladujte palivo nebo stroj uvnitř budovy v blízkosti jakéhokoliv zdroje tepla.
- Zkontrolujte přísuv paliva před použitím, nedolévejte palivo až k hrdlu nádrže. Teplota motoru, slunce a roztažnost paliva může vést k přetečení a následnému požáru.
- Palivo tankujte jen venku a během tankování nikdy nekuřte. Před tankováním vypněte spalovací motor. Pokud byl stroj předtím v chodu, počkejte, až vychladne.
- Věnujte zvýšenou opatrnost při obsluze akumulátoru. Plyn v akumulátoru je vysoce explozivní, proto v blízkosti akumulátoru nekuřte a nepoužívejte otevřený oheň, aby nedošlo k vážnému zranění.

## 4 PŘÍPRAVA PRO UVEDENÍ DO PROVOZU

**i** Tato kapitola slouží především pro servisní pracovníky prodejce, kteří připravují stroj pro uživatele v rámci předprodejního servisu. Pokud jste váš stroj obdrželi již sestavený a připravený k provozu, přejděte rovnou na kapitulu 5.

Pokud jste stroj vybalovali svépomocí, je nutno jej připravit k provozu dle pokynů této kapitoly. V případě, že si nejste jistí postupem nebo nemáte dostatečné vybavení, nářadí či zkušenosti, neváhejte kontaktovat prodejce stroje a požádejte jej o pomoc.

Všechny montážní práce doporučujeme provádět nejméně ve dvou osobách.

### OTEVÍRÁNÍ A ZAVÍRÁNÍ KAPOTY

Pro některé následující kroky je nutno otevřít kapotu. Systém otevírání/zavírání kapoty je následující:

- Kapota se uvolňuje pomocí páčky u pravého předního kola. Po odjištění se kapota celá zvedá směrem nahoru, kde se sama zajistí.
- Pro zavření kapoty je nutno nejprve uvolnit (vytáhnout) aretační čep pravého pantu kapoty a potom sklopit kapotu dolů.

### 4.1 MONTÁŽ SAMOSTATNĚ BALENÝCH CELKŮ



Před začátkem instalace odstraňte veškeré krycí ochranné materiály a srovnejte přední kola do přímého směru.

### ZÁVAŽÍ

Na přední stranu stroje připevněte závaží:

**5**

- Nasadte samotnou konzolu (1) na čepy (3) v rámu a přichyťte ji k rámu stroje pomocí dvou šroubů a matic.
- Postupně naskládejte závaží (2) na konzolu a zajistěte je šrouby s podložkou (4).

### HORNÍ ČÁST OCHRANNÉHO RÁMU

Na horní stranu ochranného rámu nasuňte horní tyč:

**6**

- Z trubek (2) v horním rámu vysuňte čepy (3).
- Horní tyč (1) nasuňte do trubek tak, aby se otvory v tyči a trubkách kryly. POZOR: Oblouk tyče musí směřovat nad sedadlo obsluhy.
- Tyč upevněte vsunutím čepů přes otvory v trubkách i otvory (4) v tyči.

## ZADNÍ DESKA A MALÝ TUNEL

Sestavte zadní desku a malý tunel:

- 7a** ■ K desce přišroubujte boční plechy (1) a (2) pomocí šroubů s plochou hlavou M8×12 a deseti matic.
- 7b** ■ Sestavte držák (1) a klapku naplnění koše (3) a upevněte je pomocí šroubu (2).
- 7c** ■ Držák zasuňte do otvoru (4) v zadní desce a z druhé strany připevněte klapku pomocí šroubu (5).
- 7d** ■ Do otvoru (1) vsuňte snímač naplnění koše (2).  
■ Na snímač nasadte kryt (3) a upevněte jej pomocí čepů (4).
- 7e** ■ Ke spodní části malého tunelu (1) upevněte klapku (2) pomocí hřídele s třmenovými kroužky (3).
- 7f** ■ Malý tunel přišroubujte k desce (1) pomocí dvou samořezných šroubů (2) a čtyř silentbloků (3) s maticí.  
■ Do spodních děr na tunelu nasadte dvě pružiny klapky (4).

## PŘIPOJENÍ HYDRAULICKÝCH VÁLCŮ A MONTÁŽ ZADNÍ DESKY

Připojte hydraulické válce zvedání a spouštění koše:

- 8a** ■ Přizvedněte ramena zdvihu (1) a začepujte hydraulické válce (2) do nosníku.  
■ Oba válce zajistěte pružnými kroužky.
-  V případě potřeby úpravy polohy desky vůči rámu lze trubkovou konzolu (3) posouvat po povolení šroubů (4) na obou stranách trubky.

Připevněte sestavenou zadní desku s malým tunelem k zadní části stroje:

- 8b** ■ Vložte zadní desku do stroje tak, aby se malý tunel nasunul na tunel pro vynášení trávy, který je upevněn na žacím ústrojí.  
■ Nasuňte obě ramena (1) pro zvedání/spouštění koše na čepy (2) bočních plechů zadní desky a zajistěte je podložkou a pružnou podložkou.
-  V případě potřeby seřízení rovnoběžnosti desky s rámem zdvihu využijte třmeny a šrouby (3) na spodních ramenou zdvihu.
- 8c** ■ Umístěte lineární motor (1) ke konzole (2) a upevněte jej pomocí čepu a dvou závlaček.  
■ Kabel z lineárního motoru propojte s kabeláží koše. Svazek koše prostrčte průchodkou (4) v desce a zajistěte jej utažením pod plech na desce. Dbejte na dostatečný volný oblouk svazku mezi zajištěním a ramenem zdvihu – rameno se pohybuje a mohly by svazek přiskřípnout.
- 8d** ■ Odmontujte kryt (1) snímače (2) pootočením zácvků (3) o 90° a ke snímači připojte elektrický svazek. Upevněte kryt zpět.



## SBĚRNÝ KOŠ

K zadní desce připevněte sběrný koš:

- |           |   |
|-----------|---|
| <b>9a</b> | ▪ Koš (1) nasuňte na pouzdra (2) na bocích zadní desky. Při nasouvání je nutné boční plechy desky trochu roztáhnout.  |
| <b>9b</b> | ▪ Horní část lineárního motoru upevněte ke konzolám koše (3) pomocí čepu a dvou závlaček. V případě potřeby předpětí koše lze upravit polohu lineárního motoru jeho posunutím nahoru/dolů pomocí konzoly (4). |
| <b>9c</b> | ▪ Na koš nasadte ochrannou trubku (6).<br>▪ Přišroubujte víko (5) s ochrannou clonou k horní trubce (7) pomocí sedmi samořezných šroubů s gumovou podložkou.  |

## 4.2 PŘÍPRAVA PRO PROVOZ

### ZAPOJENÍ AKUMULÁTORU

10

- Otevřete kapotu.
- Uvolněte šrouby na pólových vývodech akumulátoru. Potom:
  - **Červený vodič** připojte na **kladný (+) pól** akumulátoru a zajistěte šroubem.
  - **Hnědý vodič** připojte na **záporný (-) pól** akumulátoru a zajistěte šroubem.



Opačné připojení vodičů, než je uvedeno výše, má za následek poškození stroje. Při odpojování akumulátoru vždy jako první odpojte záporný (-) pól akumulátoru.

- Po zapojení zkontrolujte kompletní stav akumulátoru podle návodu, který vypracoval jeho výrobce a který je součástí dokumentace stroje. Respektujte všechny pokyny v něm uvedené, především při nabíjení akumulátoru.



Stroj umožňuje zapojení a použití akumulátoru 12 V s vyšší kapacitou, než kterou má dodaný akumulátor.

### KONTROLA A DOPLNĚNÍ OLEJE MOTORU

11

- Otevřete kapotu a podle typu motoru najděte měрку oleje (1):
  - U benzínového motoru je měřka na levé straně motoru (při pohledu na stroj zpředu)
  - U dieselového motoru je měřka na pravé straně motoru (při pohledu na stroj zpředu)
- Vyšroubujte měřku oleje, otřete ji dočista suchým hadrem, vložte zpět a zašroubujte. Potom ji znovu vyšroubujte a zkontrolujte hladinu oleje. Hladina oleje musí být mezi oběma značkami na měřce. Pokud není, doplňte motorový olej tak, aby dosahoval až k horní značce.



Typ oleje je uveden v samostatném návodu výrobce motoru.

### KONTROLA A DOPLNĚNÍ CHLADÍCÍ KAPALINY MOTORU

12

- Otevřete kapotu.
- Odšroubujte víko (1) v horní části chladiče a zkontrolujte hladinu chladící kapaliny. Hrdlo by mělo být za studena vždy zaplněno.
- Pokud není hrdlo zaplněno, doplňte chladící kapalinu do hrdla i do nádržky (2).



Typ a množství chladící kapaliny je uvedeno v samostatném návodu výrobce motoru.

## NAPLNĚNÍ NÁDRŽE PALIVEM

Žací stroj je z bezpečnostních důvodů transportován bez paliva a před prvním nastartováním je nutno jej doplnit. Palivová nádrž je umístěna **v levém blatníku**.



Typ paliva je uveden v samostatném návodu výrobce motoru.



Používejte jen palivo, předepsané v návodu k obsluze motoru. Závady způsobené nesprávným palivem nejsou kryté zárukou.

Palivo doplňujte pouze při zastaveném a studeném motoru. Plňte nádrž v dobře větraném prostoru. Při manipulaci s palivem nejezte, nekuřte a nepoužívejte otevřený oheň.

Pro plnění používejte nálevku určenou pro doplňování paliva.

Respektujte maximální povolené naplnění nádrže, tj. hladina paliva je ve spodní úrovni nalévacího hrdla. Nikdy neplňte nádrž nad tuto maximální hladinu.

Dbejte na to, aby při plnění nedocházelo k rozlívání paliva. Rozlité palivo se může velice snadno vznítit. Pokud se palivo rozlije, řádně jej utřete až do sucha.

Palivo vždy skladujte mimo dosah dětí.

Stroj nikdy nespustíte bez zašroubovaného uzávěru nádrže.

13a

- Otevřete uzávěr nádrže. Otvírejte jej pomalu, protože v nádrži může být přetlak benzinových výparů.
- Do plnicího otvoru vložte nálevku a začněte doplňovat palivo z kanystru. Hladina paliva v žádném případě nesmí přesáhnout spodní úroveň nalévacího hrdla.
- Po naplnění nádrže vždy otřete okolí uzávěru i samotný uzávěr do sucha. Je vhodné zkontrolovat stav palivového potrubí.

## ODVZDUŠNĚNÍ PALIVA PO DOPLNĚNÍ

### STROJE S BENZÍNOVÝM MOTOREM

Stroje s benzínovým motorem není potřeba odvzdušňovat, jsou vybaveny automatickým podávacím čerpadlem.

### STROJE S DIESELOVÝM MOTOREM

13b

- Po naplnění nádrže povolte šroub (1) na čerpadle paliva, které je umístěné na pravé straně motoru (při pohledu na stroj zpředu). Vyčkejte, dokud ze šroubu nepřestane unikat vzduch. Potom šroub zase utáhněte.

## KONTROLA TLAKU VZDUCHU PNEUMATIK

Pneumatiky jsou bezdušové a vybavené automobilovým ventilkem. Dohustit je lze kompresorem nebo běžnou ruční pumpičkou.

Tlak pneumatik ➔ 2.4 TECHNICKÉ PARAMETRY.



Nepřekračujte maximální tlak uvedený na aktuálně použitých pneumatikách.

## KONTROLA HLADINY OLEJE V HYDRAULICKÉM OKRUHU

Stroj je dodáván s vyrovnávací nádrží hydraulického okruhu naplněnou předepsaným množstvím oleje. Při transportu může dojít k poklesu hladiny oleje v nádrže. Vyrovnávací nádrž je umístěna pod blatníkem na pravé straně stroje. Součástí uzávěru nádrže je měrka hladiny oleje.

14

- Vyšroubujte uzávěr nádrže a zkontrolujte, zda je hladina oleje mezi dvěma ryskami na měrce. Pokud není, doplňte potřebné množství oleje.  
Typ oleje ➔ 2.4 TECHNICKÉ PARAMETRY.
- Po kontrole nebo doplnění vždy otřete okolí uzávěru nádrže i uzávěr do sucha.

## KONTROLA TĚSNOSTI HYDRAULICKÉHO OKRUHU

15

- Zkontrolujte vizuálně hydraulický rozvod, zejména v místě připojení armatur k motorům, čerpadlu a nádrži, zda nedochází k úniku oleje. Při zjištění netěsností informujte vašeho prodejce nebo servis.

## ODVZDUŠNĚNÍ HYDRAULICKÉHO OKRUHU

Před odesláním stroje z výrobního závodu byl odvzdušněn jeho hydraulický okruh. Během transportu stroje nebo po doplnění oleje do nádržky ale může dojít k jeho zavzdušnění. Provedte následující:

Nastartujte stroj dle ➔ 5.4 NASTARTOVÁNÍ MOTORU, nastavte nízké otáčky a vyzkoušejte:

- funkci servořízení otáčením volantu doleva/doprava
- funkci zdvihu koše nahoru/dolu

Tím dojde k naplnění oleje do všech komponent.

K odvzdušnění hydraulického okruhu dochází také automaticky jízdou stroje během prvních hodin provozu. Doporučujeme však stroj zaběhnout pouze mírným zatížením se zahřátým olejem po dobu 1–2 hod.

## NASTAVENÍ ČASU

Protože byl pro transport stroje z výrobního závodu odpojen akumulátor, po jeho zapojení je nutno znovu nastavit čas:

- Usadte se na sedadlo.
- Sešlápněte pedál brzy (podlaha, levá strana stroje).
- Otočte klíčkem do polohy **ON**. Rozsvítí se displej a proběhne automatická diagnostika elektronického systému stroje. Po dobu 10 sekund lze vstoupit do nastavování systému:
  - Pětkrát za sebou stiskněte tlačítko tempomatu (🕒) na hlavním panelu (tempomat zůstane vypnutý). Rozbliká se hodnota hodin.
  - Pomocí tlačítka zvedání sběrného koše na pravém blatníku (levý) nastavte hodnotu hodin. Hodnotu potvrďte stisknutím tlačítka R na hlavním panelu. Rozbliká se hodnota minut.
  - Stejným tlačítkem nastavte hodnotu minut a potvrďte ji stisknutím tlačítka **R**. Tímto je čas nastaven.

## SJETÍ SE STROJEM Z PALETY

- Po provedení všech montážních prací a kontrolách, uvedených v předchozích kapitolách, je možné sjet se strojem z palety. Pro tento účel si opatřete vhodné nájezdy, které umístíte před přední kola stroje.
- Nastartujte stroj dle ➔ 5.4 NASTARTOVÁNÍ MOTORU a pomalu a opatrně sjeďte se strojem z palety.
- Se strojem lze sjet z palety i bez nastartování. K tomu je potřeba vyřadit pohon zadních kol povolením šroubu bypassu na čerpadle. Bližší podrobnosti ➔ 5.6 POJEZD SE STROJEM / TLAČENÍ STROJE.

!

Pokud se rozhodnete sjet se strojem z palety za pomoci bypassu, buďte velmi opatrní, aby se při sjíždění z nájezdů stroj příliš nerozjel a nenarazil do osob nebo vybavení místnosti.

## 5 OBSLUHA STROJE

### 5.1 OVLÁDACÍ A SIGNALIZAČNÍ PRVKY STROJE

Ovládací a signalizační prvky stroje jsou soustředěny na hlavním panelu, ovládací prvky pro pojezd jsou umístěny na levé a pravé straně podlahy a ovládací prvky sběrného koše jsou umístěny vedle sedadla na pravém blatníku. K dalším prvků patří otevírání kapoty a signalizační prvky sběrného koše.

Před zahájením provozu stroje je nutné se seznámit se všemi prvky a pochopit jejich funkci nebo význam.

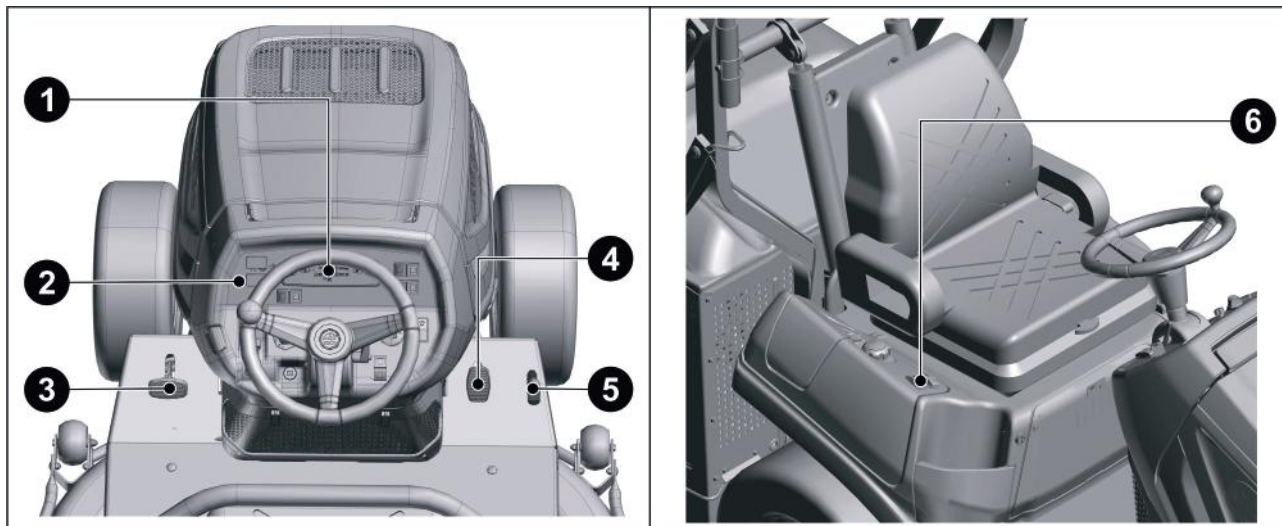

(1) INFORMAČNÍ DISPLEJ

(2) HLAVNÍ PANEL

(3) PEDÁL BRZDY

(4) PEDÁL POJEZDU VPŘED

(5) PEDÁL POJEZDU VZAD

(6) OVLÁDACÍ PRVKY SBĚRNÉHO KOŠE

### PRVKY HLAVNÍHO PANELU

#### INFORMAČNÍ DISPLEJ

Informační panel obsahuje displej a kontrolky, které společně slouží k signalizaci stavu hlavních funkcí stroje a k zobrazení základních informací:

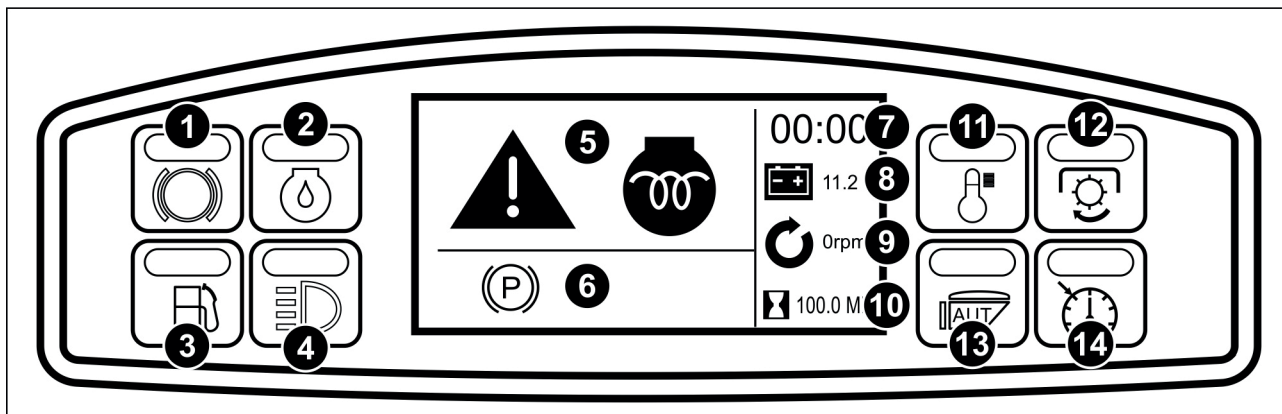

(1) KONTROLKA PARKOVACÍ BRZDY

Rozsvítí se při sešlápnutí pedálu brzdy nebo při zajištění parkovací brzdy.

(2) KONTROLKA OLEJE MOTORU

Rozsvítí se, pokud poklesne tlak oleje motoru. Zkontrolujte stav naplnění motorového oleje a v případě potřeby olej doplňte.

### (3) KONTROLKA PALIVA

Rozsvítí se, pokud je hladina paliva nízká.

### (4) KONTROLKA OSVĚTLENÍ

Rozsvítí se, pokud zapnete osvětlení stroje.

### (5) STAVOVÉ SYMBOLY

Zobrazuje aktuální stavy: Startování motoru, žhavení, výstraha, vysoká teplota chladící kapaliny, zapnutá světla bez běžícího motoru, zapnuté žací ústrojí, nutný servis, režim zajíc, aktivovaná uzávěrka, aktivována možnost couvání se zapnutým žacím ústrojím, vybití akumulátoru, špatná poloha výšky sečení, servisní intervaly. Vysvětleno dále v návodu.

### (6) CHYBOVÉ SYMBOLY

Zobrazují se při nesplnění podmínky provozu. Symbol chybí obsluha, symbol chybějící brzdy, zapnutí žacího ústrojí, chybějící neutrál, chybějící sběrný koš, symbol nezavřené kapoty, symbol aktivace pedálu zpátečky. Vysvětleno dále v návodu.

### (7) ČAS

Zobrazuje aktuální čas.

### (8) STAV AKUMULÁTORU

Zobrazuje stav nabití (aktuální napětí) akumulátoru. Při nedostatečném dobíjení se barva symbolu změní.

### (9) OTÁČKY MOTORU

Zobrazuje aktuální otáčky motoru.

### (10) UKAZATEL MOTOHODIN

Zobrazuje celkový počet motohodin. Podle údajů počítadla provozních hodin lze zjistit správný čas pro provedení servisních a údržbářských prací, předepsaných v plánu údržby.

### (11) TEPLOTA

Rozsvítí se a aktivuje akustický signál, když teplota chladící kapaliny motoru překročí 115 °C.

### (12) KONTROLKA ŽACÍHO ÚSTROJÍ

Rozsvítí se po zapnutí chodu žacího ústrojí. Při doběhu žacího ústrojí bliká.

### (13) KONTROLKA AUT/MAN

Rozsvítí se, pokud je aktivovaná funkce automatického vypnutí sečení (AUT). Bliká, pokud je sběrný koš na trávu zcela naplněn.

### (14) KONTROLKA TEMPOMATU

Rozsvítí se po aktivaci tempomatu.









Pokud čas (7), nastavený v systému, neodpovídá vašemu aktuálnímu času, můžete jej upravit dle ➔ 4.2 PŘÍPRAVA PRO PROVOZ / NASTAVENÍ ČASU.

## STAVOVÉ SYMBOLY DISPLEJE

				
Startování motoru	Žhavení motoru při nízké teplotě	Výstraha	Vysoká teplota chladící kapaliny	Zapnutá světla
				<b>R</b>
Zapnuté žací ústrojí	Nutný servis a nouzový režim	Režim zajíc	Aktivovaná uzávěrka	Aktivována možnost couvání se zapnutým žacím ústrojím
			<b>250 Mh</b>	
Aktivovaná brzda	Stroj nedobíjí	Špatná poloha žacího ústrojí	Servisní interval	

## CHYBOVÉ SYMBOLY DISPLEJE

				
Obsluha není přítomná	Chybí aktivovaná brzda	Žací ústrojí není vypnuté	Pedály nejsou v poloze neutrální (nesešlápnuto)	Sběrný koš není přítomen
				
Kapota není zavřená	Aktivace pedálu zpátečky			

## OVLÁDACÍ PRVKY NA PANELU

### PARKOVACÍ BRZDA

Parkovací brzda slouží k zajištění stroje proti pohybu během parkování.

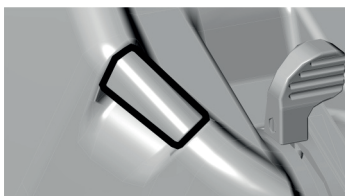

#### Zabrzdnění:

Sešlápněte brzdový pedál až na podlahu, vytáhněte táhlo parkovací brzdy nahoru a pedál uvolněte.



#### Odbrzdnění:

Sešlápněte brzdový pedál. Táhlo se automaticky uvolní a zasune dolů.

### PÁKA PLYNU

Pomocí této páky ovládáte otáčky motoru. Páka má následující polohy:



Symbol	Funkce	Zkratka*
	Maximální otáčky motoru	MAX
	Minimální otáčky motoru (volnoběh)	MIN

\* Tyto zkratky jsou používány jako náhrada symbolů v návodu.

### SYTIČ (POUZE STROJE S BENZÍNOVÝM MOTOREM)





Sytič pomáhá při startu studeného motoru:



Aktivuje se vytažením nahoru a deaktivuje stlačením dolů.

## HLAVNÍ SPÍNAČ

Hlavní spínač slouží k nastartování a vypnutí motoru a zapnutí osvětlení. Má následující polohy:

Symbol	Funkce	Zkratka*
	Zapalování je vypnuto, motor neběží. Pokud motor běží, otočením zapalovacího klíče do této polohy dojde k vypnutí motoru.	STOP
	Zapnutí světel vpředu na kapotě. Přepnutím do této polohy se rozsvítí osvětlení.	SVĚTLA
	Zapalování je zapnuto. Světla jsou vypnutá.	ON
	Nastartování motoru. Jakmile motor nastartuje, klíček uvolněte. Klíček se vrátí se automaticky do polohy ON.	START

\* Tyto zkratky jsou používány jako náhrada symbolů v návodu.



Pokud je zapalovací klíček v poloze SVĚTLA nebo ON a obsluha není přítomna na sedadle, ozve se akustický signál (dlouhé pípnutí) jako upozornění pro obsluhu.

## OTOČNÝ OVLADAČ NASTAVENÍ VÝŠKY ŽACÍHO ÚSTROJÍ

Ovladač slouží k nastavení výšky žacího ústrojí od země.



Ovladač má 6 pracovních poloh, které odpovídají výšce sečení v rozmezí 8,5 cm od nastavené výchozí výšky ústrojí od země. Výchozí výšku lze měnit seřízením táhla zvedání v rozmezí 1,5 až 4,5 cm. Postup je popsán dále v návodu. Polohu ústrojí lze měnit před jízdou i během ní.

Stupeň 1 = nejmenší výška sečení.

Stupeň 6 = největší výška sečení a zároveň přepravní poloha.

## REŽIM ŽELVA / ZAJÍC

Režim želva/zajíc mění pojezdovou rychlost stroje a zapíná nebo uzavírá diferenciál poháněných kol.

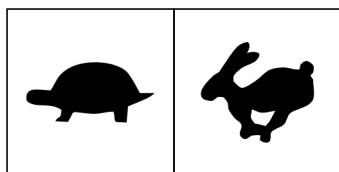

**Režim želva:** Slouží pro sečení. Pojezdová rychlost stroje je 0–10 km/hod a diferenciál poháněných kol je ve funkci. Na kola je přenášeno 100% síly.

**Režim zajíc:** Slouží pro přejezd. Pojezdová rychlost stroje je 0–20 km/hod a je aktivována uzávěrka poháněných kol (dojde k samosvornému propojení zadních kol). Na kola je přenášeno 50 % síly.

**POZOR: Režimy přepínáte pouze za klidu stroje (se strojem nepojíždíte).**

## SPÍNAČ AUTOMAT / MANUAL

Poloha spínače určuje chování žacího ústrojí, jakmile dojde k naplnění sběrného koše na trávu.

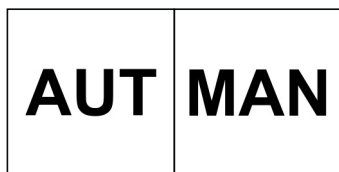

### Poloha MAN

Žací ústrojí zůstává v chodu i po naplnění koše trávou. Naplnění koše je signalizováno akusticky a blikáním kontrolky.

### Poloha AUT

Žací ústrojí se po naplnění koše trávou automaticky vypne. Naplnění koše je signalizováno akusticky a blikáním kontrolky.



**POZOR:** Pokud budete dál sekat při naplněném sběrném koši, může dojít k hromadění posečené trávy ve vynášecím tunelu.



## TEMPOMAT

Tempomat udržuje nastavenou rychlost po uvolnění pedálu pojezdu při dlouhých a přímých jízdách.

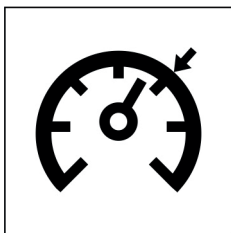

Zapnutí tempomatu:

- nastavte rychlost sešlápnutím pedálu pojezdu vpřed nebo vzad
- stiskněte tlačítko tempomatu
- uvolněte nohu z pedálu pojezdu

Vypnutí tempomatu:

Sešlápněte pedálu brzdy nebo stiskněte tlačítko tempomatu.

## SPÍNAČ ŽACÍHO ÚSTROJÍ

Slouží k zapnutí nebo vypnutí žacího ústrojí.

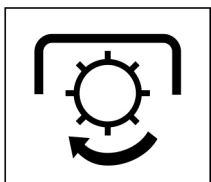

Stlačením části spínače se symbolem  se spustí žací ústrojí.

Stlačením části spínače bez symbolu se žací ústrojí vypne.



**POZOR:** Pokud je žací ústrojí zapnuto, nelze startovat motor.

## SEKÁNÍ TRÁVY I PŘI JÍZDĚ VZAD

Spínač slouží k zapnutí žacího ústrojí při couvání.

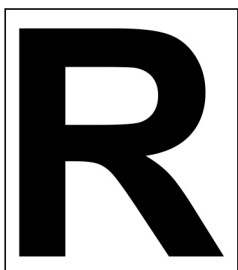

Jakmile se rozjedete se strojem vzad (couvání), automaticky se odpojí žací ústrojí a nože přestanou sekat trávu. Stisknutím spínače R žací ústrojí opět připojíte a můžete pokračovat v sekání i během couvání.

Spínač musíte stisknout:

- při spuštěném žacím ústrojí bezprostředně před sešlápnutím pedálu pojezdu vzad (asi 5 s)
- ihned po automatickém odpojení žacího ústrojí, než se zastaví otáčení nožů (asi 5 s)

Při každé změně směru jízdy z pojezdu vzad na neutrální polohu je opět aktivováno automatické odpojení žacího ústrojí.

## ZASLEPENÉ OTVORY

Zaslepené otvory na panelu jsou připraveny pro ovladače silniční sady osvětlení (volitelné vybavení).

## PEDÁLY

### PEDÁLY POJEZDU VPŘED A VZAD

Pedály jsou umístěny na pravé straně podlahy.

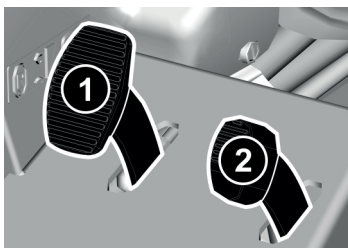

- (1) **PEDÁL POJEZDU VPŘED**  
Sešlápnutím se stroj rozjede vpřed.
- (2) **PEDÁL POJEZDU VZAD**  
Sešlápnutím se stroj rozjede vzad.

Čím více sešlápnete pedál směrem k podlaze, tím vyšší je rychlost stroje a naopak. Po uvolnění se pedál automaticky vrátí do neutrální polohy (neutrál) a stroj se zastaví.



**POZOR:** je zakázáno používat pojezdové pedály při sešlápnuté brzdě. Ozve se akustický signál!

### PEDÁL BRZDY

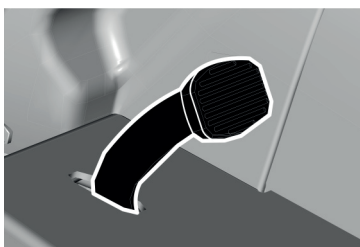

Brzdový pedál je umístěn na levé straně podlahy.

Pedál slouží k rychlému zabrzdění, aktivaci a deaktivaci parkovací brzdy nebo vypnutí tempomatu.

**DŮLEŽITÉ:** Pedál se také používá při startování stroje – nastartovat je možné pouze při sešlápnutém pedálu brzdy.

## OVLÁDACÍ A SIGNALIZAČNÍ PRVKY SBĚRNÉHO KOŠE

### SPÍNAČE PRO OVLÁDÁNÍ POHYBŮ SBĚRNÉHO KOŠE

Spínače na pravém blatníku slouží pro zvedání/spouštění a otevírání/zavírání sběrného koše.

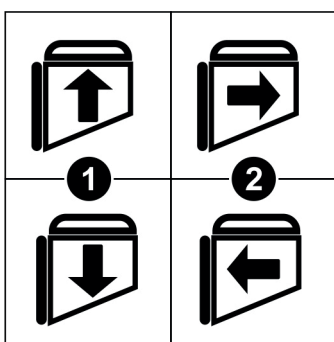

- (1) **ZVEDÁNÍ A SPOUŠTĚNÍ KOŠE**  
Stisknutím ovládáte zvedání nebo spouštění sběrného koše za účelem vysypání. Koš lze nastavit do libovolné výšky, a to podle místa, do kterého trávu sypete (kontejner, valník apod.)
- (2) **OTEVÍRÁNÍ A ZAVÍRÁNÍ KOŠE**  
Stisknutím ovládáte otevírání/zavírání sběrného koše za účelem vysypání. Koš můžete otevřít a zavřít v libovolné výšce od země.

Oba pohyby (zvedání/spouštění a otevírání/zavírání) jsou na sobě nezávislé.



Na konci pohybů se ozve zvuk klapání (řehtačka). Nejedná se o závadu.

## SNÍMAČE SBĚRNÉHO KOŠE

Sběrný koš je vybaven snímači, které hlídají jeho přítomnost a naplnění posekaným materiálem.

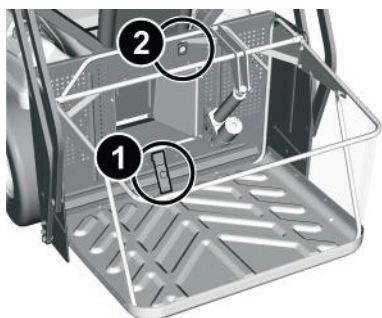

### (1) SNÍMAČ NAPLNĚNÍ KOŠE

Slouží k signalizaci naplnění koše trávou. Stupeň naplnění (objem posekané trávy) lze jednoduše upravit bez pomoci náradí přesunutím posuvného dílu snímače. Podrobnosti jsou uvedeny dále v tomto návodu.

### (2) SNÍMAČ PŘÍTOMNOSTI KOŠE

Indukční (bezkontaktní) snímač je upevněn na rámu zvedání koše a slouží k monitorování přítomnosti koše  
POZOR: Pokud není koš přítomen, nelze spustit žací ústrojí.

## OSTATNÍ PRVKY

### OTEVÍRÁNÍ A ZAVÍRÁNÍ KAPOTY

Systém otevírání/zavírání kapoty je následující:

**16**

- Kapota se uvolňuje pomocí páčky (1) u pravého předního kola. Po odjištění se kapota zvedá směrem nahoru, kde se sama zajistí.
- Pro zavření kapoty je nutno nejprve uvolnit (vytáhnout) aretační čep (2) pravého pantu kapoty a potom sklopit kapotu dolů. Páčka (1) se zacvakne zpět do polohy, ve které je kapota zajištěna.

### PRVKY PRO OSOBNÍ POTŘEBU OBSLUHY

Okolí sedadla je vybaveno prvky, které přispívají k pohodlné obsluze:

**17**

- V zadní části opěradla sedadla je schránka, např. na doklady, návody apod.
- Na pravé straně stroje, v pravém blatníku, naleznete:
  - uzavíratelný kastlík (1) pro drobnosti;
  - 12 V zásuvka (2) pro zapojení nebo dobíjení mobilního telefonu nebo pro zapojení přenosné svítilny;
  - držák (3) na dvě 1,5L PET lahve apod.

**!**

**POZOR:** Zásuvku 12 V nelze používat k dobíjení akumulátoru!

## UZAVÍRACÍ SCHRÁNKA POD SEDADLEM

V uzavírací schránce pod sedadlem obsluhy se nacházejí tyto prvky:

- Prvky elektroinstalace stroje:  
Modul, šesti polohová deska pro pojistky s indikátorem prasklé pojistky, relé, nulový můstek nebo soft-start žacího ústrojí
- Servisní nářadí:  
Servisní klíč 10v1, určený pro nastavení senzorů a k běžné údržbě stroje

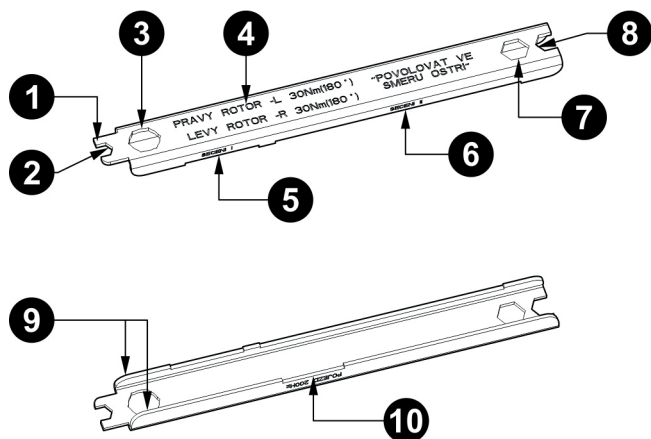

- (1) Šroubovák plochý (pro zácvaky)
- (2) Klíč č.10
- (3) Klíč č.17 (pro žací nože)
- (4) Popis utahování/povolování
- (5) Napnutí primární pružiny řemenu napnutí pružiny primárního řemene
- (6) Napnutí sekundární pružiny řemenu napnutí pružiny sekundárních řemenů
- (7) Klíč č.15
- (8) Klíč č.13
- (9) Klíč č.24 (pro snímač sběrného koše)
- (10) Napnutí pružiny pojezdového řemen

- Dílce pro aretace pružin zdvihání žacího ústrojí:  
Tyto dílce jsou potřebné při demontáži ústrojí ze stroje

## 5.2 MÍSTO OBSLUHY

### NASTAVENÍ SEDADLA

K pohodlí obsluhy při ovládání stroje lze upravit polohu sedadla:

**18**

- Sedák lze nastavit ve směru vpřed-vzad v rozmezí 160 mm pomocí páčky pod sedadlem (1). Páčka se uvolňuje vodorovným směrem k sedadlu.
- Sklon opěradla je nastavitelný pomocí páčky v levém madlu (2).
- Tvrdość odpružení lze nastavit páčkou (3) vpředu. Páčku nadzvedněte, posuňte na požadovanou úroveň a zajistěte jejím sklopením dolů

### NASTAVENÍ VOLANTU

V závislosti na vaší postavě a individuálních preferencích lze nastavit sklon a/nebo výšku volantu:

**19**

- Svěrná páčka (1) je určena pro nastavení náklonu volantu v rozmezí 60°. Páčku povolte směrem k sobě, nastavte volant do vyhovující polohy a páčku utáhněte směrem od sebe.

**20**

- Pro úpravu výšky je nejprve nutno demontovat pružný kolík (3) o průměru 6 mm. Potom vysuňte volant nahoru tak, aby se odkryl druhý otvor volantové tyče (2).
- Nasaďte volant zpět na tyč a natočte jej tak, aby se otvory ve volantu a tyči kryly. Do otvoru pak vložte pružný kolík a zatlačte jej kladivem.

## 5.3 KONTROLY PŘED JÍZDOU

### KONTROLA HLADINY PALIVA A PALIVOVÉ SOUSTAVY

Před každou jízdou zkontrolujte, zda je v palivové nádrži dostatek pohonných hmot. Hladinu zkontrolujte pomocí průzoru v levém blatníku a v případě potřeby ji doplňte.



Podrobnosti k plnění nádrže palivem, včetně bezpečnostních pokynů, jsou uvedeny v ➔ 4.2 PŘÍPRAVA PRO PROVOZ / NAPLNĚNÍ NÁDRŽE PALIVEM.

Před každou jízdou zkontrolujte, zda palivová soustava dobře těsní. Prohlédněte zejména volně přístupné díly, jako např. palivovou nádrž, uzávěr nádrže a hadicové spoje. Pokud odhalíte netěsnost nebo závadu, motor nespustíte – hrozí nebezpečí požáru!



**POZOR:** Pokud dojde k zavzdušnění dieslového motoru, je nutné jej mechanicky odvzdušnit ➔ 5.5 VYPNUTÍ MOTORU.

### KONTROLA TLAKU VZDUCHU PNEUMATIK

Pneumatiky jsou bezdušové a vybavené automobilovým ventilkem. Dohustit je lze kompresorem nebo běžnou ruční pumpičkou. Tlak pneumatik ➔ 2.4 TECHNICKÉ PARAMETRY.



Dodržujte předepsaný tlak v pneumatikách a pravidelně jej kontrolujte. Dodržení předepsaného tlaku je důležité pro rovnoměrné sečení. Jiné hodnoty tlaku mohou vést ke ztížené jízdě, případně až ke ztrátě kontroly nad strojem.

Spolu s tlakem vzduchu vždy kontrolujte opotřebení anebo poškození pneumatik.

### KONTROLA OLEJE MOTORU

Před každou jízdou zkontrolujte hladinu oleje v motoru. Otevřete kapotu a hladinu oleje zkontrolujte pomocí měřky. V případě potřeby olej doplňte.



Podrobnosti ke kontrole oleje motoru jsou uvedeny v ➔ 4.2 PŘÍPRAVA PRO PROVOZ / KONTROLA A DOPLNĚNÍ OLEJE MOTORU.

### KONTROLA BYPASSU HYDRAULICKÉ PŘEVODOVKY

Před každou jízdou zkontrolujte, zda je utažen šroub bypassu hydraulického čerpadla. Čerpadlo je přístupné po otevření kapoty. Šroub je umístěn na levé straně čerpadla.



Funkce bypassu a nastavení jeho šroubu je podrobně popsána v ➔ 5.6 POJEZD SE STROJEM / TLAČENÍ STROJE.





### KONTROLA KABELŮ A ŠROUBOVÝCH SPOJŮ

Vizuálně zkontrolujte stav elektrických kabelů, zejména přívodních elektrických kabelů akumulátoru. Poškozené kabely nechte vyměnit odborníkem.

Ručně kontrolujte pevné dotažení všech matic, čepů a šroubů, zejména upevňovacích šroubů žacích nožů, aby se stroj nacházel vždy v bezpečném provozním stavu. Opotřebované nebo poškozené díly z bezpečnostních důvodů vždy okamžitě vyměňte.

## KONTROLA FUNKCE BEZPEČNOSTNÍCH PRVKŮ

Před každou jízdou zkontrolujte funkci bezpečnostních prvků. Zkoušku provádějte bez nastartovaného motoru. Kontrolujte:

- Spínač pod sedadlem: Pokud otočíte klíčkem do polohy **ON** a přitom nesedíte na sedadle, MUSÍ se zobrazit symbol  a po několika sekundách se rozezní akustický signál vybíjení akumulátoru.
- Spínač přítomnosti sběrného koše: Pokud otočíte klíčkem do polohy **SVĚTLA** nebo **ON** a pak zapnete žací ústrojí , NESMÍ se zobrazit symbol .
- Spínač naplnění sběrného koše: Pokud otočíte klíčkem do polohy **SVĚTLA** nebo **ON** při zapnutém žacím ústrojí a pak ručně stlačíte klapku snímače uvnitř koše, MUSÍ se ozvat akustický signál naplnění.
- Spínač kapoty: Pokud otevřete kapotu a otočíte klíčkem do polohy **ON**, MUSÍ se zobrazit symbol .

## KONTROLA FUNKCE BRZD

Před jízdou se strojem zkontrolujte správnou funkci brzd:

- Sešlápněte brzdový pedál, vytáhněte táhlo parkovací brzdy nahoru a pedál uvolněte.
- Otevřete kapotu a uvolněte šroub bypassu na čerpadle (➡ 5.6 POJEZD SE STROJEM / TLAČENÍ STROJE).
- Pokuste se ručně posunout stroj dopředu. Pokud se zadní kola protácejí, je nutný servis brzd. Vyhledejte autorizovaný servis, který provede jejich seřízení.

## ČIŠTĚNÍ FILTRŮ

- Před jízdou se strojem zkontrolujte stav vzduchového filtru a prachových filtrů dle ➡ 6.3 PRAVIDELNÁ KONTROLA, ÚDRŽBA A SEŘÍZENÍ / MOTOR / ÚDRŽBA VZDUCHOVÉHO FILTRU a ÚDRŽBA PRACHOVÝCH FILTRŮ

## 5.4 NASTARTOVÁNÍ MOTORU

### ZAPNUTÍ ELEKTRONICKÉHO SYSTÉMU STROJE

- Zasuňte klíček zapalování do otvoru hlavního spínače.
- Otočte klíčkem do polohy **ON**. Na informačním panelu se rozsvítí displej a proběhne automatická diagnostika elektronického systému stroje.

### PODMÍNKY PRO NASTARTOVÁNÍ

Motor žacího stroje lze nastartovat pouze za splnění těchto podmínek:

- obsluha musí sedět na sedadle;
- musí být vypnutý pohon žacího ústrojí;
- musí být sešlápnut pedál brzdy nebo je brzda zajištěna parkovací brzdou;
- musí být zavřená kapota;
- nesmí být sešlápnut pedál pojezdu vpřed nebo vzad.

**Nejsou-li podmínky splněny**, zobrazí se na displeji v chybových hláškách nesplněná podmínka. Nastartování motoru je blokováno.

**Jsou-li podmínky splněny**, na displeji není zobrazeno žádné chybové hlášení. Nastartování motoru je povoleno.

### NASTARTOVÁNÍ

Po splnění všech podmínek nastartujte:

- Sešlápněte pedál brzdy.
- Páku plynu nastavte do polohy **MAX**.
- Stroje s benzínovým motorem: Vytáhněte sytič
- Stroje s dieselovým motorem: Vyčkejte, až zhasne kontrolka žhavení (cca 10 s) (➡ 5.1)
- Otočte klíčkem do polohy **START** a startujte.
- Jakmile motor nastartuje, pusťte klíček zapalování. Ten se automaticky vrátí do polohy **ON**.



Doba startování nesmí překročit 5 sekund, jinak hrozí poškození spínače.

Pokud se vám nepodaří nastartovat, před dalším pokusem o nastartování 10 sekund počkejte.

- Co nejdříve po nastartování zatlačte sytič (pouze pro stroje s benzínovým motorem).

## 5.5 VYPNUTÍ MOTORU

- Páku plynu nastavte do polohy **MIN**.
- Pokud je v chodu žací ústrojí, vypněte jej.
- Otočte klíčkem do polohy **STOP** a vyjměte klíček ze spínače.



Nikdy nezastavujte motor pouhým sesednutím ze sedadla. Ponechání klíčku v zapalování v poloze **ON** může způsobit závadu na elektroinstalaci stroje.

Před vypnutím motoru vždy snižte otáčky na pomalý chod pro případ samozápalu. Nedodržení může mít za následek poškození motoru a výfuku.

Po vypnutí motoru vždy vyjměte klíček zapalování ze spínače. Předejdete tím nežádoucímu nastartování stroje nepověřenou osobou nebo dětmi.

Nikdy neodpojte kabely akumulátoru za chodu motoru. Může dojít k poruše regulátoru motoru.



Je-li motor přehřátý, nechte jej chvíli běžet při minimálních otáčkách.

## MECHANICKÉ VYPNUTÍ DIESELOVÉHO MOTORU

Za nestandardních podmínek, například při poruše elektroinstalace, lze chod motoru u stroje s dieselovým motorem zastavit ručně.

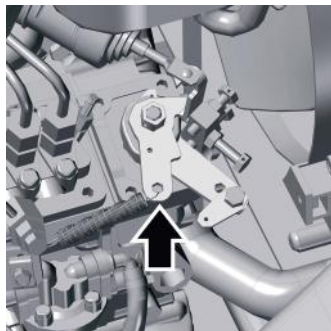

- Otevřete kapotu.
- Ručně zatlačte na páčku odstavení dávky paliva na pravé straně motoru (při pohledu na stroje zřepředu).
- Motor se sám po několika sekundách vypne.



## 5.6 POJEZD SE STROJEM

### POJEZD VPŘED/VZAD

#### PRAVIDLA PRO POJEZD SE STROJEM

- Parkovací brzda musí být odbrzděna, tj. ovládací táhlo musí být v dolní poloze. Parkovací brzdu uvolníte sešlápnutím pedálu brzdy. Pokud sešlápnete pedál pojezdu, když je aktivní brzda, ozve se zvuková signalizace a zobrazí se výstražný trojúhelník a symbol brzdy na displeji. To platí i opačně během jízdy – pokud je sešlápnut pedál pojezdu a současně sešlápnete i pedál brzdy, ozve se akustická signalizace. Akustická signalizace slouží jako ochrana hydraulického pojezdu a brzd před poškozením.
- Šroub bypassu musí být utažen (➔ 5.6 POJEZD SE STROJEM / TLAČENÍ STROJE).
- Při přejíždění na místo sečení musí být žací ústrojí vypnuté. Vypnuté žací ústrojí se nachází v transportní (nejvyšší) poloze a umožňuje tak pojezd se strojem bez rizika nárazu ústrojí do překážky.



**POZOR:** Při přejíždění překážek s výškou větší než 8 cm (obrubníky apod.) musíte používat nájezdy, aby nedošlo k poškození žacího ústrojí a jiných částí stroje.

- Vyvarujte se tvrdým nárazům předních kol do pevných překážek, může dojít k poškození přední nápravy, zejména při vysoké rychlosti stroje.

#### ROZJETÍ

- Páku plynu nastavte na požadované otáčky.
- Pomalu sešlapujte pedál pojezdu vpřed nebo vzad dle požadované rychlosti.



**POZOR:** Při rychlém sešlápnutí pedálu hrozí nebezpečí úrazu!

#### ZMĚNA JÍZDY VPŘED/VZAD

- Před změnou směru jízdy vždy nejprve zastavte stroj uvolněním příslušného pedálu.
- Sešlápněte požadovaný pedál (vpřed nebo vzad).



**Pokud před změnou směru nejprve nezastavíte stroj, hrozí porucha pojezdového ústrojí. Nikdy nepoužívejte pedál pojezdu a pedál brzdy současně – jinak hrozí porucha pojezdového ústrojí.**

#### ZATÁČENÍ

- Stroj je vybaven posilovačem řízení (servopohon), který značně snižuje sílu potřebnou k ovládní volantu. Posilovač řízení je aktivní pouze při běžícím motoru.



**POZOR:** Snazší ovládní a koule na volantu dovoluje rychlou změnu směru jízdy. Před zatočením vždy přizpůsobte rychlost jízdy.

### OPUŠTĚNÍ STROJE PŘI SPUŠTĚNÉM MOTORU

Pokud si přejete nebo potřebujete na nějakou chvíli opustit stroj, např. za účelem odstranění překážek apod. a máte v úmyslu následně pokračovat v práci, je možné sesednout a ponechat motor nastartovaný. Šetří se tím akumulátor stroje.

Podmínky pro sesednutí ze stroje se spuštěným motorem:

- žací ústrojí je vypnuto;
- páka plynu je v poloze **MIN**;
- parkovací brzda je zabrzděna

## ZASTAVENÍ POJEZDU

Pojezd stroje vpřed/vzad zastavíte pozvolným uvolněním pedálu pojezdu a následným sešlápnutím pedálu brzdy.



Pokud máte aktivní tempomat a sešlápnete pedál brzdy, pedál pojezdu se automaticky přesune do neutrální polohy.

## PARKOVACÍ BRZDA

Parkovací brzda slouží k zajištění stroje proti pohybu během parkování.

## ZABRZDĚNÍ

- Sešlápněte brzdový pedál a vytáhněte táhlo parkovací brzdy nahoru. Uvolněte pedál brzdy.

## ODBRZDĚNÍ

- Sešlápněte brzdový pedál. Táhlo brzdy se automaticky uvolní a zasune dolů.

## TEMPOMAT

Při sečení rozsáhlých travnatých ploch, které vyžadují dlouhou a přímou jízdu vpřed vám může značně usnadnit a zpříjemnit práci funkce tempomatu. Tempomat udržuje nastavenou rychlost jízdy bez nutnosti šlapání na pedál pojezdu.

## ZAPNUTÍ TEMPOMATU

- Nastavte rychlost sešlápnutím pedálu pojezdu vpřed nebo vzad.
- Stiskněte tlačítko tempomatu. Na informačním panelu se rozsvítí kontrolka tempomatu.
- Uvolněte nohu z pedálu pojezdu.

## VYPNUTÍ TEMPOMATU

- Sešlápněte pedál brzdy nebo vypněte tlačítko tempomatu. Kontrolka na informačním panelu zhasne.



Tempomat nereaguje na překážky nebo na změněné vlastnosti půdy. Pokud se blíží překážka, kterou nelze s nastavenou rychlostí jízdy objet, je nutné tempomat vypnout.

## REŽIM ŽELVA / ZAJÍC – RYCHLOST PRO SEČENÍ A PRO PŘEJEZD

### REŽIM ŽELVA

Tento režim používejte pro sečení. Pojezdová rychlost stroje je 0–10 km/hod a diferenciál poháněných kol je ve funkci – na kola je přenášeno 100% síly.

### REŽIM ZAJÍC

Tento režim používejte pro přejezd. Zdvojnásobí se rychlost stroje (0-20 km/hod) a dojde k samosvornému propojení zadních kol, které zajišťuje rovnoměrný přenos síly na obě kola a tím i dostatečnou trakci. Pojezdová síla se vlivem rychlosti zmenší na 50 %.



Mezi režimy přepínejte vždy za klidu stroje (se strojem nepojíždíte).

## JÍZDA NA SVAHU

Žací stroj smí pracovat na svazích do sklonu **12° (21 %)**. Při jízdě na jakémkoliv svahu do uvedených hodnot sklonu je vždy potřeba zvláštní opatrnosti a soustředění. Pamatujte si, že neexistuje žádný bezpečný svah.

Při práci ve svahu dodržujte následující zásady:

- Ve svahu se vždy rozjíždějte plynule a používejte nižší rychlost pojezdu. Zrychlujte a zpomalujte plynule a klidně. Stejně tak i řiďte.
- Brzděte plynule.
- Nejezděte napříč svahu. Jezděte pouze kolmo na vrstevnice, tj. nahoru a dolů.
- Ve směru vrstevnice je povoleno jet pouze při otáčení stroje. Při otáčení vždy snižte rychlost pojezdu a dbejte na to, abyste výše položeným kolem nenajížděli na vyvýšenou překážku (kámen, kořen stromu a podobně).
- Ze svahu a přes překážky jezděte pomaleji. Zvláštní opatrnost věnujte při zatáčení.
- Při zastavení stroje ve svahu vždy používejte parkovací brzdu.



Plný sběrný koš zvyšuje vlivem své hmotnosti nebezpečí převrnutí stroje!

## TLAČENÍ STROJE

Čerpadlo hydraulické převodovky je vybaveno tzv. bypassem, který slouží k vyřazení převodu pro pohon zadních kol a umožňuje tak tlačení nebo tažení stroje bez použití motoru.



Při tlačení stroje není aktivní posilovač řízení, proto při zatáčení počítejte s potřebou větší síly.

## AKTIVACE BYPASSU PRO TLAČENÍ



- Otevřete kapotu.
- Čerpadlo hydraulické převodovky (1) je umístěno na levé straně stroje (při pohledu na stroj zepředu). Na pravé straně čerpadla uvolněte šroub (2) o jednu otáčku.
- Zavřete kapotu. Nyní lze stroj tlačit.



**POZOR:** Žací stroj tlačte jen na vodorovných plochách – při tlačení stroje na šikmých plochách hrozí vážné nebezpečí nekontrolovaného sjetí dolů!

Stroj nesmí být provozován (aktivován pojezd), pokud je šroub bypassu uvolněn.

## DEAKTIVACE BYPASSU

- Otevřete kapotu.
- Utáhněte šroub bypassu.
- Zavřete kapotu. Nyní lze se strojem pojíždět obvyklým způsobem.

## 5.7 OVLÁDÁNÍ ŽACÍHO ÚSTROJÍ

### ZAPNUTÍ ŽACÍHO ÚSTROJÍ

#### PODMÍNKY PRO ZAPNUTÍ ŽACÍHO ÚSTROJÍ

- obsluha sedí na sedadle;
- sběrný koš je na svém místě a je zavřený;
- spínač AUT/MAN je v poloze **AUT** a koš je prázdný nebo je spínač v poloze **MAN**.

#### ZAPNUTÍ

- Páku plynu nastavte do polohy **MAX**. Pro správnou funkci žacího ústrojí musí být páka vždy v této poloze.
- Stlačte část spínače se symbolem . Spustí se žací ústrojí. Na informačním panelu se rozsvítí kontrolka žacího ústrojí.

### VYPNUTÍ ŽACÍHO ÚSTROJÍ

- Stlačte část spínače bez symbolu. Žací ústrojí se vypne.



Pokud sesednete ze sedadla, zastaví se automaticky motor a tím také otáčení žacích nožů.

Nikdy ale nevypínejte žací ústrojí jen sesednutím ze sedadla. Pokud nepřepnete klíček zapalování z polohy **ON** do polohy **STOP**, je část elektroinstalace stále pod napětím a může dojít k její závadě.

### NASTAVENÍ VÝŠKY ŽACÍHO ÚSTROJÍ PRO SEČENÍ

Ovladač nastavení výšky žacího ústrojí má 6 pracovních poloh, které odpovídají celkové výšce sečení 8,5 cm. Každá poloha posune žací ústrojí o 1,7 cm výše nebo níže. Polohu lze zvolit před zahájením sečení i během sečení. Žací ústrojí najede do zvolené výšky až po sepnutí spínače žacího ústrojí .

- Chcete-li nastavit žací ústrojí výš od země, zvolte ovladačem vyšší číslo
- Chcete-li nastavit žací ústrojí blíže zemi, zvolte ovladačem nižší číslo



Poloha 1 se používá pro kopírování nerovností terénu. Neužívejte tuto výšku nastavení trvale, protože by mohlo dojít ke zvýšenému opotřebení dílů žacího ústrojí.

Žací ústrojí je vybaveno čtyřmi pojezdovými kolečky, která v případě nerovností terénu zvedají ústrojí a slouží tak jako ochrana žacích nožů před poškozením.



Pokud žací ústrojí nenajede do nastavené polohy, na displeji se zobrazí symbol . Zkontrolujte, zda je mechanismus zdvihu funkční a bez nečistot. Případné vady odstraňte a opakujte úkon. Tato funkce chrání pohon proti spálení.

Výchozí rozmezí žacího ústrojí od země je 4,5-13 cm. V závislosti na požadovaném výsledku sečení lze tuto výšku měnit seřizením svislého táhla zdvihu:

**22**

- Na obou svislých táhlech (1) povolte maticí (2) a nastavte požadovanou výšku sečení (měřte výšku dolní hrany krytu žacího ústrojí od země).
- Otáčením matice lze nastavit výšku libovolně od 2 cm do 4,5 cm v poloze 1. Podle nastavené dolní výšky se pak bude měnit i nejvyšší výška, která může být maximálně 13 cm.
- **POZOR:** Zvolená výška musí být shodná na obou stranách žacího ústrojí.

## NASTAVENÍ PRŮCHODU VZDUCHU K ŽACÍM NOŽŮM

Žací ústrojí umožňuje otevírat nebo přivírat průchod vzduchu k žacím nožům pomocí otvorů a přívěr na krytu ústrojí. Přívěry se ovládají ručně jejich stisknutím a posunutím do jedné ze tří dostupných poloh.

- Při sekání nízkého a hustého strniště (žací ústrojí je v dolní poloze) je vhodné otevřít přívěry na maximum.
- Při sekání vysokého strniště (žací ústrojí je v horní poloze) je vhodné zavřít otvory pro lepší sací efekt nožů.

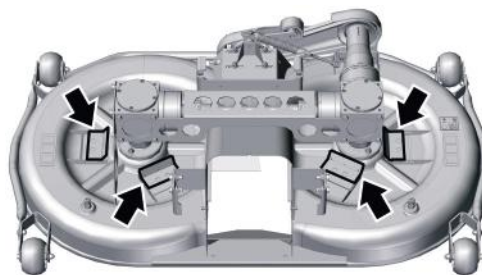

## RYCHLOST POJEZDU A SEČENÍ TRÁVY

Aby byl výsledek sečení co nejlepší, je nutno přizpůsobit rychlost jízdy podmínkám sečené plochy:

- Obecně platí, že čím vlhčí, vyšší a hustší je tráva, tím nižší rychlost pojezdu by měla být použita. Při příliš velké rychlosti stroje nebo při velkém zatížení klesají otáčky nožů, zhoršuje se kvalita sečení a může dojít k ucpávání vynášecího tunelu. Vždy nastavte maximální otáčky motoru.
- Jestliže je tráva velmi vysoká, je nutno sekat dvakrát i vícekrát. Poprvé (1) sekejte se žacím ústrojím v nejvyšší poloze, u druhého sečení (2) nastavte žací ústrojí na požadovanou výšku. Jezděte pokud možno křížem k první jízdě.
- Způsob jízdy zvolte podle tvaru pozemku a vlastní zkušenosti.

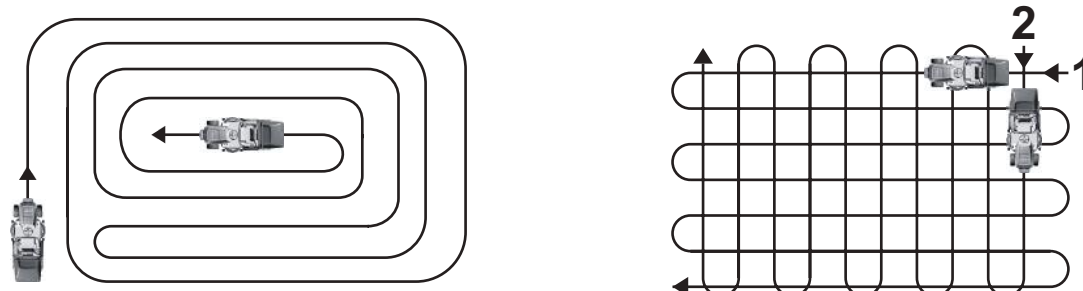

## DOPORUČENÉ RYCHLOSTI POJEZDU STROJE DLE PODMÍNEK

Stav porostu	Doporučená rychlost
Vysoký, hustý a mokrý	0-3 km/hod
Průměrné podmínky	4-6 km/hod
Nízký, suchý porost	6-10 km/hod
Přejíždění bez zapnutého žacího ústrojí	10-20 km/hod



Pokud dochází k ucpávání vynášecího tunelu trávou, snižte rychlost jízdy. Ta může být totiž vzhledem ke stavu trávníku příliš vysoká. Dále upravte posuvný díl snímače stavu naplnění koše (➔ 5.8 SIGNALIZACE NAPLNĚNÍ KOŠE).

Pokud se tím problém neodstraní, jsou pravděpodobnou příčinou neostře nebo opotřebované žací nože. Naostřete nebo vyměňte žací nože (➔ 6.3 PRAVIDELNÁ KONTROLA, ÚDRŽBA A SEŘÍZENÍ / ŽACÍ NOŽE / OSTŘENÍ NOŽŮ).

Po každém použití očistěte žací ústrojí, vynášecí tunel a žací nože, aby se zde neusazovaly žádné zbytky trávy.

## SEKÁNÍ TRÁVY PŘI JÍZDĚ VZAD

Jakmile se rozjedete se strojem vzad rychlostí vyšší než 0,3 m/s (cca 1 km/hod), automaticky se odpojí žací ústrojí a nože přestanou sekat trávu.

V případě úmyslné a kontrolované jízdy vzad se spuštěným žacím ústrojím je možné tuto bezpečnostní funkci vyřadit stlačením spínače **R** na hlavním panelu.

Spínač musíte stisknout:

- ihned po automatickém odpojení žacího ústrojí a ještě předtím, než se zastaví otáčení nožů (asi 5 s)
- při spuštěném žacím ústrojím bezprostředně před sešlápnutím pedálu pojezdu vzad (asi 5 s).

Při uvolnění pedálu pojezdu vzad je potom opět automatické odpojení žacího ústrojí aktivováno.



Při využití funkce tlačítka **R** věnujte při jízdě vzad mimořádnou pozornost prostoru za strojem!

## 5.8 OVLÁDÁNÍ SBĚRNÉHO KOŠE

Ovládání pohybu sběrného koše se provádí pomocí dvou spínačů, umístěných na pravém blatníku vedle sedadla obsluhy:

- levý spínač slouží ke zvedání a spouštění koše;
- pravý spínač slouží k otevírání a zavírání koše.

### ZVEDÁNÍ A SPOUŠTĚNÍ KOŠE

Spínač ZDVIHÁNÍ KOŠE slouží pro pohyb koše nahoru a dolů. Pro pohyb koše je spínač nutno držet. Pohyb koše zastavíte uvolněním spínače, a to v jakékoliv poloze koše nad zemí.



Rychlost pohybu zvedání/spouštění je závislá na otáčkách motoru a otáčení volantem. Pokud např. zvedáte koš a současně pojíždíte při nízkých otáčkách motoru a/nebo točíte volantem, rychlost pohybu koše se zpomalí. Toto je normální jev a není předmětem reklamace.



**POZOR:** Stroj je vybaven funkcí automatického přitahování koše směrem k rámu stroje, která zajišťuje dosažení správné polohy koše v pracovní poloze. Přitahování probíhá 2× v rámci intervalu 2 minut (1× během 60 s). Nedokončením přitahování během tohoto intervalu, např. vypnutím motoru nebo sesednutím ze sedadla, může mít za následek vysunutí malého tunelu a přivření jeho klapky nebo i ztrátu signálu přítomnosti koše a tím vypnutí žacího ústrojí.

Pokud se tak stane, stiskněte tlačítko pro spuštění koše. Koš se automaticky přitáhne do správné pracovní polohy.

### OTEVÍRÁNÍ A ZAVÍRÁNÍ KOŠE

Spínač OTEVÍRÁNÍ KOŠE slouží k otevření a vyprázdnění koše. Pro pohyb koše je spínač nutno držet. Otevření koše je možné zastavit v jakékoliv poloze uvolněním spínače.

Koncové polohy koše jsou signalizovány tzv. „rehtací“ spojkou. Zvuk je proto normální a nejedná se o závadu, která by měla být předmětem reklamace.



Oba pohyby (zvedání/spouštění a otevírání/zavírání) jsou na sobě nezávislé.

### SIGNALIZACE NAPLNĚNÍ KOŠE

Naplnění sběrného koše je hlídáno snímačem uvnitř koše a je signalizováno kontrolkou na informačním panelu. Stupeň naplnění (objem posekané hmoty) je nutno upravovat dle aktuálního stavu porostu (suchý-mokrý, dlouhý-krátký).

Snímač lze jednoduše upravit bez pomoci náradí:

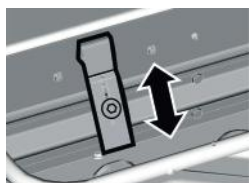

- Uvolněte šroub posuvného dílu a podle potřeby jej vysuňte nebo zasuňte:
  - díl vysunut = lehká, suchá tráva nebo listí
  - díl zasuňte = těžká mokrá tráva



Maximální naplnění koše je stav předtím, než se začne tráva usazovat ve vynášecím tunelu. Stav porostu se mění i s časem (ráno / večer).

## REŽIM AUTOMAT / MANUAL

Poloha spínače AUT/MAN určuje chování žacího ústrojí po naplnění sběrného koše.

### Poloha MAN

Jakmile je koš naplněn, aktivuje se signalizace naplnění. Žací ústrojí zůstává v chodu a je nutno jej ručně vypnout.



**POZOR:** Pokud budete dál sekat při naplněném koši, může dojít k hromadění posečené trávy ve vynášecím tunelu.

### Poloha AUT

Jakmile je koš naplněn, aktivuje se signalizace naplnění. Žací ústrojí se automaticky vypne, aby se zabránilo usazování trávy ve sběrném tunelu.

## VYPRAZDŇOVÁNÍ SBĚRNÉHO KOŠE

- Nacouvejte se strojem před místo vyprázdnění tak, aby bylo možno zvednout koš.
- Zvedněte koš do potřebné výšky.
- Pomalu nacouvejte co nejbližší nad místo vyprázdnění.
- Otevřete koš. Pro co nejúplnější vyprázdnění můžete „zacukat“ košem nahoru a dolů.
- Zavřete koš a pomalu odjedte od místa vyprázdnění.
- Spusťte koš dolů.



**POZOR:** Se zvednutým košem se mění stabilita stroje, dodržujte proto pomalou rychlost pojezdu i zatáčení.



## 5.9 NOUZOVÉ SITUACE

### UCPÁNÍ DOPRAVNÍHO TUNELU

Při nepříznivém rychlosti sečení a druhu porostu nebo při nesprávném seřízení snímače naplnění koše může dojít k ucpání dopravního tunelu. Ucpaný nebo nánosy zmenšený průřez tunelu neplní svoji funkci. V takovém případě je nutné jej mechanicky vyčistit:

- Zvedněte sběrný koš nahoru.
- Vypněte stroj a zajistěte parkovací brzdu.
- Sesedněte z místa obsluhy a vhodným předmětem (doporučujeme škrabku SECO) odstraňte trávu a nánosy v tunelu.

Pro dokonalé vyčištění tunelu lze tunel demontovat ze stroje ven bez použití náradí:

- Zvedněte sběrný koš nahoru.
- Žací ústrojí nastavte do polohy 3 (bez běžícího motoru a se spuštěním žacím ústrojím).
- Vypněte stroj a zajistěte parkovací brzdu.
- Přistupte ke stroji zezadu a nadzvedněte přední část tunelu (1) nahoru tak, aby se uvolnil z čepů (2) na žacím ústrojí. Poté tunel vytáhněte směrem dozadu z vodících kolejniček (3). Řádně vyčistěte všechny části tunelu.
- Po vyčištění nasuňte tunel do vodících kolejniček a poté nasuňte na čepy na žacím ústrojí.



### SYSTÉM NOUZOVÉHO DOJEZDU

Stroj je vybaven speciálním systémem nouzového dojezdu, který umožňuje nouzové nastartování a dojezd stroje v případě, že stroj z důvodu nějaké poruchy senzorů není možné nastartovat normálním způsobem při splnění všech podmínek startu.

Postup aktivace systému nouzového dojezdu:

- Sedněte na sedadlo.
- Sešlápněte pedál brzdy.
- Zapalovací klíček nastavte do polohy **ON**.
- 5× stiskněte tlačítko **R**. Objeví se symbol servisu. **POZOR:** Pokud to nestihnete do 10 s (vymezený interval pro nastavování), zopakujte výše uvedené kroky.
- Motor lze nastartovat bez ostatních senzorů. Následně je možné nouzově dojet na místo odvozu do servisní dílny.



Ve stavu nouzového dojezdu není možné spustit žací ústrojí.

### DEFEKT

Stroj je vybaven bezdušovými pneumatikami. V případě defektu svěřte opravu odbornému pneuservisovi nebo autorizovanému servisu žacích strojů Seco.

## NEUTRÁLNÍ POLOHA PEDÁLŮ

Pokud se na displeji zobrazí výstražný trojúhelník a symbol neutrálu nebo zpátečky znamená to, že elektronický systém hlásí nesplněný požadavek na neutrální polohu pedálů. Neutrální poloha znamená, že pedály nejsou sešlápnuty.

Pokud se symbol zobrazí a pedály jsou přitom v neutrální poloze, je nutné kalibrovat polohu snímače pedálů.

Postupujte podle ➔ 6.3 PRAVIDELNÁ KONTROLA, ÚDRŽBA A SEŘÍZENÍ / KALIBRACE PEDÁLŮ POJEZDU A POLOHY ŽACÍHO ÚSTROJÍ.

## TAŽENÍ STROJE

V případě potřeby odtažení stroje vhodným vozidlem využijte buď otvory (1) v konzole závaží, nebo otvory (2) v rámu zadní nápravy.

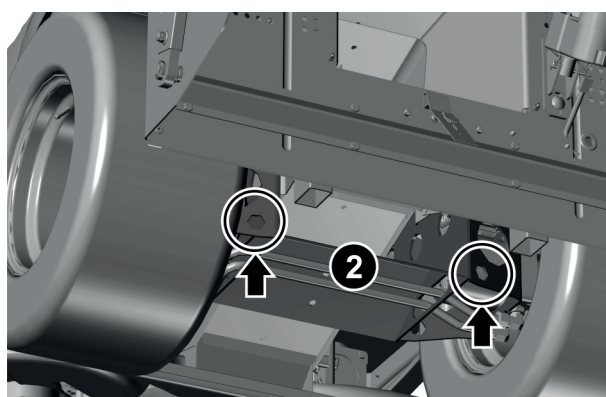
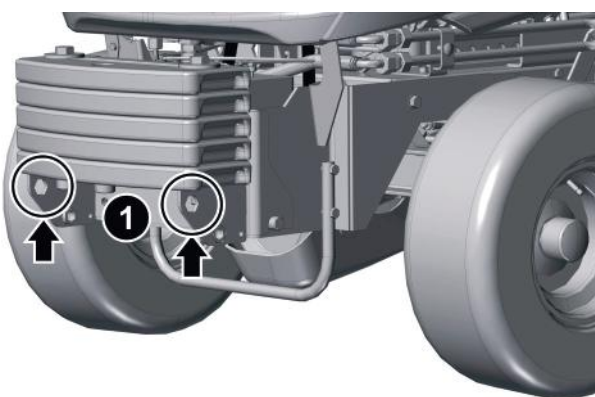

## 5.10 UKONČENÍ PRÁCE

Po ukončení práce zajedzte se strojem na vámi zvolené nebo provozovatelem určené parkovací místo. Potom:

- Aktivujte parkovací brzdu.
- Vyměňte klíč zapalování ze spínače.
- Nechejte vychladnout motor a stroj pak očistěte dle pokynů v ➔ 6 ÚDRŽBA A SEŘÍZENÍ.



Nikdy nenechávejte posekaný materiál ve sběrném koši a neskladujte jej v uzavřeném prostoru. Za určitých okolností se posečená hmota může vznítit.

## 6 ÚDRŽBA A SEŘÍZENÍ

Správně prováděná pravidelná údržba a kontrola žacího stroje pomáhá k prodloužení doby jeho bezproblémového provozu. Opotřebené nebo poškozené součásti musí být včas vyměněny. Při výměně součástí používejte zásadně originální náhradní díly; použití neoriginálních dílů může způsobit poškození stroje, ohrozit zdraví obsluhy nebo jiných osob a v době záruční lhůty ztrácíte nárok na záruku. Pro objednání náhradních dílů vždy kontaktujte výrobce stroje nebo autorizované servisy.



Nesprávně prováděná nebo zcela opomenutá údržba může vést nejen k problémovému provozu žacího stroje, ale může také způsobit poranění obsluhujícího pracovníka.

Veškeré bezpečnostní a ochranné prvky, demontované během údržby, vždy namontujte zpět na své místo a vyzkoušejte jejich funkčnost.

### PŘÍPRAVA STROJE NA ÚDRŽBU

Před jakoukoliv kontrolou nebo údržbou odstavte stroj na pevné a rovné ploše. Potom:

- aktivujte parkovací brzdu
- vypněte motor
- vytáhněte klíč zapalování
- pokud byl stroj v chodu, nechte jej zcela vychladnout

### DŮLEŽITÁ UPOZORNĚNÍ PRO ÚDRŽBU

#### OSOBNÍ BEZPEČNOST

- Před začátkem jakékoliv údržbářské nebo servisní práce se znovu důkladně přečtěte všechny instrukce, zákazy a doporučení, uvedené v ➔ 3 OCHRANA A BEZPEČNOST ZDRAVÍ PŘI PRÁCI.
- Při práci používejte vhodný pracovní oděv a pracovní obuv. Při manipulaci se žacími noži nebo při činnostech s rizikem pořezání používejte vhodné pracovní rukavice.
- Neprovádějte žádné větší opravy, pokud nemáte potřebné nářadí a příslušné znalosti nebo kvalifikaci.

#### MOTOR

- Před zahájením kontroly nebo údržby v prostoru motoru, výfukového potrubí a tlumiče výfuku nechte stroj vychladnout. Motor může mít teplotu až 115 °C a vyšší. Hrozí nebezpečí úrazu popálením!

#### ELEKTRICKÉ ČÁSTI

- Předtím, než začnete pracovat na elektrických dílech nebo v jejich blízkosti, odpojte minusový kabel (–) akumulátoru.

#### PALIVO A OLEJE

- Vyvarujte se rozlití paliva, oleje nebo jiných škodlivých látek.
- Použitý olej, palivo či jiné nebezpečné látky a materiály likvidujte v souladu s právními předpisy o ochraně životního prostředí, které jsou platné ve vaší zemi.
- Během práce s palivem nebo olejem nikdy nekuřte, nemanipulujte s otevřeným ohněm nebo světlem a neprovádějte činnosti, při nichž vznikají jiskry.

(pokračování)

## 6.1 PŘEHLED KONTROLY A ÚDRŽBY

Vysvětlivky k tabulce:

- = Kontrola, seřízení
- = Výměna
- x = Čištění
- + = Interval zkrátte, pokud žací stroj pracuje při venkovních teplotách okolo 35 °C nebo vyšších
- ++ = Interval zkrátte, pokud stroj pracuje v prašném prostředí

INTERVAL / MOTOHODINY	Před použitím	Po použití	Prvních 5	Každých 50	Každých 125	Každých 250	Každých 500	Každých 1000	Každých 1500	Každých 3000
Palivo	○									
Pneumatiky	○									
Kryt řemenice, trubka	○									
Žací nože	○	x								
Pojezdový olej	○			●		●++				
Filtr pojezdového oleje				●		●++				
diesel	Motorový olej	○		●		●+				
	Olejový filtr			●		●+				
	Vzduchový filtr		x			●++				
	Vstříkovací trysky								○	
	Palivové čerpadlo									○
	Řemen alternátoru					○	●			
	Filtr paliva					x	●			
	Chladičí kapalina	○					●			
benzín	Motorový olej	○		●		●+				
	Olejový filtr			●		●+				
	Vzduchový filtr		x			●++				
	Zapalovací svíčky					●+				
Prachový filtr		x				●++				
Řemen pojezdový	○					●				
Řemen spojky	○						●			
Řemen žacího ústrojí	○						●			
Sběrný koš		x				○				
Žací ústrojí		x				○		●		
Sbíhavost kol				○		○				
Hydraulický obvod				○		○				
Mechanismus koše							○			
Brzdy						x	○			
Kardanový pohon		x			○					
Akumulátor					○					
Palivový obvod						x	○			

INTERVAL / MOTOHODINY	Před použitím	Po použití	Prvních 5	Každých 50	Každých 125	Každých 250	Každých 500	Každých 1000	Každých 1500	Každých 3000
Spojky řetězové						○		●		
Elektromagnetická spojka						●				
Zarážka spojky						●				
Rejdivé čepy						○	●			
Ložiska předních kol						○	●			
Servořízení							○			
Elektronické spínače						○				
Elektroinstalace							○			
Převodovky žacího ústrojí							○			
Pedály							○			
Kloub volantu							○			
Pojezdové čerpadlo									○	
Axiální ložisko rejdivých čepů								●		
Vstříkovací trysky									●	
Pojezdové čerpadlo										●



Kromě pravidelné údržby dle výše uvedené tabulky je nutno provádět výměnu oleje motoru, a to podle doporučení v návodu, který vypracoval výrobce motoru a který je součástí dokumentace žacího stroje.

## 6.2 KONTROLY A ÚDRŽBA PŘED A PO POUŽITÍ

### PŘED ZAHÁJENÍM PRÁCE

Před zahájením práce vždy proveďte kontroly, uvedené v ➔ 5.3 KONTROLY PŘED JÍZDOU. Kontroly zahrnují tyto úkony:

- kontrola hladiny paliva
- kontrola tlaku vzduchu pneumatik
- kontrola oleje motoru
- kontrola bypassu hydraulické převodovky
- kontrola kabelů a šroubových spojů
- kontrola palivové soustavy
- kontrola funkce bezpečnostních prvků
- kontrola funkce brzd

### PO UKONČENÍ PRÁCE



Před zahájením kontroly nebo údržby v prostoru motoru nechejte stroj vždy vychladnout. Motor může mít teplotu až 115 °C a vyšší. Hrozí nebezpečí popálení!

## ČIŠTĚNÍ

### Stroj

- Odstraňte všechny nečistoty a zbytky trávy z povrchu stroje. K čištění použijte špachtli, smetáček, mýdlovou vodu a měkkou čistící houbu. Dbejte na to, aby se voda nedostala do kontaktu s elektrickými částmi stroje, zejména s přístroji na hlavním panelu a akumulátorem.



K čištění povrchů stroje nepoužívejte ředidla, agresivní čistící prostředky způsobující otěr apod. Takové prostředky mohou poškodit plasty i kovy stroje.

- Otevřete kapotu a odstraňte jakékoliv zbytky listí nebo nečistoty z vnitřního prostoru. K čištění použijte jemný smetáček nebo vhodný hadr. K čištění motoru nikdy nepoužívejte vodu pod tlakem. Samotný motor a jeho části očistěte dle pokynů, uvedených v návodu výrobce motoru.

### Sběrný koš a vynášecí tunel

- Vyprázdňený sběrný koš zvedněte do vhodné výšky a otevřete.
- Důkladně vyčistěte vnitřek koše i spodní strany víka od zbytků trávy a hlíny. Pokud bude koš zalepen trávou, klesá schopnost stroje jej dobře plnit. Nahromaděné nečistoty mohou ovlivnit i správnou funkci snímače naplnění koše.
- Sběrný koš můžete také vyčistit proudem vody z hadice. Mokrý koš nechejte oschnout.
- Po sejmutí koše máte také přístup k vnitřním částem vynášecího tunelu. Odstraňte ručně nalepené nečistoty a vnitřek tunelu omyjte vodou a vhodnou čistící houbou.

### Žací ústrojí

- Vyčistěte vnější části žacího ústrojí.
- Usazené zbytky trávy ve vnitřní části žacího ústrojí uvolněte špachtlí.



Při čištění vnitřních částí žacího ústrojí se žacími noži vždy používejte ochranné rukavice.

Do žacích nožů nebo jiných částí ústrojí nikdy nebouchejte kladivem nebo podobným nástrojem ve snaze uvolnit nečistoty.

- V případě většího znečištění, které nelze odstranit ručně, je možné žací ústrojí omýt tekoucí vodou nebo proudem vody. Před mytím zaparkujte stroj na vhodné a rovné ploše.
- Na krytu žacího ústrojí jsou po obou stranách rychlospojky, na které lze nasunout hadici vhodnou rychlospojkou.
- Nastartujte motor, spusťte žací ústrojí a po dobu 1 až 5 minut proplachujte ústrojí proudem vody.

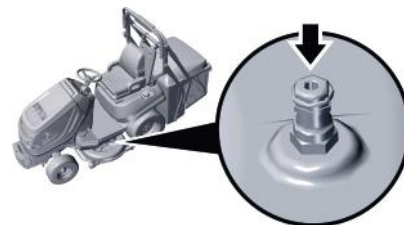

Při ručním mytí vodou nebo proudem vody z hadice dbejte na to, aby se voda nedostala do elektrických částí stroje, zejména do přístrojů na hlavním panelu a v elektroinstalaci.

Části stroje pod kapotou nikdy neomývejte proudem vody!

Při čištění stroje nikdy nestoupejte na žádnou část žacího ústrojí.

## KONTROLY

Po ukončení sečení vždy kontrolujte:

- Stav ochranné trubky před nápravou stroje. Trubka slouží k ochraně rotujících částí pohonu žacího ústrojí, a pokud je příliš deformovaná, je nutné ji vyměnit.
- Stav ochranných trubek na žacím ústrojí a sběrném koši. Trubky slouží k ochraně těchto částí, a pokud jsou příliš deformované, je nutné je vyměnit.
- Stav žacího ústrojí – žací nože, upevňovacích čepů, skříně žacího ústrojí apod.
- Stav krytu kardanového hřídele a řemenic na spodní straně stroje. Kryt slouží k ochraně těchto částí při nárazu do překážky. Pokud je zdeformovaný, je nutno jej narovnat nebo vyměnit, aby se žádná část krytu nedotýkala řemenice. V opačném případě hrozí destrukce řemenového převodu.

## 6.3 PRAVIDELNÁ KONTROLA, ÚDRŽBA A SEŘÍZENÍ

### NADZVEDNUTÍ STROJE

Pro některé úkony údržby a seřízení je nutný přístup ke spodním částem stroje. Pokud nemáte k dispozici montážní jámu nebo zvedací plošinu, je nutné nadzvednout stroj pomocí běžně dostupných zvedacích zařízení, jako je automobilový hever, podpěry, nájezdové rampy nebo kolébkový zvedák.



Ujistěte se, že zvolené zvedací zařízení unese hmotnost stroje ➔ 2.4 TECHNICKÉ PARAMETRY. Stroj nikdy nezvedejte za plastové díly ani jej o ně neopírejte.

**POZOR:** Naklonený nebo nadzvednutý stroj je méně stabilní, než stroj na kolech a při nepozornosti hrozí nebezpečí vážného poranění.

Vzhledem k vysoké hmotnosti stroje vyžadují práce s nakloněným nebo nadzvednutým strojem zvýšenou opatrnost. Pokud si nejste jisti postupem nadzvedání stroje, kontaktujte prodejce nebo autorizovaný servis.

Nadzvednutí zadní části stroje:

**23**

- Podložte obě přední kola vhodným klínem proti samovolnému rozjetí.
- Umístěte zvedák pod ochranný rám ROPS a stroj nadzvedněte (nakloňte).
- Vložte vhodnou dřevěnou podpěru pod zadní nápravu.
- Pokud máte k dispozici jeřáb, upevněte jej za ochranný rám.

Nadzvednutí přední části stroje:

**24**

- Podložte obě zadní kola vhodným klínem proti samovolnému rozjetí.
- Sejměte sběrný koš nebo s ním vyjeďte zhruba do poloviny zdvihu.
- Umístěte zvedák pod přední konzole (1) a zvedněte přední část stroje. Stroj lze zvednout do polohy, kdy se země dotkne spodní část ochranného rámu.
- Pokud máte k dispozici jeřáb, upevněte jej za přední závaží.

### ŽACÍ NOŽE

#### KONTROLA STAVU

Žací nože musí být ostré, vyvážené, rovné, nepoškozené a nedeformované. Tupé, nesprávně naostřené, poškozené nebo deformované žací nože způsobují vytrhávání trávy, poškozování trávníku a nedokonalý sběr posečené trávy do koše. Opatřebený nebo poškozený žací nůž se může zlomit a způsobit těžká zranění. Z tohoto důvodu je důležitá pravidelná kontrola stavu žacích nožů.



Intenzita opotřebenosti žacích nožů závisí na místě a době použití. Pokud stroj používáte na písčité nebo kamenité půdě nebo jej často využíváte za suchého počasí, dochází k vyššímu namáhání žacích nožů a k jejich nadměrnému opotřebenosti. V takovém případě kontrolujte stav nožů častěji.

#### Nejčastější opotřebenosti:

- Tupé nože - způsobují špatné střížení porostu, zvyšují namáhání celého ústrojí.
- Zaoblené špičky - způsobují nedokonalé sečení mezi rotory.
- Obroušené lopatky - způsobují špatnou dopravu posečené hmoty do sběrného koše. Kus lopatky se může uvolnit a vylétnout ze žacího ústrojí.
- Ohnutý nůž - způsobuje různou výšku sečeného porostu, může i vytrhávat drny.
- Špatná poloha - nože mohou narazit do sebe a zničit jeden druhý nebo i celé ústrojí.

#### Jak kontrolovat:

- Stav nožů se kontroluje vizuálně. Ideální je využít montážní jámu nebo zdvižnou plošinu a zkontrolovat stav nožů přímo na žacím ústrojí.
- Další možností je vizuální kontrola od země se žacím ústrojím v transportní poloze.

## OSTŘENÍ NOŽŮ



Při jakékoliv manipulaci se žacími noži vždy používejte pevné pracovní rukavice. Pokud nemáte nezbytné znalosti nebo pomůcky, obraťte se vždy na prodejce nebo autorizovaný servis. Na žací nože nikdy nesahejte, dokud se zcela nezastaví.

### Demontáž nožů

25

- Nadzvedněte přední stranu stroje dle postupu v kapitole ➔ NADZVEDNUTÍ STROJE
- Jednou rukou přidržte nůž, aby se neotáčel a odšroubujte šroub (1). Pravý rotor je opatřen levým závitem, levý rotor pravým závitem. Pokud si nejste jisti, povolujte šroub vždy ve směru ostří. Sejměte pružnou podložku (2) a drážkovanou podložku (3). Mezi nožem a unášecem jsou vsunuty střížné kolíky (4), celá sestava jde po vyšroubování šroubu vysunout.
- Levý a pravý nůž i jejich šrouby se liší, proto je v tuto chvíli vhodné si poznačit, který je který, aby při zpětné montáži nedošlo k jejich záměně.



Pro vyšší produktivitu práce doporučujeme mít nachystanou druhou sadu nožů a vyměňovat ji za tupé nože, které následně nabrousíte.

### Kontrola stavu

- Oba žací nože zkontrolujte, zda nejsou deformované, neobsahují rýhy nebo trhliny nebo zda nejsou celkově opotřebené. Opotřebený, poškozený nebo deformovaný žací nůž je nutné vyměnit.

### Ostření

- Naostřete nože nejprve pomocí brusky, potom pilníkem. Žací nůž ostřete rovnoměrně. V případě potřeby můžete nůž během ostření chladit vodou.



Žací nože nikdy neostřete přímo na žacím ústrojí.

### Kontrola střížných kolíků

- Zkontrolujte stav střížných kolíků (obr. 25, pozice 4), které slouží jako ochrana žacího ústrojí proti poškození. Jsou-li střížné kolíky poškozené, ihned je vyměňte. Náhradní kolíky jsou součástí dodávky stroje.

### Kontrola vyvážení

Velkou péči věnujte vyrovnání a vyvážení nožů. Nevyrovnané a nevyvážené nože mohou svými vibracemi způsobit poruchu motoru nebo žacího ústrojí.

- Zasuňte šroubovák do středící díry a ustavte nůž do horizontální polohy.
- Pokud nůž zůstane v této poloze, je vyvážený. Jestliže jeden z konců nože převažuje, tuto stranu přebruste a znovu zkontrolujte vyvážení.

POZOR: Při vyvažování přibrusováním nezkracujte délku nože! Přípustná statická nevyváženost může být maximálně 2 g.



### Zpětná montáž nožů

- Při zpětné montáži nožů dbejte na to, aby vyhnutí lopatek nožů směřovalo nahoru dovnitř krytu žacího ústrojí. Nezaměňte levý nůž za pravý. U pravého rotoru je šroub s levým závitem, u levého rotoru je šroub s pravým závitem.



Nože se otáčejí protichůdně směrem do středu k vynášecímu tunelu (viz šipka na obr. 25). Ostří proto musí směřovat tímto směrem.

Nože musejí být vůči sobě nastaveny kolmo (90°).

- Upevněte nůž pomocí drážkované podložky, pružné podložky a šroubu, který nejprve zašroubujte rukou a potom šroubem otočte o 1/2 otáčky, tj. o 180°. Šrouby dotáhněte pomocí momentového klíče. Utahovací moment ➔ 2.4 TECHNICKÉ PARAMETRY.



POZOR! Při překročení uvedeného momentu hrozí přestřížení šroubu.



## VÝMĚNA NOŽŮ

Jakmile dojde k nárazu nožů do nějaké pevné překážky, ihned zastavte motor a nože zkontrolujte. Mohlo dojít k jejich poškození nebo k přestřižení střižných kolíků.

Stejně tak pokud jsou nože častým používáním poškozené, nelze je vyvážit nebo řádně naostřit, je nutno je vyměnit.

- Při demontáži starých nožů postupujte dle ➔ OSTŘENÍ NOŽŮ/Demontáž nožů.
- Před montáží nových nožů vždy zkontrolujte jejich vyvážení a stav střižných kolíků dle ➔ OSTŘENÍ NOŽŮ/Kontrola vyvážení.



Vždy používejte pouze nože, doporučené výrobcem nebo dodavatelem žacího stroje. Použití nedoporučených nožů a/nebo upevňovacích částí může způsobit nesprávnou funkci sečení, poškození stroje a v případě mechanického uvolnění během provozu i poranění osob.

## ŽACÍ ÚSTROJÍ

### KONTROLA A VYROVNÁNÍ ŽACÍHO ÚSTROJÍ

Pro docílení nejlepších výsledků sečení musí být přední strana žacího ústrojí zhruba o 5 mm níže než zadní strana a zároveň musí být levá a pravá strana ústrojí vyrovnány do roviny.

Doporučený interval kontroly: **Každých 50 provozních hodin nebo podle potřeby**, např. po silném nárazu žacího ústrojí s překážkou nebo při nečistém řezu.

Postup kontroly a seřízení:

- Stroj umístěte na rovnou plochu.
- Vypněte motor, aktivujte parkovací brzdu a celý stroj zajistěte vůči pohybu (např. vhodným klínem apod.).
- Otočte klíčem zapalování do polohy SVĚTLA a zapněte žací ústrojí (motor neběží), ovladač nastavení výšky žacího ústrojí nastavte do polohy 1 a vytáhněte klíč ze zapalování.
- Zkontrolujte tlak vzduchu v pneumatikách a v případě rozdílů je nahustěte.

**26**

- Demontujte boční plastové kryty u podlahy vyjmutím rychloupínacích čepů. Do drážky čepu zasuněte šroubovák a otočte s ním o 90°. Kryty pak vyjměte mimo stroj.

**27**

- Kolečka žacího ústrojí by měla dosedat všechna rovnoměrně na zem. Rozdíl mezi předními a zadními kolečky je 5 mm.
- Pokud kolečka nedosedají rovnoměrně, povolte šrouby (1), ustavte ústrojí na správnou výšku a matice utáhněte. Utahovací moment ➔ 2.4 TECHNICKÉ PARAMETRY.

### ŘEMEN POHONU KARDANOVÉHO HŘÍDELE

V důsledku namáhání se po čase uvolní napnutí klínového řemene (1) pohonu kardanového hřídele a řemen je nutno napnout. Řemen je napínán pomocí šroubu s okem a pružiny.

- Vypněte motor, vytáhněte klíč ze zapalování a aktivujte parkovací brzdu.
- Otevřete kapotu.

**28**

- Pomocí vhodného klíče povolte kontramatici (2) a otáčejte maticí (3) tak, aby se pružina (4) napnula. Hodnota napnutí ➔ 2.4 TECHNICKÉ PARAMETRY.

### ŘEMENY POHONU ŽACÍCH NOŽŮ

V důsledku namáhání se po čase uvolní napnutí dvojice řemenů (1) pohonu žacích nožů a řemeny je nutno napnout. Řemeny jsou napínány pomocí šroubu s okem a pružiny.

- Vypněte motor a aktivujte parkovací brzdu.
- Otočte klíčem zapalování do polohy SVĚTLA a zapněte žací ústrojí (motor neběží), Ovladač nastavení výšky žacího ústrojí nastavte do polohy 1.
- Po najetí ústrojí do polohy 1 otočte klíčem do polohy OFF a vytáhněte klíč ze zapalování.

**29**

- Pomocí vhodného klíče povolte kontramatici (2) a otáčejte maticí (3) tak, aby se pružina (4) napnula. Hodnota napnutí ➔ 2.4 TECHNICKÉ PARAMETRY.

**!**

POZOR: Řemeny musí být měněny v páru.

## VYJMUTÍ ŽACÍHO ÚSTROJÍ ZE STROJE

- Stroj umístěte na rovnou plochu.
- Zvedněte sběrný koš zcela nahoru.
- Vypněte motor a aktivujte parkovací brzdu.
- Otočte klíčem zapalování do polohy SVĚTLA a zapněte žací ústrojí (motor neběží), ovladač nastavení výšky žacího ústrojí nastavte do polohy 1.
- Po njetí ústrojí do polohy 1 otočte klíčem do polohy OFF a vytáhněte klíč ze zapalování.
- Demontujte boční plastové kryty u podlahy vyjmutím rychloupínacích čepů. Do drážky čepu zasuňte šroubovák a otočte s ním o 90°. Kryty pak vyjměte mimo stroj, ➔ obr. 26.

**30**

- Demontujte kryt (1) kardanového hřídele vysunutím závlaček z čepů v přední i zadní části krytu.
- Přistupte ke stroji zezadu a nadzvedněte přední část tunelu nahoru tak, aby se uvolnil z čepů na žacím ústrojí. Poté tunel vytáhněte směrem dozadu z vodících kolejniček.

**31**

- Nasaďte aretační dílce (3) na táhla zdvihu tak, že malý otvor nasunete na svislé táhlo (4) až na doraz a velký otvor nasunete na matici čepu (5). Aretační dílce slouží k deaktivaci pomocných pružin.
- Odpojte žací ústrojí od mechanismu zvedání (6):
  - vysuňte závlačky (8) a čepy (7) z ramen mechanismu v přední části žacího ústrojí
  - vysuňte závlačky (8) a čepy (7) mechanismu v zadní části žacího ústrojí

Zvedněte ramena zdvihu:

- Otočte klíčem zapalování do polohy SVĚTLA a zapněte žací ústrojí (motor neběží), ovladač nastavení výšky žacího ústrojí nastavte do polohy 6.
- Po njetí ústrojí do polohy 6 otočte klíčem do polohy OFF a vytáhněte klíč ze zapalování.

**32**

- Posunutím žacího ústrojí směrem k zadní nápravě rozpojte kardanový hřídel na dvě části. Je vhodné si poznačit vzájemnou polohu hřídele s vnějším drážkováním a hřídel s vnitřním drážkováním pro pozdější správnou zpětnou montáž. Kardanový hřídel lze sesadit pouze do stejné drážky!
- Vytáhněte žací ústrojí pomalu na pravou stranu ze stroje ven.

## ZPĚTNÁ MONTÁŽ ŽACÍHO ÚSTROJÍ NA STROJ

- Postupujte v opačném pořadí jako u demontáže.

**!**

POZOR: Při propojování kardanové hřídele dbejte na správnou polohu vnějších a vnitřních drážek. Při nesprávné montáži bude během provozu stroje docházet k nežádoucím vibracím. Oba klouby musí být stejně natočeny.

POZOR: Vždy namontujte zpět kryt kardanového hřídele. Kryt zabraňuje rychlému opotřebení kardanové hřídele a namotávání porostu na rotující části.

## VÝMĚNA ŘEMENŮ POHONU KARDANOVÉHO HŘÍDELE

- Stroj umístěte na rovnou plochu.
- Vypněte motor a aktivujte parkovací brzdu.
- Otevřete kapotu.
- Demontujte kryt kardanového hřídele vysunutím závlaček z čepů v přední i zadní části krytu (➔ obr. 30).
- Uvolněte pružinu napínání kladky řemene tak, aby bylo možné řemen z kladky sejmout (➔ obr. 28).
- Starý řemen odeberte ze stroje a na řemenice nasuňte nový řemen.
- Napněte pružinu kladky. Hodnota napnutí ➔ 2.4 TECHNICKÉ PARAMETRY a obr. 28.
- Upevněte zpět kryt kardanového hřídele.

## VÝMĚNA ŘEMENŮ POHONU ŽACÍHO ÚSTROJÍ

Řemeny pohonu žacího ústrojí lze vyměnit buď po vyjmutí žacího ústrojí ze stroje nebo po vysunutí kardanového hřídele z hřídele řemenice žacího ústrojí při ponechání ústrojí na stroji. Výměnu proveďte podle toho, který ze způsobů více vyhovuje podmínkám vaší dílny nebo dle plánovaného rozsahu údržby.

- **Chcete-li demontovat žací ústrojí ze stroje**, použijte postup dle kapitoly VYJMUTÍ ŽACÍHO ÚSTROJÍ ZE STROJE. Potom:
  - Demontujte kryt řemenů na žacím ústrojí.
  - Povolte napínací kladku řemenů (1) s pružinou (2).
  - Povolte domeček (3) s řemenicí a kardanem tak, aby bylo možné sejmout řemeny z řemenic.
  - Nasadte nové řemeny, napněte domeček a následně napínací kladku. Hodnota napnutí ➔ 2.4 TECHNICKÉ PARAMETRY a obr. 29.
  - Upevněte žací ústrojí zpět na stroj dle kapitoly ZPĚTNÁ MONTÁŽ ŽACÍHO ÚSTROJÍ NA STROJ.
- **Chcete-li ponechat žací ústrojí na stroji**, postupujte následovně:
  - Demontujte kryt kardanového hřídele vysunutím závlaček z čepů v přední i zadní části krytu (➔ obr. 30).
  - Demontujte kryt řemenů na žacím ústrojí.
  - Uvolněte svěrný spoj kardanového hřídele na straně žacího ústrojí a vysuňte jej z hřídele řemenice (část kardanového hřídele s vnějším drážkováním se zasune do kardanového hřídele s vnitřním drážkováním).
  - Povolte domeček (3) s řemenicí tak, aby bylo možné sejmout řemeny z řemenic.
  - Nasadte nové řemeny, napněte domeček a následně napínací kladku. Hodnota napnutí ➔ 2.4 TECHNICKÉ PARAMETRY a obr. 29. POZOR: Řemeny musí být měněny v páru.
  - Nasuňte kardanový hřídel zpět na hřídel řemenice žacího ústrojí a utáhněte svěrný spoj.

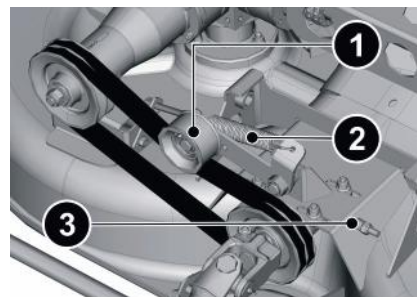

**POZOR:** Po napnutí napínací kladky (1) by řemeny neměly být prohnuté víc než 2 cm!

## AKUMULÁTOR



Před jakoukoliv činností s akumulátorem vždy vyjměte zapalovací klíček z hlavního spínače.

Během prací na akumulátoru nekuřte, nemanipulujte s otevřeným ohněm nebo světlem a neprovádějte činnosti, při nichž vznikají jiskry.

Nikdy nepoužívejte poškozený akumulátor.

Nepropojujte navzájem póly akumulátoru, může vzniknout zkrat.



Tato kapitola uvádí pouze základní pokyny pro údržbu akumulátoru. Bližší podrobnosti o kontrole, údržbě a nabíjení akumulátoru jsou uvedeny v samostatném návodu, dodaném jeho výrobcem.

## ČIŠTĚNÍ

- Správná a pravidelná údržba akumulátoru zvyšuje jeho životnost. K dosažení dlouhé životnosti akumulátoru udržujte jeho povrch čistý a suchý.
- V případě potřeby svorky odpojte (zápornou jako první) a vývody i svorky očistěte a zapojte svorky zpět (kladnou jako první).
- Další případné čištění provádějte dle návodu výrobce akumulátoru.

## KONTROLA

Stav akumulátoru kontrolujte dle návodu jeho výrobce.

## NABÍJENÍ

Poklesne-li napětí akumulátoru pod určitou mez, nebude možné stroj nastartovat nebo se dokonce nerozsvítí displej na panelu a nenaběhne elektronický systém stroje. V takovém případě se pokuste akumulátor dobít. Vybitý akumulátor je nutné dobít co nejdříve, jinak může dojít k nevratnému poškození jeho článků.

Před nabíjením si přečtěte návody výrobce akumulátoru i výrobce nabíječky a postupujte dle jejich pokynů.



Akumulátor nikdy nenabíjejte za chodu motoru.

Akumulátor pravidelně nabíjejte také v případě delší odstávky stroje z provozu. Před uvedením stroje do provozu po delší odstavce musí být akumulátor plně nabitý.

## VÝMĚNA AKUMULÁTORU

Pokud už není možné akumulátor dobít, je nutno jej vyměnit za nový. Vždy použijte akumulátor stejné velikosti a typu.



Stroj umožňuje zapojení a použití akumulátoru 12 V s vyšší kapacitou, než kterou má dodaný akumulátor.

33

- Uvolněte šrouby na svorkách, upevněných na pólových vývodech (1) a (2) akumulátoru.

POZOR: Jako první odpojte záporný kabel (–) a poté kladný kabel (+).

- Odepněte zajišťovací sponu (3) a akumulátor odeberte z jeho úložného prostoru.

- Nový akumulátor připevněte a připojte opačným způsobem odpojení a demontáže.

POZOR: Při připojování nového akumulátoru je nutno vždy jako první připojit kladný kabel (+). Umístění pólů se může lišit dle výrobce akumulátoru, proto si vždy nejprve ověřte, na které straně je který pól umístěn.



Po výměně akumulátoru je nutno znovu nastavit čas. Postupujte dle ➡ 4.2 PŘÍPRAVA PRO PROVOZ / NASTAVENÍ ČASU.

## MOTOR



Tato kapitola uvádí pouze základní pokyny pro údržbu motoru. Bližší podrobnosti o kontrole, údržbě a výměnách jsou uvedeny v samostatném návodu, dodaným jeho výrobcem.

Z důvodů bezpečného provozu stroje pravidelně kontrolujte motor a jeho části:

- zda neobsahuje poškozené nebo viditelně opotřebované díly
- zda nedochází ke stárnutí materiálu (praskliny)
- správné upevnění a těsnost všech dílů palivového systému, jako je palivového potrubí, palivová nádrž, uzávěr nádrže a přípojek.

V případě potřeby nechejte vadné díly odborně vyměnit v autorizovaném servisu.

## KONTROLA A VÝMĚNA MOTOROVÉHO OLEJE

- Pravidelně kontrolujte a doplňujte motorový olej dle postupu v ➔ 4.2 PŘÍPRAVA PRO PROVOZ / KONTROLA A DOPLNĚNÍ OLEJE MOTORU. Kontrolu provádějte na rovné ploše.
- Olej vyměňujte v intervalech dle doporučení a postupu v návodu výrobce. Před výměnou oleje si připravte nádobu o objemu alespoň 5 litrů. Vypouštějte zahřátý olej.  
Typ a množství nového oleje je uvedeno v návodu výrobce motoru.



Pokud dojde ke kontaktu vaší kůže s olejem, doporučujeme místo důkladně umýt vodou a mýdlem.

Použitý olej zlikvidujte dle pravidel ochrany životního prostředí. Vhodné je dopravit olej v uzavřené nádobě do sběrný použitých olejů. Použitý olej v žádném případě nevyhazujte mezi odpadky a nelijte do kanalizace, odpadu nebo na zem.

## ÚDRŽBA VZDUCHOVÉHO FILTRU

Údržbu vzduchového filtru provádějte dle návodu jeho výrobce.



Nenechávejte nikdy motor v chodu s poškozeným nebo chybějícím vzduchovým filtrem. Dochází k rychlému opotřebení motoru.

## VÝMĚNA PALIVOVÉHO FILTRU

Výměnu palivového filtru provádějte dle návodu jeho výrobce.

## ÚDRŽBA PRACHOVÝCH FILTRŮ

Údržbu prachových filtrů provádějte před jízdou a během ní, dle aktuálních prašných podmínek:

- **Prachový filtr motoru** se nachází nad motorem pod kapotou. V případě většího znečištění jej očistěte vhodným měkkým kartáčkem nebo hadříkem.
- **Prachový filtr chladiče** se nachází pod panelem v rozebíracím víku panelu, je možné ho demontovat a vyprášit, popřípadě umýt. Do stroje lze vložit pouze dokonale suchý filtr.



Přisekání suchého porostu dochází k častějšímu zanášení prachového filtru. Zanesený prachový filtr zapříčiňuje přehřívání motoru.

## ÚDRŽBA ZAPALOVACÍ SVÍČKY (POUZE BENZÍNOVÉ MOTORY)

Pro dosažení dokonalého chodu motoru musí být zapalovací svíčka správně nastavena a očištěna od usazenin.



Vždy používejte jen svíčku, specifikovanou výrobcem motoru!

Pokud byl motor krátce před kontrolou nebo výměnou v provozu, je svíčka velmi horká. Dávejte proto velký pozor abyste se nepopálili.

- Sejměte kabel svíčky a svíčku demontujte pomocí klíče na svíčky.
- Vizuálně přezkontrolujte vnější vzhled svíčky. Jestliže je svíčka viditelně značně opotřebována nebo má prasklý izolátor nebo dochází k jeho odlupování, je nutno ji vyměnit.
- Pokud je svíčka zanesena nečistotami nebo je jen mírně opotřebena, stačí ji opatrně očistit vhodným drátěným kartáčkem.
- Pomocí měřky změřte a nastavte vzdálenost elektrod – obecně používaná míra je 0,7-0,8 mm, ale přesnou hodnotu najdete v návodu k obsluze motoru. Po údržbě nebo výměně řádně svíčku dotáhněte. Nesprávně dotážená svíčka se silně zahřívá a může způsobit vážné poškození motoru.

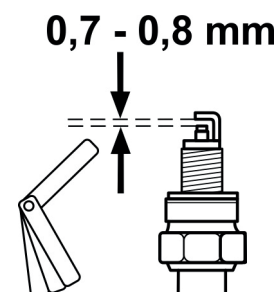

Pokud je svíčku nutno vyměnit, postupujte dle návodu výrobce motoru.

## ŘEMEN POHONU POJEZDU

### KONTROLA A NAPNUTÍ ŘEMENE

Pravidelně kontrolujte stav napnutí řemenu pohonu pojezdu. Řemen je uchycený na výstupní řemenici motoru a vstupní řemenici čerpadla hydraulického okruhu.

**34**

- Řemen (1) se napíná kladkou (2) s tažnou pružinou.
- Prohnutí řemene při napnutí nesmí překročit **2 cm**. Pokud je prohnutí větší, je nutno povolit šrouby držáku (3) čerpadla a posunout jej směrem od motoru. Šrouby držáku pak dotáhněte momentem dle ➔ 2.4 TECHNICKÉ PARAMETRY.

**35**

- Pomocí vhodného klíče povolte kontramatici (5) a otáčejte maticí (6) tak, aby se pružina (4) napnula. Hodnota napnutí ➔ 2.4 TECHNICKÉ PARAMETRY.



**POZOR:** Nepřepínejte řemen nad tuto mez, zkracujete tím jeho životnost a může dojít také k poškození čerpadla!

**POZOR:** Dbejte na **seřízení rovnoběžnosti řemenice čerpadla s řemenice motoru!**

### VÝMĚNA ŘEMENE POJEZDU

- Stroj umístěte na rovnou plochu.
- Vypněte motor a aktivujte parkovací brzdu.
- Otevřete kapotu.
- Demontujte řemen pohonu kardanového hřídele (➔ VÝMĚNA ŘEMENŮ POHONU KARDANOVÉHO HŘÍDELE).

**36**

- Demontujte zarážku (1) elektromagnetické spojky (2).

**37**

- Uvolněte napínací kladku (3) řemene, povolte držák (4) čerpadla a posuňte ho směrem k motoru.
- Starý řemen odeberte ze stroje a nasuňte nový řemen.

- Nový řemen napněte dle předchozí kapitoly ➔ KONTROLA A NAPNUTÍ ŘEMENE.



**POZOR:** Po napnutí napínací kladky by řemen neměl být prohnutý víc než 2 cm!

- Nasadte zpět řemen pohonu kardanového hřídele a upevněte zarážku elektromagnetické spojky.

### VÝMĚNA ŽÁROVEK PŘEDNÍCH SVĚTLOMETŮ

Žárovky osvětlení jsou zasazeny v reflektoru, a jsou přístupné po odklopení kapoty.

Typ žárovek ➔ 2.4 TECHNICKÉ PARAMETRY.

Pro výměnu žárovky je potřeba odpojit konektor elektrického svazku a otočit žárovkou doleva a pak vysunout objímku se žárovkou ze světlometu.

### SEŘÍZENÍ SVĚTLOMETŮ

- Směr světlometů lze seřídit pomocí tří šroubů, přístupných přes otvory v kapotě.
- Světelný kužel kontrolujte na rovné svislé ploše (např. na zdi nebo vhodné desce) 5 m před strojem. Horní hrana světelného kužele by měla být maximálně **415 mm** nad zemí v ose stroje. Rozteč světel je **400 mm** od sebe.

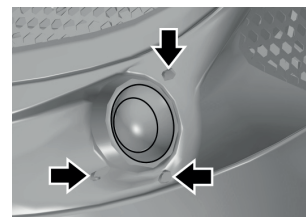

## VÝMĚNA POJISTEK

V případě poškození některé pojistky dojde k indikaci prasklé pojistky informační kontrolkou na pojistkové skříni (okruh musí být aktivní). V tomto případě je nutné nefunkční pojistku vyměnit za novou. POZOR: Pojistka na pozici 2 je aktivní i bez zapnutého klíčku.



V žádném případě nenahrazujte vadnou pojistku pojistkou s vyšší proudovou hodnotou!  
Pojistky v žádném případě nepřemostujte.

## POJISTKY POD SEDADLEM

- Pojistky jsou přístupné po odstranění krytu pod sedadlem a po sejmutí ochranného kryt pojistek. Pojistky jsou v desce s indikátorem, který v případě vadné pojistky svítí.

Pojistky a jejich hodnoty ➔ 2.4 TECHNICKÉ PARAMETRY.

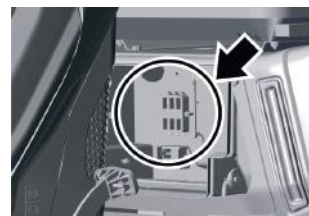

## POJISTKA U MOTORU

- Otevřete kapotu.
- Pojistka je umístěna na pravé straně rámu. Pojistka je umístěna na pravé straně rámu. Vyjměte pojistku a vložte novou pojistku o stejné hodnotě ➔ 2.4 TECHNICKÉ PARAMETRY.

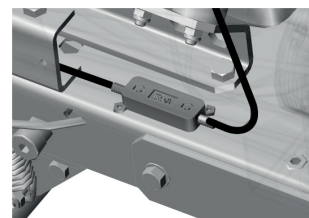

## VÝMĚNA KOLA

Při poškození kol (díra, trhliny, řezy atd.) demontujte poškozené kolo a kontaktujte prodejce pro zajištění náhradního kola. Před demontáží kola:

- Stroj umístěte na rovnou plochu.
- Vypněte motor, vytáhněte klíč ze zapalování a aktivujte parkovací brzdu.

### Kolo přední nápravy:

- Nadzdvihněte přední část stroje a zajistěte stroj dle postupu v ➔ NADZVEDNUTÍ STROJE.

**38**

- Sejměte z kola ochrannou krytku (1).
- Pomocí šroubováku demontujte pojistný třmenový kroužek (2) a sejměte vymežovací podložky (3).

- Před nasazením nového kola očistěte všechny části a hřídel (4) namažte plastickým mazivem.
- Nasuňte nové kolo na hřídel, vložte podložku a kolo zajistěte třmenovým kroužkem. Nakonec nasadte ochrannou krytku.

### Kolo zadní nápravy:

- Nadzdvihněte stroj a zajistěte jej dle postupu v ➔ NADZVEDNUTÍ STROJE.

**39**

- Odšroubujte matice (1).
- Stáhněte kolo z náboje (2).

- Před nasazením nového kola očistěte všechny dosedací plochy.
- Nasuňte nové kolo na náboj a našroubujte matice kuželem směrem ke kolu.

## OPRAVA DEFektu PNEUMATIKY

Stroj je vybaven bezdušovými pneumatikami. V případě defektu svěřte opravu odbornému pneuservisu nebo autorizovanému servisu žacích strojů SECO.

## BRZDY

**!** Brzdy jsou důležitý bezpečnostní díl stroje a při jejich údržbě postupujte velice pečlivě. Pokud si při jejich údržbě nejste jistí postupem, kontaktujte autorizované servisní středisko.

Stroj je osazen zadním bubnovými brzdami, brzdy jsou zapouzdřeny proti vnikání nečistot. Pro výměnu brzdového obložení kontaktujte autorizovaný servis.

- Běžné dopnutí brzd se provádí pomocí lanek (bowdenů) u pedálu brzdy.
- Pokud se bowden nedá dále dopnout, je nutno přenastavit brzdový klíč uvnitř brzdového bubnu. K němu se dá dostat po odstranění gumové krytky na vnitřní straně bubnu (dole). Za otvorem je rozpínací hvězdice, pohybem nahoru se utahují brzdy. Předtím je nutno povolit bowdeny brzdy na minimum.

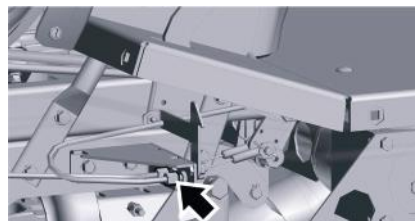

## HYDRAULICKÉ ČÁSTI STROJE

### KONTROLA TĚSNOSTI HYDRAULICKÉHO OKRUHU

- Zkontrolujte vizuálně hydraulický rozvod, zejména v místě připojení armatur k hydraulickým prvkům, zda nedochází k úniku oleje. Pokud olej uniká i po dotažení šroubení informujte vašeho prodejce nebo servis.

### KONTROLA HLADINY OLEJE V HYDRAULICKÉM OKRUHU

Pro spolehlivou funkci hydraulického okruhu je nutné udržovat hladinu oleje ve správné výši. Vyrovnávací nádrž oleje je umístěna pod blatníkem na pravé straně stroje. Součástí uzávěru nádrže je měrka hladiny oleje:

- Vyšroubujte uzávěr nádrže a zkontrolujte, zda je hladina oleje mezi dvěma ryskami na měrce. Pokud není, doplňte potřebné množství oleje. Typ oleje ➔ 2.4 TECHNICKÉ PARAMETRY.
- Po kontrole nebo doplnění vždy otřete okolí uzávěru nádrže i uzávěr do sucha.



## VÝMĚNA OLEJE A ODVZDUŠNĚNÍ HYDRAULICKÉHO OKRUHU

40

- Nachystejte si vhodnou záchytnou nádobu na olej o objemu minimálně 10 litrů.
- Otevřete kapotu.
- Odšroubujte víčko nádržky (1).
- Z hydraulického čerpadla odpojte vratnou hadici (2), vložte ji do přichystané nádoby a nechejte vytéct všechn olej (cca 9 l).
- Jakmile olej vyteče, našroubujte hadici zpět.
- Do nádrže nalijte nový olej.
- Odšroubujte sací hadici (3) a zkontrolujte, zda olej hadici zcela naplnil a našroubujte ji zpět na čerpadlo.



Po doplnění oleje vždy otřete okolí hrdla nádrže i uzávěr do sucha. Stejně tak otřete i části stroje, potečené olejem při odpojování a připojování hadic.

Použitý olej zlikvidujte podle příslušných zákonných předpisů pro ochranu životního prostředí, platných ve vaší zemi.

- Nastartujte stroj dle ➔ 5.4 NASTARTOVÁNÍ MOTORU, nastavte nízké otáčky a vyzkoušejte:
  - funkci servořízení otáčením volantu doleva/doprava
  - funkci zdvihu koše nahoru/doluTím dojde k naplnění oleje do všech komponent.
- Zkontrolujte hladinu oleje v nádrži a případně doplňte dalším olejem.
- K odvzdušnění hydraulického okruhu dochází automaticky jízdou stroje během prvních hodin provozu. Doporučujeme však stroj zaběhnout pouze mírným zatížením se zahřátým olejem po dobu 1–2 hod.

## KALIBRACE PEDÁLŮ POJEZDU A POLOHY ŽACÍHO ÚSTROJÍ

Pokud se na displeji zobrazí výstražný trojúhelník a symbol neutrálu nebo zpátečky znamená to, že elektronický systém hlásí nesplněný požadavek na neutrální polohu pedálů. Neutrální poloha znamená, že pedály nejsou sešlápnuty.

Pokud se zobrazí symbol **N** a pedály jsou přítom v neutrální poloze, je nutné kalibrovat polohu snímače pedálů:

- Sedněte na sedadlo a sešlápněte pedál brzdy.
- Zapalovací klíček nastavte do polohy SVĚTLA nebo ON (běží interval 10 s na vstup do kalibrace).
- Ovladač nastavení výšky žacího ústrojí nastavte do polohy **6**.
- 5× stiskněte spínač žacího ústrojí  (žací ústrojí zůstane vypnuté).
- Ovladač nastavení výšky žacího ústrojí nastavte do polohy **1**. Tím proběhne automatická kalibrace zdvihu žacího ústrojí z horní polohy do dolní polohy. Zobrazí se hodnota na displeji.
- Následně se zahájí kalibrace pedálů:
  - Sešlápněte pedál pojezdu **vpřed** a sešlápnutí potvrďte stisknutím spínače **R**.
  - Uvolněte pedál a potvrďte polohu neutrálu stisknutím spínače **R**.
  - Sešlápněte pedál pojezdu **vzad** a sešlápnutí potvrďte stisknutím spínače **R**.
  - Uvolněte pedál zpátečky a potvrďte polohu neutrálu stisknutím spínače **R**.
- Kalibrace je dokončena. Žací ústrojí vyjede do horní polohy a na displeji se zobrazí hodnoty kalibrace pedálů.

## SNÍMAČ PŘÍTOMNOSTI SBĚRNÉHO KOŠE

Pravidelně kontrolujte nastavení bezkontaktního snímače přítomnosti sběrného koše:

41

- Zkontrolujte, zda je vzdálenost snímače od zadní desky 2 mm. Pokud není, vzdálenost upravte.
- Pro úpravu zvedněte koš do vhodné výšky.
- Nastavte polohu senzoru povolením a následným utažením matic na těle senzoru.

## 6.4 MAZÁNÍ

Mazání částí stroje provádějte dle intervalu v hodinách na obrázcích níže. V případě, že se strojem pracujete ve velmi prašných nebo písčítých provozních podmínkách, mažte častěji.



Před začátkem mazání musí být vždy vypnutý motor a všechny pohyblivé části stroje musí být v klidu. Ložiska napínacích kladek, vodících pouzder a ložiska žacího ústrojí jsou samomazná.

Vysvětlivky:

**10**

**50**

..... Interval v hodinách



..... Plastické mazivo A00



..... Olej SAE 30

Přední náprava:

**42**

- (1) Hřídele předních kol (pro namazání je nutno sundat kola)
- (2) Rejdové čepy nápravnice

Pedály:

**43**

- (1) Kluzná pouzdra pedálu brzdy
- (2) (3) Kluzná pouzdra pedálu pojezdu vpřed a vzad
- (4) Kluzná pouzdra vahadla pedálů
- (5) Čepy spřáhel pedálů

Mechanismus zvedání žacího ústrojí:

**44**

- (1) Otočné body konzole
- (2) čepy sečení
- (3) čepy ramen
- (4) čepy svislých táhel

Mechanismus zvedání sběrného koše:

**45**

- (1) (2) (4) (5) Čepy ramen mechanismu zvedání
- (2) Uložení koše v zadní desce

Převodové skříně pohonu žacích nožů:

**46**

- Pravidelně kontrolujte výšku hladiny oleje přes olejoznak (1) na převodovkách pohonu žacích nožů.
- Typ oleje ➔ 2.4 TECHNICKÉ PARAMETRY.
- V případě výměny oleje využijte vypouštěcí šroub (2).

## 7 ODSTRAŇOVÁNÍ PORUCH A ZÁVAD

Tato kapitola uvádí postupy pro odstraňování nejčastějších poruch nebo závad, které můžete jako uživatel vykonat sám. Jiné, zde neuvedené servisní operace, ruší platnost záruky.



Neprovádějte servisní operace, pokud nemáte odpovídající technické vybavení a kvalifikaci.

Výrobce neodpovídá za škody vzniklé v důsledku nekvalitního provedení nepovolených servisních operací uživatelem.

POTÍŽE S MOTOREM		
PROBLÉM	MOŽNÉ PŘÍČINY	ODSTRANĚNÍ
<b>MOTOR NEJDE NASTARTOVAT</b>	Málo nebo žádné palivo v nádrži	<ul style="list-style-type: none"> <li>Zkontrolujte hladinu paliva.</li> </ul>
	Nesprávný postup při startu motoru	<ul style="list-style-type: none"> <li>Zkontrolujte postup startování.</li> </ul>
	Spálená pojistka	<ul style="list-style-type: none"> <li>Vyměňte pojistku.</li> </ul>
	Vybitý nebo vadný akumulátor	<ul style="list-style-type: none"> <li>Zkontrolujte napětí akumulátoru, které musí být 11,6 až 12,8 V. Pokud je napětí nižší, akumulátor nabijte nebo vyměňte za nový.</li> </ul>
	Vadná nebo zanesená svíčka nebo nesprávná velikost mezery mezi elektrodami	<ul style="list-style-type: none"> <li>Vyčistěte zapalovací svíčku, upravte mezeru mezi elektrodami.</li> </ul>
	Uvolněné nebo poškozené elektrické vodiče, vadné spínače elektrického systému	<ul style="list-style-type: none"> <li>Zkontrolujte dotažení všech vodičů a případně je dotáhněte. Poškozené vodiče nebo vadné vodiče vyměňte.</li> </ul>
	Porucha motoru nebo elektrického systému stroje	<ul style="list-style-type: none"> <li>Přezkoušejte motor dle pokynů návodu k obsluze motoru od jeho výrobce.</li> <li>Nechte přezkoušet elektrický systém stroje v odborné dílně.</li> </ul>
	Zaseknutý solenoid vypínání motoru (pouze dieselové motory)	<ul style="list-style-type: none"> <li>Zkontrolujte solenoid a ruční páčku vypínání motoru.</li> </ul>
<b>MOTOR SE TOČÍ, ALE NECHCE NASKOČIT</b>	Nesprávný postup startu motoru	<ul style="list-style-type: none"> <li>Zkontrolujte postup startování.</li> </ul>
	Ucpaný palivový filtr	<ul style="list-style-type: none"> <li>Zkontrolujte palivový filtr a případně jej vyměňte.</li> </ul>
	Nebyl vytažen sytič (pouze benzínové motory)	<ul style="list-style-type: none"> <li>Vytáhněte páku sytiče.</li> </ul>
	Porucha motoru nebo elektrického systému stroje	<ul style="list-style-type: none"> <li>Přezkoušejte motor dle pokynů návodu k obsluze motoru od jeho výrobce.</li> <li>Nechte přezkoušet elektrický systém stroje v odborné dílně.</li> </ul>
<b>MOTOR BĚŽÍ, ALE PŘI SEŠLÁPNUTÍ PEDÁLU POJEZDU STROJ NEJEDE</b>	Povolený řemen pojezdu	<ul style="list-style-type: none"> <li>Zkontrolujte napnutí řemene a v případě potřeby jej napněte.</li> </ul>
	Málo oleje v hydraulickém okruhu, nebo zavzdušněný okruh	<ul style="list-style-type: none"> <li>Zkontrolujte hladinu oleje v nádržce, odvzdušněte hydraulický okruh.</li> </ul>
	Je aktivována parkovací brzda	<ul style="list-style-type: none"> <li>Deaktivujte parkovací brzdu sešlápnutím pedálu brzdy.</li> </ul>
	Je aktivován bypass pro tlačení stroje.	<ul style="list-style-type: none"> <li>Dotáhněte šroub bypassu na čerpadle.</li> </ul>
<b>MOTOR RACHOTÍ NEBO KLEPE</b>	Nedostatečné množství oleje nebo nesprávný druh oleje	<ul style="list-style-type: none"> <li>Zkontrolujte hladinu oleje v motoru.</li> </ul>

POTÍŽE PŘI POJEZDU		
PROBLÉM	MOŽNÉ PŘÍČINY	ODSTRANĚNÍ
<b>PŘI POJEZDU SE OZÝVÁ PÍSKÁNÍ</b>	Opotřeбенý nebo poškozený řemen pojezdu	<ul style="list-style-type: none"> <li>▪ Zkontrolujte stav řemene a napínací kladky, v případě potřeby řemen dopněte.</li> <li>▪ Přetrvávají-li problémy, vyhledejte okamžitě autorizovaný servis.</li> </ul>
<b>PŘI POJEZDU VZNIKAJÍ EXTRÉMNI KMITY</b>	Poškozené nebo zdeformované řemenice	<ul style="list-style-type: none"> <li>▪ Zkontrolujte stav řemenic motoru a čerpadla. Dle potřeby je vyměňte.</li> </ul>
	Řemen pojezdu je poškozený	<ul style="list-style-type: none"> <li>▪ Zkontrolujte, zda nemá řemen pojezdu spálená místa či jiné nepravidelnosti. Dle potřeby jej vyměňte.</li> </ul>
	Povolený řemen pojezdu	<ul style="list-style-type: none"> <li>▪ Zkontrolujte napnutí řemenu. V případě potřeby jej napněte.</li> </ul>
	Poškozený nebo vypadlý tlumič čerpadla	<ul style="list-style-type: none"> <li>▪ Nasadte nebo vyměňte poškozený tlumič.</li> </ul>
<b>ŘEMEN POJEZDU STROJE PROKLUZUJE</b>	Řemen pojezdu je málo napnutý	<ul style="list-style-type: none"> <li>▪ Zkontrolujte napnutí řemene a v případě potřeby jej napněte.</li> </ul>
	Řemen pojezdu je poškozený nebo opotřebovaný	<ul style="list-style-type: none"> <li>▪ Zkontrolujte stav řemene a v případě potřeby jej vyměňte.</li> </ul>
	Řemenice motoru nebo čerpadla je poškozená	<ul style="list-style-type: none"> <li>▪ Zkontrolujte stav a v případě potřeby je vyměňte.</li> </ul>
<b>ŘEMEN POJEZDU STROJE SKŘÍPE</b>	Řemen pojezdu je málo napnutý	<ul style="list-style-type: none"> <li>▪ Zkontrolujte napnutí řemene a v případě potřeby jej napněte.</li> <li>▪ Zkontrolujte funkci napínací kladky.</li> </ul>
<b>ŘEMEN POJEZDU STROJE PŘI PROVOZU VYSKAKUJE</b>	Řemen pojezdu je málo napnutý	<ul style="list-style-type: none"> <li>▪ Zkontrolujte napnutí řemene a v případě potřeby jej napněte.</li> </ul>
	Řemen pojezdu je nesprávně veden	<ul style="list-style-type: none"> <li>▪ Zkontrolujte vedení řemenu. V případě potřeby proveďte seřízení.</li> </ul>
	Poškozené řemenice	<ul style="list-style-type: none"> <li>▪ Zkontrolujte, zda nejsou poškozeny řemenice. V případě potřeby je vyměňte.</li> </ul>
	Řemenice pojezdu nejsou rovnoběžné	<ul style="list-style-type: none"> <li>▪ Zkontrolujte rovnoběžnost řemenic. Dle potřeby natočte čerpadlo.</li> </ul>

<b>POTÍŽE SE ŽACÍM ÚSTROJÍM</b>		
<b>PROBLÉM</b>	<b>MOŽNÉ PŘÍČINY</b>	<b>ODSTRANĚNÍ</b>
<b>ŽACÍ ÚSTROJÍ SEČE NEROVNOMĚRNĚ</b>	Nahromaděné nečistoty a tráva v žacím ústrojí	<ul style="list-style-type: none"> <li>Odstraňte nečistoty ze spodní strany žacího ústrojí.</li> </ul>
	Tupé nebo deformované nože	<ul style="list-style-type: none"> <li>Zkontrolujte stav nožů a dle potřeby je naostřete nebo vyměňte.</li> </ul>
	Poškozená nebo opotřebená hřídel nožů.	<ul style="list-style-type: none"> <li>Zkontrolujte stav hřídele. Pokud je hřídel ohnutá, je nutné vyměnit celou uhlovou převodovku.</li> </ul>
	Hnací řemeny jsou málo napnuté	<ul style="list-style-type: none"> <li>Zkontrolujte napnutí a v případě potřeby je napněte.</li> </ul>
	Nevyvážené žací nože	<ul style="list-style-type: none"> <li>Zkontrolujte vyváženost žacích nožů. Dle potřeby je vyvažte nebo vyměňte.</li> </ul>
	Špatně seřízené žací ústrojí	<ul style="list-style-type: none"> <li>Zkontrolujte a popřípadě seřídte sklon žacího ústrojí, včetně příčné rovnosti.</li> </ul>
<b>MEZI ROTORY NOŽŮ ZŮSTÁVÁ NEPOSEČENÝ PRUH</b>	Tupé nebo zakulacené nože	<ul style="list-style-type: none"> <li>Zkontrolujte stav nožů a dle potřeby je naostřete nebo vyměňte.</li> <li>Neposečený pruh může zůstat při sečení husté trávy nebo trávy s nadměrně mokrym povrchem. V takovém případě upravte pojezdovou rychlost. Motor by měl běžet na maximální otáčky.</li> </ul>
	Špatné časování nožů	<ul style="list-style-type: none"> <li>Zkontrolujte načasování nožů vůči sobě.</li> </ul>
<b>ŽACÍ ÚSTROJÍ TRHÁ DRNÝ</b>	Ohnuté nože	<ul style="list-style-type: none"> <li>Zkontrolujte stav nožů a dle potřeby je vyměňte.</li> </ul>
	Nože jsou otočeny	<ul style="list-style-type: none"> <li>Namontujte nože do správné polohy.</li> </ul>
	Nože jsou povoleny	<ul style="list-style-type: none"> <li>Dotáhněte šroub nožů.</li> </ul>
	Nevhodná výška sečení	<ul style="list-style-type: none"> <li>Zkontrolujte výšku sečení a případně ji upravte. K trhání drnů dochází častěji na nerovných plochách.</li> </ul>
<b>ŽACÍ ÚSTROJÍ NEDOPRAVUJE POSEČENOU HMOTU DO KOŠE</b>	Nahromaděná tráva v žacím ústrojí	<ul style="list-style-type: none"> <li>Odstraňte trávu ze spodní strany žacího ústrojí. Za mokra může dojít k ucpání tunelu a spodní strany u výstupu z žacího ústrojí trávou.</li> <li>Nesekejte mokrou trávu.</li> </ul>
	Plný sběrný koš	<ul style="list-style-type: none"> <li>Vyprázdněte sběrný koš.</li> </ul>
	Ucpaný vynášecí tunel	<ul style="list-style-type: none"> <li>Vyčistěte vynášecí tunel.</li> </ul>
	Hnací řemeny jsou málo napnuté	<ul style="list-style-type: none"> <li>Zkontrolujte napnutí hnacích řemenů a v případě potřeby je napněte.</li> </ul>
	Nevhodná pojezdová rychlost	<ul style="list-style-type: none"> <li>Přizpůsobte pojezdovou rychlost podmínkám sečení. Motor by měl běžet na maximální otáčky.</li> <li>Při sečení vysoké trávy sekejte nejprve jednou se žacím ústrojím v co nejvyšší poloze, potom znovu při požadované poloze.</li> </ul>
	Nesprávně namontovaný nůž	<ul style="list-style-type: none"> <li>Přesvědčte se, zda je nůž namontován správně.</li> </ul>
	Opotřebené lopatky nožů	<ul style="list-style-type: none"> <li>Vyměňte nože za nové.</li> </ul>

<b>POTÍŽE SE ŽACÍM ÚSTROJÍM (pokračování)</b>		
<b>PROBLÉM</b>	<b>MOŽNÉ PŘÍČINY</b>	<b>ODSTRANĚNÍ</b>
<b>ŽACÍ ÚSTROJÍ VIBRUJE</b>	Poškozené nebo prasklé nože	<ul style="list-style-type: none"> <li>Zkontrolujte stav nožů a dle potřeby je naostřete nebo vyměňte.</li> </ul>
	Poškozená ložiska	<ul style="list-style-type: none"> <li>Zkontrolujte stav ložisek předlohového hřídele.</li> <li>Zkontrolujte kardanový převod.</li> <li>Zkontrolujte stav uhlových převodovek a olejové náplně.</li> </ul>
	Uvolněné čepy žacího ústrojí	<ul style="list-style-type: none"> <li>Zkontrolujte upevnění žacího ústrojí.</li> </ul>
<b>ŘEMENY POHONU ŽACÍHO ÚSTROJÍ SE PŘI PROVOZU ZASTAVUJÍ</b>	Jeden nebo oba řemeny pohonu žacího ústrojí jsou poškozené	<ul style="list-style-type: none"> <li>Zkontrolujte stav řemenů. Některý řemen možná vyskočil z řemenice a došlo k jeho poškození. V případě potřeby jej vyměňte.</li> </ul>
	Hnací řemeny jsou málo napnuté	<ul style="list-style-type: none"> <li>Zkontrolujte napnutí hnacích řemenů a v případě potřeby je napněte.</li> </ul>
	Nevhodná výška sečení	<ul style="list-style-type: none"> <li>Zkontrolujte nastavení výšky sečení, v případě potřeby ji seřídte.</li> </ul>
	Pohybu řemenů brání cizí těleso	<ul style="list-style-type: none"> <li>Zkontrolujte pohyb řemenů a v případě potřeby odstraňte všechna cizí tělesa nebo nečistoty.</li> </ul>
	Poškozené řemenice	<ul style="list-style-type: none"> <li>Překontrolujte všechny řemenice. Vyhnuté nebo prasklé řemenice mohou způsobit problémy. Podle potřeby je vyměňte.</li> </ul>
	Opotřebené díly napínacího mechanismu	<ul style="list-style-type: none"> <li>Zkontrolujte opotřebení dílů napínacího mechanismu a v případě potřeby je vyměňte.</li> </ul>
<b>ŘEMENY POHONU ŽACÍHO ÚSTROJÍ PROKLUZUJÍ</b>	Příliš vysoká nebo mokrá tráva	<ul style="list-style-type: none"> <li>Je-li tráva příliš vysoká nebo mokrá, můžou řemeny žacího ústrojí prokluzovat.</li> </ul>
	Hnací řemeny jsou málo napnuté	<ul style="list-style-type: none"> <li>Zkontrolujte napnutí hnacích řemenů a v případě potřeby je napněte.</li> </ul>
	Opotřebená nebo poškozená pružina napínacího mechanismu řemenů sečení	<ul style="list-style-type: none"> <li>Zkontrolujte napínací pružinu mechanismu napínání řemenů žacího ústrojí. Vytaženou nebo poškozenou pružinu vyměňte.</li> </ul>
<b>ŘEMENY POHONU ŽACÍHO ÚSTROJÍ SE NADMĚRNĚ OPOTŘEBOVÁVAJÍ</b>	Řemenům brání v pohybu cizí těleso	<ul style="list-style-type: none"> <li>Zkontrolujte všechna místa vedení řemenů. Zjistěte, zda pohybu řemenů nebrání cizí těleso. Jestli ano, těleso odstraňte.</li> </ul>
	Poškozené řemenice	<ul style="list-style-type: none"> <li>Zkontrolujte řemenice, jsou-li poškozené, vyměňte je.</li> </ul>
	Nevhodná výška sečení	<ul style="list-style-type: none"> <li>Zkontrolujte nastavení výšky sečení, v případě potřeby ji seřídte.</li> </ul>
	Hnací řemeny jsou málo napnuté	<ul style="list-style-type: none"> <li>Zkontrolujte napnutí hnacích řemenů a v případě potřeby je napněte.</li> </ul>

<b>POTÍŽE SE ŽACÍM ÚSTROJÍM (pokračování)</b>		
<b>PROBLÉM</b>	<b>MOŽNÉ PŘÍČINY</b>	<b>ODSTRANĚNÍ</b>
<b>NOŽE NELZE UVÉST DO POHYBU</b>	Některý řemen pohonu nožů je opotřebovaný nebo poškozený	<ul style="list-style-type: none"> <li>Zkontrolujte stav řemenů a v případě potřeby je vyměňte. Pokud jsou volné, napněte je.</li> </ul>
	Poškozená pružina napínacího mechanismu	<ul style="list-style-type: none"> <li>Zkontrolujte stav pružiny napínacího mechanismu a v případě potřeby ji vyměňte.</li> </ul>
	Nožům brání v pohybu cizí těleso	<ul style="list-style-type: none"> <li>Zjistěte, zda pohybu nožů nebrání cizí těleso. Jestli ano, těleso odstraňte.</li> </ul>
	Elektromagnetická spojka nespíná	<ul style="list-style-type: none"> <li>Zkontrolujte spojku a opotřebování.</li> <li>Zkontrolujte elektroinstalaci.</li> </ul>
<b>NOŽE SE ZASTAVUJÍ SE ZPOŽDĚNÍM</b>	Hnací řemeny jsou málo napnuté	<ul style="list-style-type: none"> <li>Zkontrolujte napnutí hnacích řemenů a v případě potřeby je napněte.</li> </ul>
	Nesprávná funkce elektromagnetické spojky	<ul style="list-style-type: none"> <li>Zkontrolujte funkci elektromagnetické spojky, zda správně vypíná. V případě špatné funkce nechte spojku vyměnit nebo opravit v autorizovaném servisu.</li> </ul>
<b>PŘI ZAPNUTÍ POHONU ŽACÍHO ÚSTROJÍ VZNIKÁ EXTRÉMNÍ KMITÁNÍ</b>	Poškozené nože	<ul style="list-style-type: none"> <li>Zkontrolujte nože, nejsou-li nerovné, zkroucené nebo nevyvážené. V případě deformací je vyměňte.</li> </ul>
	Poškozené řemeny pohonu nožů	<ul style="list-style-type: none"> <li>Zkontrolujte, nemá-li některý řemen spálené plošky nebo nepravidelnosti, které mohou vést ke kmitání. Poškozený řemen vyměňte.</li> </ul>
	Porucha kardanu	<ul style="list-style-type: none"> <li>Zkontrolujte, zda je kardanový převod správně namontovaný a utažený.</li> <li>Pokud je kardan ohnutý, nebo poškozený, vyměňte jej.</li> </ul>
	Nesprávná funkce elektromagnetické spojky	<ul style="list-style-type: none"> <li>Zkontrolujte funkci elektromagnetické spojky, zda správně zapíná. V případě špatné funkce nechte spojku vyměnit nebo opravit v autorizovaném servisu.</li> </ul>
	Poškozená řemenice motoru	<ul style="list-style-type: none"> <li>Zkontrolujte vnitřní plochu řemenice na motoru. Pokud je drsná nebo má trhlinky, je třeba řemenici vyměnit.</li> </ul>
	Nános trávy na spodní straně žacího ústrojí	<ul style="list-style-type: none"> <li>Zkontrolujte, není-li na spodní straně žacího ústrojí nános trávy. Nános je nutné odstranit.</li> </ul>
	Závada v uchycení motoru	<ul style="list-style-type: none"> <li>Zkontrolujte dotažení šroubů pro uchycení motoru. Dle potřeby šrouby dotáhněte nebo je vyměňte.</li> </ul>
	Hnací řemen je málo napnutý	<ul style="list-style-type: none"> <li>Zkontrolujte napnutí řemenů. V případě potřeby jej napněte.</li> </ul>
<b>NELZE NASTAVIT VÝŠKU SEČENÍ</b>	Porucha elektroinstalace	<ul style="list-style-type: none"> <li>Zkontrolujte elektroinstalaci ke zdvihacímu aktuátoru pod sedadlem.</li> <li>Zkontrolujte pojistku.</li> <li>Porucha otočného spínače nastavení výšky sečení.</li> <li>Porucha aktuátoru zdvihání, vyměňte jej za nový.</li> </ul>
	Vlhkost v elektroinstalaci	<ul style="list-style-type: none"> <li>Nechejte elektroinstalaci důkladně vyschnout.</li> </ul>
	Cizí předmět v mechanismu	<ul style="list-style-type: none"> <li>Zkontrolujte a odstraňte cizí předměty z mechanismu zdvihání a sečení.</li> </ul>

OSTATNÍ POTÍŽE		
PROBLÉM	MOŽNÉ PŘÍČINY	ODSTRANĚNÍ
<b>STROJ NEJDE TLAČIT, NEBO JEN OBTÍŽNĚ</b>	Šroub bypassu na čerpadle hydraulické převodovky není dostatečně uvolněn.	<ul style="list-style-type: none"> <li>▪ Povolte šroub bypassu.</li> </ul>
<b>STROJ SE OBTÍŽNĚ ŘÍDÍ NEBO OVLÁDÁ</b>	Nesprávný tlak v pneumatikách	<ul style="list-style-type: none"> <li>▪ Zkontrolujte tlak pneumatik.</li> </ul>
	Porucha servořízení	<ul style="list-style-type: none"> <li>▪ Zkontrolujte hladinu oleje v hydraulickém okruhu.</li> <li>▪ Zkontrolujte hadice hydraulického okruhu.</li> </ul>
	Porucha naklápěcího volantu	<ul style="list-style-type: none"> <li>▪ Vyčistěte a promažte mechanismus naklápění volantu. Popřípadě vyměňte zdeformované části.</li> </ul>
	Porucha tlumiče čerpadla	<ul style="list-style-type: none"> <li>▪ Zkontrolujte a připojte tlumič.</li> </ul>
	Porucha táhel k čerpadlu	<ul style="list-style-type: none"> <li>▪ Zkontrolujte táhla mezi pedály a čerpadlem.</li> </ul>
	Zařazená uzávěrka zadních kol	<ul style="list-style-type: none"> <li>▪ Přepněte na režim želva.</li> </ul>
	Chybějící závaží	<ul style="list-style-type: none"> <li>▪ Zkontrolujte přední závaží stroje.</li> </ul>
<b>STROJ NELZE OBVYKLÝM ZPŮSOBEM NASTARTOVAT</b>	Porucha elektroinstalace	<ul style="list-style-type: none"> <li>▪ Zkontrolujte chybové hlášky na displeji.</li> <li>▪ Využijte systém nouzového dojezdu a dojeďte se strojem na místo, odkud jej lze opravit.</li> </ul>
<b>NELZE ZVEDAT KOŠ</b>	Porucha elektroinstalace	<ul style="list-style-type: none"> <li>▪ Zkontrolujte elektrické vedení a pojistky ke koši.</li> </ul>
	Porucha hydrauliky	<ul style="list-style-type: none"> <li>▪ Zkontrolujte hladinu oleje v hydraulickém okruhu.</li> <li>▪ Zkontrolujte hydraulické hadice.</li> <li>▪ Zkontrolujte hydraulické válce.</li> </ul>
	Porucha mechanismu	<ul style="list-style-type: none"> <li>▪ Zkontrolujte mechanismus zvedání koše.</li> <li>▪ Odstraňte cizí předměty z mechanismu zdvihání koše.</li> <li>▪ Zdeformované dílce vyměňte za nové.</li> </ul>
<b>NELZE OTEVÍRAT KOŠ</b>	Porucha elektroinstalace	<ul style="list-style-type: none"> <li>▪ Zkontrolujte pojistku koše.</li> <li>▪ Zkontrolujte elektrické vedení k aktuátoru koše.</li> </ul>
	Porucha mechanismu	<ul style="list-style-type: none"> <li>▪ Zkontrolujte konstrukci koše, zda není zdeformovaná</li> <li>▪ Zkontrolujte, zda koš není přetížen.</li> <li>▪ Odstraňte cizí předměty z mechanismu koše.</li> </ul>
<b>SEDADLO NELZE NASTAVOVAT</b>	Ohnuté ovladače	<ul style="list-style-type: none"> <li>▪ Srovnejte ovladače do původního stavu.</li> </ul>
	Ucpané kolejnice	<ul style="list-style-type: none"> <li>▪ Vyčistěte vodící kolejnice sedadla.</li> </ul>



## 7.1 OBJEDNÁVÁNÍ NÁHRADNÍCH DÍLŮ

Doporučujeme používat výhradně originální náhradní díly, které zabezpečují bezpečnost a životnost stroje. Náhradní díly objednávejte vždy jen u autorizovaného prodejce nebo servisní organizace, která je informována o aktuálních technických změnách prováděných na výrobcích v průběhu výroby.

Pro snadnou, rychlou a přesnou identifikaci potřebného náhradního dílu uveďte na objednávce vždy sériové číslo, které najdete na výrobním štítku stroje pod sedadlem nebo na druhé straně obalu tohoto návodu. Uveďte rovněž rok výroby stroje, který je uveden na typovém štítku pod sedadlem.

### ČASTO OPOTŘEBITELNÉ DÍLY

Některé díly žacího stroje podléhají běžnému provoznímu opotřebení i při používání stroje v souladu s tímto návodem. Tyto díly se proto musí v závislosti na způsobu a době použití vždy včas vyměnit.

Mezi tyto součásti patří mimo jiné také:

- žací nože
- sběrný koš na trávu
- klínový řemen pohonu kardanového hřídele
- řemen pohonu čerpadla hydraulického okruhu
- řemeny pohonu žacích nožů
- pojistky
- akumulátor
- pneumatiky
- zapalovací svíčka

## 7.2 ZÁRUKA

Záruční podmínky jsou uvedeny na záručním listu, který je vždy předáván s výrobkem u prodejce.

## 8 POSEZÓNÍ ÚDRŽBA, ODSTAVENÍ STROJE

Po skončení sezony, nebo pokud nebudete používat žací stroj více jak 30 dní, je vhodné ho co nejdříve připravit na uskladnění. Zůstane-li palivo bez pohybu v nádrži více jak 30 dní, může vzniknout lepkavá usazenina, která může mít nepříznivý vliv na karburátor a zapříčiní špatnou funkci motoru. Proto nádrž vyprázdněte.



Nikdy neskladujte žací stroj s plnou nádrží uvnitř budov nebo ve špatně větraných prostorech, kde jsou palivové výpary, otevřený oheň, jiskření nebo zapalovací plamínky, topeniště, ústřední topení, suché hadry apod.

S palivy a mazivy zacházejte opatrně, jsou vysoce hořlavé a neopatrné zacházení Vám může způsobit vážné popáleniny nebo škodu na majetku.

Vyprazdňování nádrže provádějte jen do schválené nádoby ve venkovních prostorách bez otevřeného ohně.

### DOPORUČENÝ POSTUP PŘÍPRAVY PRO SKLADOVÁNÍ ŽACÍHO STROJE

- Celý stroj důkladně očistěte, obzvláště vnitřní části žacího ústrojí (➔ 6.2 KONTROLY A ÚDRŽBA PŘED A PO POUŽITÍ).



K čištění nikdy nepoužívejte benzín. Použijte odmašťovací prostředky a teplou vodu.

- Abyste předešli vzniku koroze, opravte a natřete potlučená místa barvou.
- Vyměňte vadné nebo opotřebené dílce a utáhněte všechny uvolněné šrouby a matice.
- Připravte motor pro skladování dle návodu k obsluze a údržbě motoru.
- Promažte všechna mazací místa dle mazacího plánu (➔ 6.4 MAZÁNÍ).
- Povolte klínový řemen pohonu kardanového hřídele (➔ ŘEMEN POHONU KARDANOVÉHO HŘÍDELE)
- Vyjměte akumulátor (➔ VÝMĚNA AKUMULÁTORU), očistěte jej a plně nabijte. Nenabitý akumulátor může zamrznout a prasknout. Dle potřeby uložte akumulátor v chladném a suchém prostředí. Akumulátor nabíjejte každých 30 dní a pravidelně kontrolujte jeho napětí.
- Skladujte žací stroj přikrytý v čistém a suchém prostředí.



Nejlepší způsob, jak zajistit maximální provozuschopnost žacího stroje pro příští sezónu, je jeho každoroční prohlídka a seřízení autorizovaným servisem.

## 9 LIKVIDACE STROJE PO SKONČENÍ ŽIVOTNOSTI

### LIKVIDACE

Po skončení životnosti stroje je nutno provést jeho správnou likvidaci. Stroj lze zlikvidovat dvěma způsoby:

- a) **Předáním stroje oprávněné společnosti** jako je kovošrot, autovrakoviště, sběrný druhotných odpadů apod.  
O předání stroje k likvidaci obdržíte řádný doklad.
- b) **Likvidace stroje vlastními silami.** V tomto případě, doporučujeme postupovat následujícím způsobem:
  - Likvidaci provádějte s využitím druhotných surovin dle příslušného zákona o odpadech.
  - Celý stroj demontujte na co nejmenší části.
  - Díly, které se dají ještě dále využít, očistěte, nakonzervujte a uložte k dalšímu využití.
  - Ostatní díly rozdělte na součásti ekologicky nezávadné a součásti ohrožující životní prostředí, např. pryžové součásti (těsnící kroužky), zbytky mazadel v ložiskách nebo převodech. S ekologicky závadnými komponenty je nutné nakládat podle příslušného zákona o odpadech, platného v zemi uživatele stroje, např. v České republice je to Zákon o odpadech č. 185/2001 Sb.
  - Dělení likvidovaného odpadu provádějte podle Katalogu odpadů v souladu s příslušnou vyhláškou.
  - S ekologicky nezávadnými součástmi zacházejte jako s využitelným odpadem.

### ZPĚTNÝ ODBĚR PNEUMATIK (POUZE PRO ČESKOU REPUBLIKU)

V ceně výrobku jsou zahrnuty náklady na zpětný odběr a likvidaci použitých pneu. Konečný uživatel je povinen odevzdávat použité pneu do sběrných míst ELTMA s.r.o.

Sběrná místa jsou uvedena na [www.ELTMA.cz](http://www.ELTMA.cz).

# 10 ES PROHLÁŠENÍ O SHODĚ

dle: **Směrnice EP a Rady č. 2006/42/EC (nařízení vlády NV 176/2008 Sb.)**  
**Směrnice EP a Rady č. 2014/30/EC (nařízení vlády NV 117/2016 Sb.)**  
**Směrnice EP a Rady č. 2000/14/EC (nařízení vlády NV 9/2002 Sb.)**

**A. My:** Seco Industries, s.r.o., Jungmannova 11, Valdické Předměstí, 506 01 Jičín  
IČO: 05391423

**vydáváme na vlastní zodpovědnost toto prohlášení:**

**B. Strojní zařízení**

- název: Samojízdný žací stroj
- typ: MP 122
- výrobní číslo: MP.....

**Popis:**

MP 122 je čtyřkolový samojízdný žací stroj s motory Kubota a Briggs & Stratton. Pohon od motoru je přenášen drážkovaným řemenem k čerpadlu s plynule měnitelným převodem. Žací ústrojí je poháněno přes elektromagnetickou spojku k žacímu ústrojí. Žací ústrojí je dvou-nožové, časované s vertikální osou rotace a šířkou záběru 122 cm. Posečená hmota je středovým tunelem odváděna do vysokozdvížného sběrného koše.

**C. Předpisy, s nimiž byla posouzena shoda:**

ČSN EN ISO 12100, ČSN EN ISO 5395-1,3, ČSN EN ISO 14982:2009

**D. Posouzení shody bylo provedeno postupem stanoveným v:**

- Směrnice EP a Rady č. 2006/42/EC, příloha VIII (eqv.příloha č. 8, NV č. 176/2008 Sb.)
- Směrnice EP a Rady č. 2014/30/EC, příloha II, (eqv.příloha č. 2, NV č. 117/2016 Sb.)
- Směrnice EP a Rady č. 2000/14/EC, příloha VI, (eqv.příloha č. 5, NV č. 9/2002 Sb.)

Státní zkušebna strojů a.s. (SZS, a.s.), NB 1016

Třanovského 622/11

163 04 Praha 6 Řepy, ČR

**E. Posouzení shody provedl:**

Státní zkušebna strojů a.s. (SZS, a.s.)

Třanovského 622/11, 163 04 Praha 6 Řepy, ČR

**F. Potvrzujeme, že:**

- toto strojní zařízení splňuje všechna příslušná ustanovení výše uvedených směrnic (NV)
- jsou přijata opatření k zabezpečení shody všech výrobků uváděných na trh s technickou dokumentací a požadavky technických předpisů.
- garantovaná hladina akustického výkonu LwA je 105 dB(A)

Naměřené průměrné hodnoty akustického výkonu dle použitých motorů:

MOTOR	Otáčky (min <sup>-1</sup> )	Naměřená hodnota akustického výkonu [dB(A)]
KUBOTA D902	3000	104,7
BRIGGS & STRATTON	3000	105

Technická dokumentace v rozsahu dle přílohy VII ke směrnici 2006/42/EC a dle přílohy V ke směrnici 2000/14/EC je uložena u výrobce na adrese:

SECO Industries, s.r.o.  
Jungmannova 11  
Valdické Předměstí  
506 01 Jičín

V Jičíně dne 1. 1. 2022

Ing. Aleš Housa  
ředitel divize strojůren

# ABOUT THIS MANUAL

## PURPOSE OF THE MANUAL

This manual should guide you through, in the most simple way possible, the safe installation, operation and maintenance of your mower and provide information about its options and capabilities. It is therefore intended for all persons that will come into contact with the mower during its installation, operation and maintenance.

Please carefully study the manual before doing anything with the mower. Follow the instructions contained in this user's manual precisely so that operating the mower is easier and that it is used optimally and has a long lifetime.

## VALIDITY OF THE MANUAL









The manual is valid for the following mower models:

- MP 122 Diesel
- MP 122 Petrol

The differences between the models are provided in the technical specifications.

## SYMBOLS USED IN THIS MANUAL

In this manual, you will find symbols with the following meanings:

SYMBOL	MEANING
 	These symbols mean "ATTENTION" and "WARNING", they inform you about things that may damage your mower and/or cause serious injury to the user.
	This symbol indicates an important instruction, property, procedure or issue, which you need to be aware of and adhere to during assembly, operation and maintenance of the mower.
	This symbol indicates useful information relating to the mower or to its accessories.
	This number is a reference to an image with the same number in the front part of the user's manual.
 	Theses symbols are a reference to another chapter in the manual.
	This symbol is a reference to another manual that is part of the supplied documentation for the mower.

## IMPORTANT NOTICES

It is essential that the manual is considered as a part of the riding mower, which must not be separated from it. For this reason, store it for future use.

**Do not put the mower into operation until you have thoroughly read all the instructions, restrictions and recommendations contained in this user's manual, paying particular attention to the chapter 3 HEALTH PROTECTION AND SAFETY DURING WORK.**

The illustrations and pictures contained in this user's manual may not always correspond to reality, their purpose is the description of the main principles of the mower. Texts, drawings, photographs and other elements here provided are protected by copyright. Each misuse or non-permitted copying is a criminal offence.

## RELATED DOCUMENTATION

In addition to this manual, the mower comes with further documentation drawn up by the manufacturer of the mower and the manufacturers of certain mower parts. The full list of documentation is provided in chapter **MOWER DOCUMENTATION**.

## WHEN IN DOUBT

In practice, unforeseeable situations frequently arise that cannot be included and described in this user's manual. Therefore, if you are ever unsure about a procedure or if anything is unclear or you have questions, do not hesitate to contact one of our more than 100 authorised, professionally-equipped service centres located all over Europe, where trained and tested experts will be ready to assist you.

## VERSION OF MANUAL

Number of manual: kor3  
Creation date: 14/12/2021



Seco Industries, s.r.o. continually develops and improves all the manufactured mowers and their accessories, therefore, some technical differences in terminology may appear in this manual when compared with the actual product. No claims can be deduced from this. Print, duplication, publication and translation (even in part) must not be performed without the written consent of Seco Industries, s.r.o. The manufacturer reserves the right to change technical parameters of the product, without prior customer notification.

# 1 DELIVERY

The unpacking, assembly and its preparation for operation is usually performed by the vendor within the scope of the pre-sale service. In the event that you have received your mower already assembled and ready for operation, please skip to **chapter 3** of this manual.

In exceptional circumstance a situation may arise, where the end customer may have to unpack the mower themselves. If this is your case, continue according to the following sub-chapters.

## 1.1 PACKAGING

The riding mower is supplied in two forms:

- Packaged on a pallet – in this form the mower is complete and no assembly is necessary.
- On a pallet in crate packaging – in this form, for transportation reasons, certain mower assemblies are removed and it is necessary to mount them back on to the mower before putting it into operation.



Inspect immediately after delivery that the riding mower has not been damaged. In the event of damage inform the carrier. If the complaint is not lodged in time, no potential demands can be claimed.

Check that the mower model is the same as you ordered. In the event of an irregularity do not unpack the mower and immediately report this discrepancy to the supplier.

## 1.2 HANDLING THE DELIVERY

The package must only be handled by means of a forklift truck or pallet mover. Slide the forks into the hole in the pallet and move the mower to your selected location for its assembly or storage. Always transport only a single box.

The minimum load bearing capacity of the handling equipment is: **800 kg**



The wooden crate is not intended to be lifted by means of a crane.

Only persons with relevant authorisation and experience with the operation of the handling equipment may use it.

Due to the considerable weight of the packaged mower, we recommend at least two people for its handling.

## 1.3 STORAGE BEFORE UNPACKING

In the event that the mower will not be unpacked and assembled immediately upon deliver, store it under the following conditions:

- Store the mower in its original packaging in a dry area protected against the effects of weather, which could result in the damage of the packaging and deterioration of condition.
- Do not tilt the wooden crate on its side or, worse still, turn it upside down. Do not place any items on to the crate from which liquids could potentially leak.
- Do not disassemble the mower from the pallet and do not turn it on its side and do not lean it in a diagonal position.
- Do not place any other items or materials on to the packed mower.
- When storing multiple packaged mowers then no more than two packages may be stacked on top of each other.

Recommended storage location specifications:

Temperature ..... from -10 °C to +35 °C

Air humidity ..... <80 % at 21 °C

Air cleanliness ..... Dust-free environment

Other..... Dry storage location

## 1.4 UNPACKING

- When the mower is supplied solely on the pallet, remove all the packaging materials and element securing the mower against movement during transportation.
- When the mower is supplied on a pallet with a crate, first remove the crate using a suitable tool (crowbar, hammer, etc.), remove all the separately packaged assemblies and then finally remove all the securing elements and packaging materials. Ensure that no part of the mower or its assemblies are damaged.
- Visually inspect the mower and the separate assemblies for damage that may have occurred during transport. In the event of any type of damage, immediately contact the supplier and do not continue with the assembly of the mower.



After unpacking everything, ensure that the packaging material is properly disposed of. The disposal must conform to relevant waste disposal laws valid in your country. In the event that you are unsure about the disposal procedure, have this performed by a specialised company.

The separate assemblies must be mounted back on to the mower:

**1**

- (1) Ballast
- (2) Top part of the protective frame
- (3) Linear motor
- (4) Grass catcher lid
- (5) Grass catcher
- (6) Rear plate and its right and left side
- (7) Small chute



The above list does not contain all the parts and steps necessary for the assembly of the mower to a working state. Details about the installation of the listed assemblies ➔ 4.1 INSTALLATION OF SEPARATELY PACKED ASSEMBLIES



Leave the mower on the pallet and then proceed according to ➔ 4 PREPARATION FOR PUTTING INTO OPERATION.

## 1.5 MOWER DOCUMENTATION

The mower is supplied with the following documentation:

- Packaging note
- user's manual
- user's manual for the engine
- user's manual for the battery
- service log book



## 2 TECHNICAL INFORMATION

### 2.1 USE

#### CORRECT USE

This riding mower is intended for professional communal users, owners of grounds/facilities and private individuals and is used for mowing grass areas with a maximum vegetation height of 25 cm, e.g. parks, gardens, sports fields, and on slopes that have an incline of up to 12° (21 %), on which there are no foreign objects (fallen branches, stones, rigid objects, etc.).

#### IMPROPER USE

Any use of this riding mower, which is not described in this user's manual and which goes beyond the use here described is considered to be in contradiction to its intended purpose or use. The manufacturer of the mower is not responsible for damages arising from such use; the risk is borne by its user.

Incorrect use of the mower also includes its operation, maintenance and repairs by untrained or unauthorised persons, the use of unapproved accessories, operation of the mower with a malfunction or fault, and operating it with removed, modified or non-functioning safety elements. The use of unauthorised accessories will, furthermore, result in the warranty becoming immediately null and void.

### 2.2 MAIN PARTS AND DESCRIPTION

#### (1) DRIVER'S LOCATION

The driver's location is optimised for long term use of the mower and enables easy access to all control elements. The comfortable driver's seat enables the setting of the distance from the steering wheel, armrest adjustment and suspension hardness adjustment. The comfort of the user is further improved by the angle and height of the steering wheel being adjustable to personal preferences.

#### (2) FAIRING

The fairing is a combination of plastic moulded parts and metal covers that cover the engine, electrical and mechanical components of the mower, whilst concurrently providing outstanding visibility for the driver. The floor comprises of an anti-slip aluminium design. The headlights in the fairing are intended for night and day illumination and are certified as roadworthy. The fairing also contains compartments for small items.

#### (3) BALLAST

The ballast is mounted on the load-bearing frame of the mower. It applies weight to the front part of the mower for better traction of the wheels and stability of the mower when dumping out the grass catcher.

#### (4) PROTECTIVE FRAME

The ROPS protective frame is mounted to the grass catcher lifting mechanism and is intended to lessen the consequences of the mower being involved in a roll-over accident.

#### (5) GRASS CATCHER MECHANISM

The mechanism provides continuous lifting of the grass catcher to a height and its opening in any position, which enables grass to be dumped directly on the ground or on to a trailer or another collection point.

#### (6) GRASS CATCHER

Large-volume grass catcher. Its full status is monitored by an adjustable sensor that offers automatic mowing deck shut-off or acoustic signal indication for the driver. The driver controls the dumping process from their seat using a controller.

#### (7) FUEL TANK

Enables easy refilling of fuel and verification of the fuel level. The fuel tank has capacity for at least a single work shift, which increases the operational radius of the mower and saves time on filling up the fuel tank.

#### (8) MOWING DECK

The dual-rotor mowing deck with timed blades mows and collects the grass. It is supplemented by a suitable selected ejection chute which ensures that grass does not accumulate anywhere else than the grass catcher.

2

## 2.3 LABELS ON THE MOWER



It is strictly **forbidden to remove or damage labels and symbols** attached to the mower. In the event of damage or illegibility of the label, please contact the supplier or mower manufacturer and request a replacement.

### TYPE PLATE

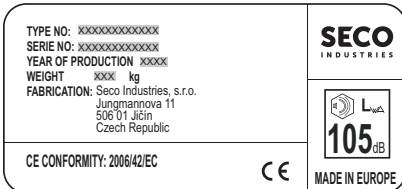

The type plate is located underneath the driver's seat and contains basic identification details and technical specifications for the mower.

### MODEL IDENTIFICATION PLATE



The model identification plate is located underneath the driver's seat and contains the serial number of the mower.

### ROPS PLATE (PROTECTIVE FRAME)

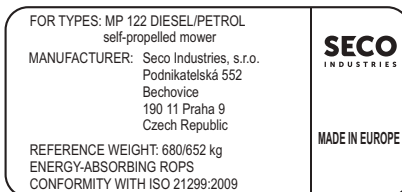







The protective frame plate is located on the left side of the frame and contains basic information about the frame.



### WARNING LABELS

Danger	Attention! Hot surface!	Do not leave the mower while driv- ing it	Caution, deflected objects	Do not touch
Do not touch during operation	Rotary tools! Limb injury hazard!			





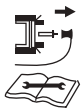
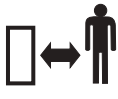
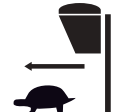





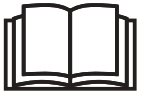

## PROHIBITORY LABELS

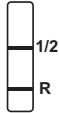
				
Do not mow near other people	Do not take on passengers	Do not drive perpendicular to the slope	Do not step on	It is forbidden for people to walk under a raised grass catcher
				
It is forbidden to lift people	It is forbidden to place hands into the area of the lifting mechanism while the motor is running			

## COMMAND LABELS

			
Follow the manual when repairing	Keep unauthorised persons at a safe distance	Reversing with a raised grass catcher is only permitted at a low speed	It is permitted to use the lifting mechanism up to an incline of 4°

## INFORMATION LABELS

				
Read the user's manual and follow the instructions	Maximum working incline	The maximum load for the lifting mechanism is 85 kg	Guaranteed acoustic power level according to directive 2000/14/EC	Fuel tank capacity
				
Brake	Travel reverse	Travel forward	Fast	Slow
				
Differential lock engaged	Differential lock disengaged	Coolant fluid		

## 2.4 TECHNICAL PARAMETERS

PARAMETER	MP 122 PETROL	MP 122 DIESEL
<b>MOWER</b>		
Dimensions of the mower (length × width × height)	3053 × 1284 × 1950	
Weight of the mower (without fuel, oil and driver)	652 kg	680 kg
Wheelbase	1,350 mm	
Wheel gauge (front / rear)	830 / 833 cm	
Wheel dimensions (front / rear)	18 × 6.5-8" / 23 × 10.5-12"	
Travel speed - forward / reverse – turtle	10 / 10 km/h	
Travel speed - forward / reverse – rabbit	20 / 20 km/h	
Tyre pressure (front and rear)	1.5 bar	
Fuel tank capacity	24 l	
Fuel type	Lead-free petrol Natural 95	Diesel
<b>MOWING DECK</b>		
Mowing height	1.5 – 10 cm / 4.5 – 13 cm	
Mowing width (coverage)	122 cm	
<b>GRASS CATCHER</b>		
Grass catcher volume	600 l	
Grass catcher lift height	16 – 199 cm	
Lifting time / lower time	7 / 5 s	
Opening time / closing time	4 / 4 s	
Maximum load capacity	85 kg	
<b>OIL FLUIDS</b>		
Hydraulic circuit	SAE 5W-50, API SG synthetic oil or its equivalent	
Mowing blade drive gear boxes	ISO VG150 DIN 51519	
<b>ELECTRICAL SYSTEM</b>		
Type of battery (capacity / voltage)	12 V / 36 Ah	
Front headlight bulbs	HB3 12V 60W	
Fuses in the storage compartment underneath the seat		
- Position 1: Switch box (elmag.clutch, starter, alternator, bulkhead and cruise control)	10 A	
- Position 2: Module (mowing mechanism lift)	15 A	
- Position 3: Grass catcher circuit	25 A	
- Position 4: 12 V power socket	5 A	
- Position 5: Lights	15 A	
- Position 6 - Empty (road preparation kit)	10 A	
Engine fuse	MIDIVAL 50 A	

PARAMETER	MP 122 PETROL	MP 122 DIESEL
<b>TIGHTENING TORQUES</b>		
Central mowing blade bolt	30 ± 3 Nm	
Bolt of the electromagnetic clutch	60–70 Nm	
ROPS frame bolt	117± 3 Nm	
Grass catcher bolts	83± 3 Nm	
Grass catcher lifting frame bolts		
Wheel hydraulic motor bolts		
Mowing deck height adjustment bolts	55-65 Nm	
Hydraulic circuit pump holder bolts	40±5 Nm	
ATTENTION: When lock nuts are removed and then returned they need to be replaced with new ones.		
<b>TENSIONING SPRINGS</b>		
Drive shaft drive belt spring	45±1 mm (across threads)	
Mowing blade drive belt spring	150±1 mm (across threads)	
Travel drive belt spring	38±1 mm (across threads)	

NOISE AND VIBRATION LEVEL					
Engine	Speed (min <sup>-1</sup> )	Declared emission level of acoustic pressure at the place of operation L <sub>pAd</sub> (dB) EN ISO 5395-1	Guaranteed acoustic power level L <sub>WAG</sub> (dB) according to directive 2000/14/EC	Declared vibration level ( m.s <sup>-2</sup> ) EN ISO 5395-1	
				total vibrations a <sub>wd</sub>	transferred to the hand – arm a <sub>hvd</sub>
Kubota D902	3000	88+4	105	0.64+0.32	<2.5
Briggs&Stratton VANGUARD 31HP	3000		105		



The values measured according to EN ISO 5395-1 correspond to values according to EN 836+A4.

## 3 WORK SAFETY AND HEALTH

### 3.1 INTRODUCTORY INFORMATION

This riding mower is designed and built in accordance with international norms and regulations that are valid for the production of such machines. Electrical elements conform to international regulations for protection against dangerous contact voltage. All electrical elements either have the respective protection class prescribed by norms or are located in enclosed areas that by their cover meet the directives of these norms.

The personal safety during the operation of this riding mower is primarily the responsibility of the driver or persons designated by the mower operator for its use and maintenance. The manufacturer bears no responsibility for personal injury, damage to the mower and other damages caused by the failure to use, operate and maintain the mower according to the user's manual or by the failure to follow applicable safety regulations. If this mower is used properly and according to the user's manual, it is **very safe**.



**WARNING! In the event that work safety is not adhered to and all warnings in this manual are not respected, this riding mower may cut off hands, legs or deflect objects and so may cause serious injury or death to persons, damage or destructions of the mower or one of its parts or accessories.**

### 3.2 REQUIREMENTS PLACED ON DRIVERS AND MAINTENANCE PERSONNEL

#### QUALIFICATIONS

- This riding mower **may only be driven by a person over 18 years of age** that has read this user's manual. Never allow this mower to be operated or serviced or maintained by persons that are not competent for the respective activity.
- The maintenance, repair and adjustment of this mower may only be performed by a knowledgeable person, i.e. a person with corresponding technical education, professional training and/or experience enabling the identification of risks and avoidance of hazards that may arise during the maintenance of this type of equipment.

#### CLOTHING AND FOOTWEAR

- When operating the mower, always use **appropriate work attire**. Never wear loose clothing and short pants.
- When operating the mower, always wear **firm, closed footwear**, ideally with non-slip soles. Never operate the mower when wearing sandals or barefoot.
- When performing maintenance and adjustment of the mowing deck elements, use **work gloves**.
- When driving the mower, always **use hearing protection**. Noise and vibration values at the location of the operator provided in this user's manual are closely related to the requirements of directives EU 2003/10/ES (exposure to noise) and 2002/44/ES (exposure to vibrations), that regulate the conditions for use of personal protective aids against noise and vibrations and also the reduction of exposure time of the operator by means of appropriate work breaks. Not adhering to these instructions may result in permanent health damage!

#### RESPONSIBILITIES OF THE DRIVER

- Every driver must know all the control and signal elements (indicators) on the mower, and most importantly how to quickly stop the mowing deck and engine of the mower.
- The driver must check all functions of the mower within the performance of standard daily maintenance. Primarily the driver must check that all the safety elements, protective covers and the like are in their place and in full working order.
- The driver must not disable any protective elements of the mower.
- Faults arising during the operation of the mower must be immediately reported by the driver to their manager (when operated by a company) and they must not continue working until safe conditions for work are restored. They must not independently perform any work on the construction of the mower, must not independently modify it and must not perform any unprofessional repairs.

### 3.3 SAFETY ELEMENTS OF THE MOWER

This riding mower is equipped with safety elements that increase the safety of the driver during operation. The main elements are the following:

- |          |  |
|----------|--|
| <b>3</b> | <ul style="list-style-type: none"><li><p><b>(1) STEERING WHEEL BALL</b><br/>Serves to improve handling of the steering wheel and thereby enables safer control of the mower not only in varied terrain.</p></li><li><p><b>(2) SELF-LOCKING HOOD</b><br/>The hood locks itself in the raised position after being opened and lifted up. It thereby protects the driver against injuries by crimping or impact resulting from it falling.</p></li><li><p><b>(3) CONDITIONAL ENGINE START</b><br/>The engine cannot be started unless certain precisely set conditions are met (specified later in this user's manual). This element protects the driver of the mower against use by people lacking knowledge and/or authorisation.</p></li><li><p><b>(4) CLOSED HOOD SENSOR</b><br/>The sensor registers that the hood is opened and automatically shuts off the engine. It thus protects the driver against dangerous movements of rotating parts.</p></li><li><p><b>(5) SEATBELT</b><br/>Increases the safety of the driver during operation. The driver must always have it buckled.</p></li><li><p><b>(6) PROTECTIVE FRAME</b><br/>Reduces the consequences of an accident in the case of the mower rolling over.</p></li><li><p><b>(7) GRASS CATCHER PRESENCE SWITCH</b><br/>If the grass catcher is not in the correct work position or is missing entirely, it is not possible to start the mowing deck.</p></li><li><p><b>(8) FULL GRASS CATCHER SWITCH</b><br/>In the event that the grass catcher is filled to a certain level, the mowing deck is shut off automatically or the driver is informed of the full grass catcher by means of an acoustic signal.</p></li><li><p><b>(9) UNDER THE SEAT SWITCH</b><br/>When the engine is running and the travel of the mower is not braked using the parking brake and the driver leaves the seat (dismounts), the engine will shut off.</p></li><li><p><b>(10) AUTOMATIC MOWING DECK DISENGAGEMENT WHEN REVERSING</b><br/>When reversing, when the driver has an impaired view of the area being mowed, the mowing deck is automatically disengaged. If the driver is certain that there is no danger, the mowing deck can be re-engaged using the R switch to mow grass also while reversing.</p></li><li><p><b>(11) AUTOMATIC MOWING DECK POSITIONING</b><br/>When the riding mower is turned off, the mowing deck automatically resets to the travel position.</p></li><li><p><b>(12) ANTI-SLIP FLOOR SURFACE</b><br/>It ensures better stability not only while driving, but most importantly when getting on and getting off the riding mower.</p></li></ul> |
|----------|--|



Further information regarding the function and location of the elements is provided in chapter 5.1 CONTROL AND SIGNAL ELEMENTS OF THE MOWER

## 3.4 DANGEROUS AREAS OF THE MOWER

### DANGEROUS AREAS – RESIDUAL HAZARDS

The riding mower is designed so that when properly operated in perfect technical condition, it poses no danger to the driver and his/her surroundings. Nevertheless, there may arise situations during operation, maintenance and adjustment that pose a danger to workers if they are not aware of them and do not adhere to the safety instruction here provided. These hazards represent so-called residual hazards – they are hazards that remain even after all preventive and protective measures have been considered and implemented. Residual hazards are present during use, maintenance and adjustment of the mower. Therefore, every person that comes into work contact with the mower must know these hazards and must adhere to all recommendations for their mitigation.

#### (1) MOWING BLADES

Rotating mowing blades are very sharp and coming into contact with them creates a serious risk of injury to limbs. Therefore, do not put your hands or legs underneath the mowing deck cover. Never put any part of your body near the rotating or moving blades. Do not attempt to use your hands or other temporary items to stop or slow down moving mowing blades!

#### (2) GRASS CATCHER LIFTING/LOWERING MECHANISM

When lifting and lowering the grass catcher, an area is created inside the mechanism where there is a risk of injury comprising of being pulled in, crimping, compression or crushing of upper limbs. It is, therefore, forbidden to approach the mechanism while it is being moved. Maintenance and adjustment of the elements of the mechanism during which a close proximity of persons to moving mechanisms is necessary, may only be performed by persons that are informed about the hazard and have perfect understanding of the principles of the mechanism's movement.

#### (3) GRASS CATCHER

During the process of opening or closing the grass catcher, there is a hazard of impact with or compression of parts of the human body. When handling the grass catcher while dumping it out or during repairs and adjustments, the person performing this task must always ensure that there is no person or item located in the vicinity of the grass catcher that could be damaged by this activity. It is forbidden to approach the grass catcher while it is being dumped out.

4

#### (4) MOVING AND HOT PARTS

When the engine is running, there are parts that are rotating and may cause serious injury to various parts of the body. When performing maintenance or adjustment of mower parts located underneath the hood or underneath the raised mower, it is thus necessary to pay increased attention and never to bring any part of the body in the vicinity of moving parts. Only a person with perfect knowledge of the principles of motion of these parts may perform their maintenance and adjustment.

During operation, parts located under the hood heated up and when touched with an unprotected part of the body may result in serious burns. Therefore, before opening the hood for the purpose of performing maintenance or servicing tasks, always allow the mower to cool down and use safety gloves for protection.

#### (5) DRIVER'S LOCATION

In the driver's location, there is a risk of falling from the platform or slipping as a result of inattentiveness. Therefore, always be careful when getting on or getting off the mower.

Another hazard for the driver is fatigue, stress or erroneous behaviour caused by work overload, insufficient illumination of the mowed area or noise during operation. It is, therefore, necessary to always use hearing protection while using the mower, do not overload yourself and take breaks.

#### (6) FUEL TANK

The fuel in the fuel tank is a highly flammable substance the fumes of which are explosive. When working with fuel or in the vicinity of the fuel tank (even when closed), never smoke, never come close with an open flame or with items that generate high temperatures.

i

The above mentioned hazards are supplemented and expanded in the following chapters.



## 3.5 SAFE OPERATION OF THE MOWER

### GENERAL WARNINGS

- The user of the mower is responsible for the safety of persons in the vicinity of the work area of the mower.
- It is not permitted to perform any technical modifications to the mower and its accessories without the manufacturer's written consent. Unauthorised modifications may lead to hazardous work safety conditions and void the warranty. It is strictly forbidden to make any modifications to the mower that could lead to a change in the power output, speed of the combustion engine or travel speed. The mower is equipped with an electronic system that it is not permitted to modify or disengage.
- Adhere to all requirements relating to fire safety as described later in this chapter.
- Do not remove safety stickers or labels from the mower.
- Do not stay in the vicinity of the mower or under it, if it is lifted and is not sufficiently secured against falling or tipping over in the lifted position.
- The components of the grass catcher are subject to strain and may suffer damage, the function grass catcher may deteriorate and contents may fall out of it. Therefore, regularly perform an inspection according to the recommendations provided in this user's manual.
- Always turn off the mowing deck and engine and take the key out of the ignition, when:
  - you are cleaning the mower
  - you are removing accumulated grass from the mowing deck
  - you have driven over a foreign object and it is necessary to check whether the mower has been damaged or it is necessary to remedy the damage
  - the mower is vibrating with unusual force and it is necessary to identify the cause of the vibrations
  - you are repairing the engine or other moving parts
- It is strictly forbidden to lift people using the grass catcher mechanism.
- Reversing with a lifted grass catcher is only permitted at a low speed.
- It is forbidden for people to walk under a lifted grass catcher while the engine is running.
- It is forbidden to place hands into the area of the grass catcher lifting mechanism while the engine is running.

### BEFORE USING THE MOWER

- Do not use the riding mower if it is damaged or if any of its protective elements are missing. All covers and other protective elements must always be in their place. Therefore, do not remove or put out of operation any of the mower's protective elements. Regularly check that these elements are working correctly.
- Do not work with the mower after consuming alcohol, drugs or medication affecting your perception.
- Do not work with the mower if you suffer from dizziness, fainting or if you are weakened or distracted in any other way.
- Before putting the mower into operation, thoroughly learn about all the control elements and ensure that you can control them in such a way that if necessary you can immediately stop or turn off the engine.
- Do not adjust the engine regulator or the engine speed limiter.
- Before you start working with the mower, remove from the surface of the area you will be mowing, all stones, pieces of wood, wire, bones, fallen branches and other items, which could be deflected during the mowing process. Always use protective gloves during this.
- Remedy all defects before further use. Before starting work, thoroughly check that the belts are tensioned, the blades are sharp and that the area inside the mowing deck is clear.
- Always start the mower on level ground, and never on a slope.
- Start the engine only in a well-ventilated area. Pay attention to sufficient ventilation particularly when inside garages.
- Under no circumstances should you attempt to start the engine by short connecting the starter terminals. Whenever the starter is engaged in a way other than by means of the normal electrical start up, the mower may start travelling.
- Never start the engine if you sense the smell of fuel – explosion hazard!
- Do not start the engine without an exhaust pipe.

## WHILE OPERATING THE MOWER

- When travelling, firmly hold the steering wheel with both hands. Pay particular attention when travelling over grass areas and other uneven locations – the steering wheel may spontaneously turn as a result of impacts with holes, bumps, impacts, etc.
- Always attentively watch the area in front of the mower. Be especially careful of obstacles so that you can avoid them in time. Carefully watch out for recesses (holes) in the terrain and other hidden hazardous locations. It is easy to overlook obstacles in tall grass. Always travel at an appropriate speed.
- Pay special attention in broken terrain such as bushes, trees and similar obstacles behind which there could be other people, in particular children or animals.
- When an unauthorised person enters the area being mowed, immediately stop the the mower and turn off the mowing deck.
- When working in groups you must always inform the others in time about the manner in which you will proceed in your work. Always maintain a safe distance.
- Whenever changing direction of travel, lower the travel speed so that you have the mower under control at all times and that it cannot roll over.
- When working in the vicinity of roads and when crossing roads, it is necessary to pay attention to the other traffic participants. Pay special attention especially when mowing along cycle paths and footpaths. Deflected debris may cause serious injuries and material damage.
- When riding on to a slope, follow the instructions provided in chapter SAFETY INSTRUCTIONS FOR WORK ON SLOPES.
- When concurrently mowing and reversing, proceed with particular care and immediately prior to mowing, thoroughly inspect the entire area behind the riding mower.
- Transport of other passengers, animals or loads directly on the mower is forbidden. Transport of loads is only permitted on trailers approved by the mower's manufacturer.
- Do not mow near piles of material, holes or banks. The riding mower may suddenly roll over if the wheel goes over the edge of a hole, trench or an edge that may collapse.
- When working, avoid mole mounds, concrete supports, tree stumps, garden bed and footpath kerbs, which must not come into contact with the blades and so cause damage to the mowing deck and the mower's mechanism.
- Always try to drive around hidden objects such as lawn sprinklers, stakes, water valves, foundations, electrical cables, etc. that are buried in the grass turf. Never ride over these objects.
- In the event of an impact into a rigid object, stop and turn off the mowing deck and engine and inspect the entire mower, particularly the steering mechanism. If necessary perform repairs before starting up the engine again.
- Whenever possible avoid using the mower in wet grass. Reduced traction may lead to skidding.
- Avoid obstacles (e.g. sudden change in the incline of a slope, ditches, etc.) on which the mower could roll over.
- Even when leaving the mower for a short time, always remove the key from the ignition.
- If you are driving the mower away from the work area where you are mowing, always disengage the mowing deck and check that it has automatically switched to the transport position.
- Do not attempt to maintain the stability of the mower by stepping on the ground.
- Only use the mower in daylight hours or with good artificial lighting.
- Do not work with the mower during rain, during a storm and especially when there is a risk of a lightning strike. Lightning can cause serious injury or death. Do not use the mower when a storm is approaching and lightning flashes can be seen or thunder can be heard, find safe shelter.
- Do not put your hands or legs underneath the mowing deck cover. Never put any part of your body near the rotating or moving parts of the mower. Do not attempt to use your hands or other temporary items to stop or slow down moving mowing blades!
- Always pay full attention to driving and other activities performed with the mower. The most common causes of loss of control over the mower are for example:
  - loss of wheel traction.
  - excessive speed, not adjusting speed to current conditions and terrain properties.
  - sudden braking where the wheels lock up.
  - using the mower for purposes for which it was not designed.

- In the event that during operation you identify a fault on the fuel tank, fuel tank cap or on any part of the fuel supply (fuel lines), immediately turn off the combustion engine.
- Only dump the grass catcher from the location of the driver's seat.
- In these cases, turn off the combustion engine and wait until the mowing blades come to a complete stop:
  - before adding fuel
  - before removing the grass catcher
  - before opening the engine hood
- Cruise control is an aid serving to make riding easier. Responsibility for adjusting travel speed to existing conditions and timely braking is borne by the driver. Activating cruise control when travelling on wet terrain or in unfavourable terrain conditions, as well as towing a load constitute an increased accident hazard. When the cruise control function is deactivated, the mower may brake suddenly.

## **AFTER FINISHING WORK WITH THE MOWER**

- Always park the mower on a level surface. Before getting off the mower, ensure that it has come to a complete stop. Keep in mind that the mowing blades will continue rotating several seconds after the engine is turned off before coming to a stop.
- Always maintain the mower and its accessories clean and in good technical condition.
- Prior to performing any maintenance, always pull the key out of the ignition and allow the engine and its parts to cool down completely. Store the ignition key so that only authorised persons have access to it.
- The rotating blades are sharp and may cause injuries. Whenever handling the blades always use protective gloves or wrap the blades.
- Regularly check the nuts and bolts securing the blades so that they are tightened with the appropriate amount of torque. Tightening torque table ➔ 6 MAINTENANCE AND ADJUSTMENT
- Pay special attention to lock nuts. After the nut is loosened a second time its locking capability is reduced and therefore it needs to be replaced with a new one.
- Regularly inspect all components and if necessary replace those that need to be replaced based on the manufacturer's recommendations.

## **SAFETY INSTRUCTIONS FOR WORK ON SLOPES**

- Slopes are the main cause of accidents, loss of control over the mower or subsequent roll-overs, which may lead to serious injuries or death. Mowing on slopes always requires an increased level of attention. If you are not sure, or it exceeds your ability, do not mow on slopes.
- Riding mowers can be used on slopes with a maximum incline up to 12° (21%) and only in the direction of the fall line, i.e. upwards or downwards. More information ➔ 5.6 TRAVELLING ON THE MOWER / TRAVELLING On SLOPES.
- When changing direction increased care is needed. Do not turn on a slope unless it is absolutely necessary.
- Watch out for holes, roots, uneven terrain. Uneven terrain may cause the mower to turn over. High grass may conceal hidden obstacles. Therefore, remove all foreign objects from the area where you wish to mow in advance.
- Select such a speed so that you do not need to stop when on a hill.
- Be very careful when attaching the grass catcher or making other connections. It may lead to a reduced stability of the mower.
- Perform all movements on a slope slowly and smoothly. Do not make sudden changes to speed or direction.
- Avoid starting up or stopping on a slope. In the event that the wheels lose traction, turn off the power to the blades and drive slowly down the hill.
- Start driving very carefully and slowly when on a slope so that the mower does not "skip". Always reduce the mower's driving speed before a slope, and especially when driving down a hill lower the driving speed to minimum to take advantage of the braking effect of the gearbox.

## CHILD SAFETY



If the riding mower operator is not prepared for the presence of children then a tragic accident may happen. The movement of a riding mower attracts the attention of children. Never assume that children will remain in the location where you last saw them.

- Do not allow children without supervision in areas where you are mowing grass.
- Always be prepared - if children approach you then turn off the mower.
- Before and while reversing look behind you and at the ground.
- Never transport children, they may fall and seriously injure themselves, or they may dangerously interfere with the riding mower controls. Never allow children to operate the mower.
- Pay increased attention in places with limited visibility (near trees, bushes, walls, etc.).

## FIRE SAFETY



When reversing the riding mower it is necessary to adhere to fundamentals and regulations for work safety and fire protection relating to work with this type of mower.

- Regularly remove flammable substances (dry grass, leaves, etc.) from the area around the exhaust, engine, battery and anywhere, where they could come into contact with petrol or oil and subsequently catch on fire and so result in a fire on the mower.
- Allow the engine and the exhaust of the mower to cool down before parking it in an enclosed location.
- Pay increased attention when working with fuel, oil and other flammable substances. These are very flammable substances, the fumes of which are explosive. Do not smoke during this work.
- Never unscrew the fuel tank cap and refill with fuel while the engine is running, if the engine is hot or if the mower is in an enclosed location.
- Keep fuel in containers (canisters) intended and authorised for this purpose. Do not leave fuel in the vicinity of sources of sparks, an open fire, constant flames, heat sources and other sources of ignition. Never store fuel or the mower inside a building near any source of heat.
- Check the fuel lines before using and do not fill the fuel all the way up to the bottleneck of the tank. The heat generated by the engine, sun and the expansion of the fuel may lead to the fuel overflowing and a subsequent fire.
- Only refill fuel outdoors and never smoke while refilling fuel. Turn off the combustion engine before refilling the tank. In the event that the mower was running before this, wait until it cools down.
- Pay increased attention when working with the battery. The gas inside the battery is highly explosive, therefore do not smoke in the vicinity of the battery and do not use an open flame so as to avoid serious injuries.

## 4 PREPARATION FOR PUTTING INTO OPERATION

**i** This chapter primarily serves the needs of the vendor's mechanics that prepare the mower for the user within the scope of pre-sale service. In the event that you have received your mower already assembled and ready for operation, please skip directly to **chapter 5**.

In the event that you have unpacked the mower yourself, then it is necessary to prepare it for operation according to the instructions contained in this chapter. In the event that you are unsure about the procedure or you have insufficient equipment, tools or experience, please do not hesitate to contact the vendor of the mower for assistance.

We recommend performing all assembly works in a team of at least two people.

### OPENING AND CLOSING THE HOOD.

For some of the following steps it is necessary to open the hood. The hood opening/closing system is the following:

- The hood is unlocked using a lever located at the front right wheel. After unlocking it, the entire hood is lifted upwards, where it locks itself in position.
- To close the hood it is necessary to first release (pull out) the locking pin of the right hinge of the hood and then to tilt down the hood.

### ASSEMBLY OF THE SEPARATELY PACKED ASSEMBLIES



Before starting the installation, remove all covering protective materials and align the front wheels to point forwards.

### BALLAST

Mount the ballast to the front side of the mower:

**5**

- Put the bracket (1) on to the pins (3) in the frame and fasten it to the frame using two bolts and nuts.
- Gradually stack the ballasts (2) on to the bracket and secure in place with bolts with a washer (4).

### TOP PART OF THE PROTECTIVE FRAME

Slide the top rod on to the top part of the protective frame:

**6**

- Slide the pins (3) out of the tubes (2) in the top frame.
- Slide the top rod (1) into to the tubes so that the holes in the rods and tubes overlap. ATTENTION: The arch of the rod must point above the driver's seat.
- Secure the rod in place by inserting the pins through the holes in the tubes and the holes (4) in the rod.

## REAR PLATE AND SMALL CHUTE

Assemble the rear plate and the small chute:

- 7a** ■ Screw the side plates (1) and (2) to the plate using flat head bolts M8×12 and nuts.
- 7b** ■ Assemble the holder (1) and the full grass catcher flap (3) and mount them using the bolt (2).  
**7c** ■ Slide the holder into the holes (4) in the rear plate and from the other side mount the flap using bolts (5).
- 7d** ■ Insert the full grass catcher sensor (2) into the hole (1).  
■ Put the cover (3) on to the sensor and fasten it using the pins (4).
- 7e** ■ Mount the flap (2) to the bottom part of the small chute (1) using the shaft with retainer rings (3).
- 7f** ■ Bolt the small chute to the plate (1) using two self-tapping bolts (2) and four silent-blocks (3) with nuts.  
■ Into the bottom holes insert two chute springs (4).

## CONNECTING THE HYDRAULIC CYLINDERS AND INSTALLATION OF THE REAR PLATE

Attach the hydraulic cylinders for lifting and lowering the grass catcher:

- 8a** ■ Partially raise the lifting arms (1) use pins to secure the hydraulic cylinders (2) in the beam.  
■ Secure both cylinders in place using spring rings.



In the event that it is necessary to adjust the position of the plate relative to the frame, it is possible to slide the tube bracket (3) after loosening bolts (4) on both sides of the tube.

Mount the assembled rear plate with the small chute to the rear part of the mower:

- 8b** ■ Insert the rear plate into the mower so that the small chute slides into the grass ejection chute, which is mounted on the mowing deck.  
■ Slide both arms (1) for lifting/lowering the grass catcher on to pins (2) of the side metal sheets of the rear plate and secure in place using a washer and a spring ring.



In the event that it is necessary to adjust the parallel alignment of the plate with the lifting frame, use the stirrups and bolts (3) on the bottom lifting arms.

- 8c** ■ Put the linear motor (1) against the bracket (2) and secure it in place using pins and two cotters.  
■ Connect the cable of the linear motor to the cable of the grass catcher. Guide the wire bundle from the grass catcher through the grommet (4) and secure it in place by pulling it tight under the metal sheet in the plate. Ensure that there is a sufficiently long wire bundle arch between its secured position and the lifting frame, i.e. the arm moves and could crimp the bundle.

- 8d** ■ Remove the cover (1) of the sensor (2) by rotating the click-in (3) by 90° and connect the electrical bundle to the sensor. Remount the cover.

## GRASS CATCHER

Attach the grass catcher to the rear plate:

**9a**

- Slide the grass catcher (1) on to the housings (2) on the sides of the rear plate. When sliding it in, it is necessary to slightly stretch out the side metal sheets of the plate.

**9b**

- Connect the top part of the linear motor to the grass catcher brackets (3) using pins and two cotters. In the event that it is necessary to pre-tension the grass catcher, it is possible to adjust the position of the linear motor by sliding it up/down by means of the bracket (4).

**9c**

- Put the guard tube (6) on to the grass catcher.
- Screw the lid (5) with the protective screen to the top tube (7) using seven self-tapping bolts with a rubber washer.

## 4.2 PREPARING FOR OPERATION

### CONNECTING THE BATTERY

10

- Open the hood.
- Loosen the bolts on the pole terminals of the battery. Then:
  - Connect the **red wire** to the **positive (+) terminal** of the battery and secure in place with the bolt.
  - Connect the **brown wire** to the **negative (-) terminal** of the battery and secure in place with the bolt.



Connecting the wires in opposite to that described above will damage the mower.  
When disconnecting the battery, always disconnect the negative (-) terminal of the battery first.

- After connecting the battery, check its condition according to the user's manual drawn up by its manufacturer and which forms part of the mower's documentation. Respect all the instructions provided therein, especially when charging the battery.



The mower enables the connection and use of a 12 V battery with a higher capacity than that of the supplied battery.

### CHECKING AND FILLING UP THE MOTOR OIL

11

- Open the hood and based on the engine model, locate the oil dipstick (1):
  - On the petrol engine, the dipstick is located on the left side of the engine (when viewing the mower from the front)
  - On the diesel engine, the dipstick is located on the right side of the engine (when viewing the mower from the front)
- Screw out the oil dipstick, wipe it clean using a dry cloth, reinsert it and screw in. Then again screw it out and check the oil level. The oil level must be between the two marks on the dipstick. If it is not, fill up with motor oil so that it reaches the top mark.



The motor oil type is indicated in the user's manual of the engine.

### CHECKING AND FILLING UP THE MOTOR COOLANT FLUID

12

- Open the hood.
- Screw off the lid (1) on the top part of the radiator and check the level of the coolant fluid. The bottleneck should always be fully filled when the engine is cold.
- If the bottleneck is not fully filled, fill up the coolant fluid and also into the coolant tank (2).



The type and amount of coolant fluid is specified in the separate user's manual of the engine's manufacturer.



## FILLING THE FUEL TANK WITH FUEL

For safety reasons the riding mower is transported without fuel and before the first start up it is necessary to fill it up. The fuel tank is located **in the left mudguard**.



The fuel type is indicated in the separate user's manual of the engine.



Use only the fuel specified in the user's manual of the engine. Defects caused by the use of incorrect fuel are not covered by the warranty.

Only add fuel with the engine turned off and when the engine is cold. Fill up the fuel tank in a well ventilated location. When handling fuel, do not eat, smoke or use an open flame.

For filling, use a funnel designed for refilling fuel.

Respect the maximum permitted fuel tank level, i.e. the fuel level is in the lower level of the filler. Never fill up the fuel tank above this maximum level.

Ensure that fuel is not spilled when refilling. Spilled fuel can very easily catch on fire. If fuel does spill, thoroughly wipe dry.

Always store the fuel out of the reach of children.

Never start up the mower without the fuel tank cap screwed on.

**13a**

- Open the fuel tank lid. Open it slowly because there may be overpressure in the fuel tank caused by petrol vapours.
- Insert a funnel into the fuel tank opening and start to pour the fuel from the canister. The fuel level must under no condition be above the bottom level of the filler.
- After filling up the fuel tank always wipe dry the area around the fuel tank opening as well as the fuel tank opening itself. It is good to check the condition of the fuel lines.

## BLEEDING AIR FROM THE FUEL AFTER FILLING UP

### MOWERS WITH A PETROL ENGINE

It is not necessary to bleed air from mowers with a petrol engine; they are equipped with an automatic supply pump.

### MOWERS WITH A DIESEL ENGINE

**13b**

- After filling up the fuel tank, loosen the bolt (1) on the fuel pump, that is located on the right side of the engine (when viewing the mower from the front). Wait until air stops leaking out of the bolt. Then tighten the bolt again.

## CHECKING THE AIR PRESSURE IN THE TYRES

The tyres are tubeless and fitted with standard car tyre valves. They can be inflated using a compressor or a standard hand pump.

Tyre pressure ➔ 2.4 TECHNICAL PARAMETERS.



Do not exceed the maximum pressure marked on the tyres that are being used.

## CHECKING THE OIL LEVEL IN THE HYDRAULIC CIRCUIT

The mower is supplied with a hydraulic circuit equalisation tank filled with the prescribed amount of oil. The oil level in the tank may decline during transport. The equalisation tank is located underneath the mudguard on the right hand side of the mower. A part of the tank cap is an oil level dipstick.

**14**

- Screw open the tank cap and check that the oil level is between the two marks on the dipstick. If not, fill up with the required amount of oil.  
Oil type ➔ 2.4 TECHNICAL PARAMETERS.
- After checking and filling up, always wipe dry the area around the tank cap and the tank cap itself.

## PERFORMING A LEAK TEST ON THE HYDRAULIC CIRCUIT

15

- Visually check the hydraulic circuit for oil leaks, namely the locations where fittings are connected to motors, pumps and tanks. If you discover any leaks, inform your vendor or service centre.

## BLEEDING AIR FROM THE HYDRAULIC CIRCUIT

Air was bled from the hydraulic circuit of the mower prior to it being shipped from the factory. Nevertheless, during transport or after oil is added to the tank, it may become aerated. Perform the following:

Start up the mower according to ➔ 5.4 STARTING UP THE ENGINE, set it to low speed and test:

- the working order of the servo control of the steering wheel to the left/right
- the working order of the grass catcher up/down

This will ensure that oil is filled into all the components.

Air is also automatically bled from the hydraulic circuit during the first hours of operation of the mower. We recommend, however, to only wear in the mower under light load with warm oil for 1–2 hours.

## SETTING THE TIME

As a result of the mower being disconnected from the battery for the purpose of transport from the factory, it is necessary to again set the time when it is reconnected:

- Sit on the seat.
- Push down the brake pedal (floor, left side of the mower).
- Turn the key to the **ON** position. The display will light up and the automatic diagnostics of the mower's electronic systems will take place. After 10 seconds it is possible to enter the system settings:
  - Repeatedly press the cruise control button (ⓘ) located on the main panel five times (the cruise control will remain turned off). The hours digits will start flashing.
  - Using the grass catcher lifting button on the right mudguard (left), set the hours value. Confirm the value by pressing the R button on the main panel. The minutes digits will start flashing.
  - Using the same button, set the minutes value and confirm it by pressing the **R** button. The time is now set.

## DRIVING THE MOWER OFF THE PALLET

- After performing all the assembly works and inspections specified in the preceding chapters, it is possible to drive the mower off the pallet. For this purpose, arrange for suitable ramps that are placed in front of the front wheels of the mower.
- Start up the mower according to ➔ 5.4 STARTING UP THE ENGINE and slowly and carefully drive the mower down off the pallet.
- It is also possible to drive the mower off the pallet without starting it up. To do this, it is necessary to disengage the drive on the rear wheels by loosening the bypass bolt on the pump. More information ➔ 5.6 TRAVELLING ON THE MOWER / PUSHING THE MOWER.



If you decide to drive down off the pallet using the bypass, be very careful that the mower does not accelerate when travelling down the ramps and crash into people or equipment in the room.

## 5 OPERATING THE MOWER

### 5.1 CONTROL AND SIGNALLING ELEMENTS OF THE MOWER

The control and signalling elements of the mower are concentrated on the main panel, with the travel control elements on the left and right side of the floor and the control elements for the grass catcher located next to the seat on the right mudguard. Other elements include the opening of the hood and signalling elements of the grass catcher.

Prior to using the mower for the first time, it is necessary to acquaint one's self with all the elements and to understand their function and meaning.

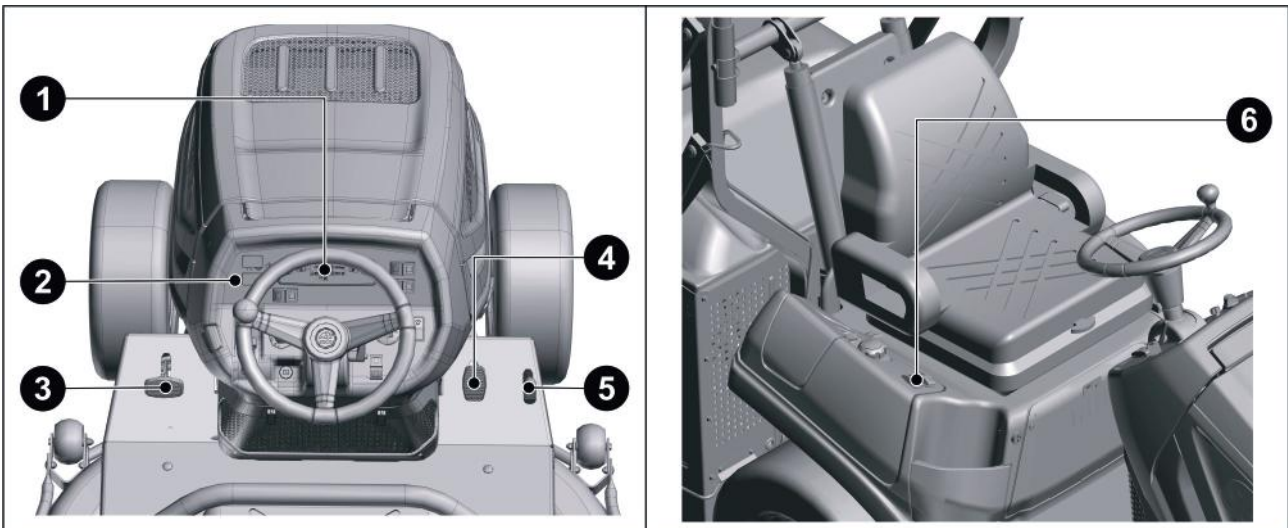

- (1) INFORMATION DISPLAY
- (2) MAIN PANEL
- (3) BRAKE PEDAL

- (4) FORWARD DRIVE PEDAL
- (5) REVERSE DRIVE PEDAL
- (6) GRASS CATCHER CONTROL ELEMENTS

### MAIN PANEL ELEMENTS

#### INFORMATION DISPLAY

The information panel comprises of the display and indicator lights that together serve to signal the status of the mower's main functions and to display basic information:

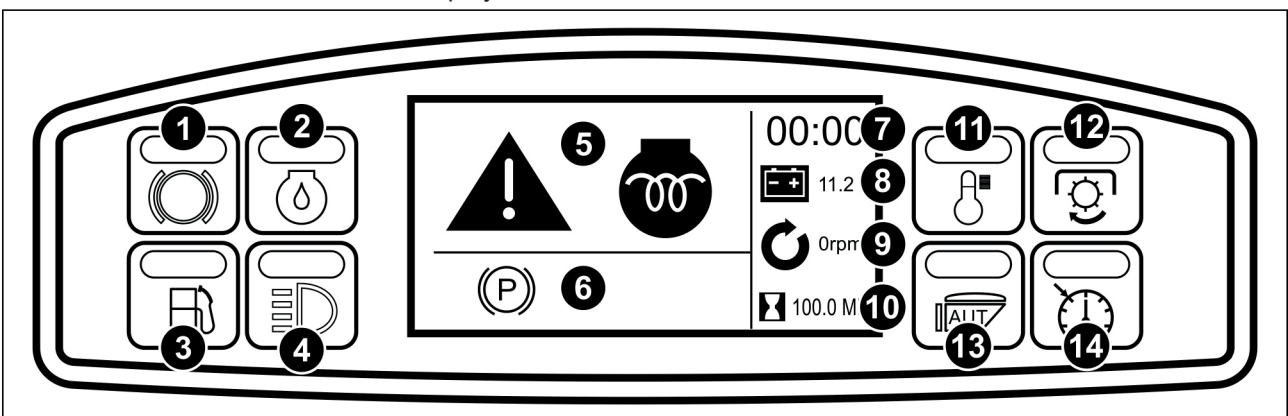

#### (1) PARKING BRAKE INDICATOR LIGHT

It lights up when the brake pedal is stepped on or when the parking brake is engaged.

#### (2) MOTOR OIL INDICATOR LIGHT

It lights up when the motor oil pressure drops. Check the motor oil level and fill it up if necessary.

### (3) FUEL INDICATOR LIGHT

It lights up when the fuel level is low.

### (4) HEADLIGHT INDICATOR LIGHT

It is lit when the mower's headlights are lit.

### (5) STATUS SYMBOLS

The indicate the current statuses: Engine starting, glow plug, warning, high temperature of coolant fluid, headlights turned on without engine running, mowing deck activated, service needed, rabbit mode, differential lock activated, reversing with mowing deck engaged mode, discharging of the battery, incorrect mowing height, servicing intervals.. Explained later in the user's manual.

### (6) ERROR SYMBOLS

These appear when operating conditions are not met. No driver symbol, no brake symbol, mowing deck activated, no neutral, no grass catcher, unclosed hood symbol, reverse pedal activated symbol. Explained later in the user's manual.

### (7) TIME

Shows the current time.

### (8) BATTERY STATUS

Shows the battery power level (current voltage). The colour of the symbol changes when insufficiently recharged.

### (9) ENGINE SPEED

Shows the current engine speed (rpm)

### (10) MOTOR HOURS INDICATOR

Displays the number of motor hours. Based on the motor hours indicator information it is possible to determine the correct time for performing servicing tasks and maintenance works as prescribed in the maintenance plan.

### (11) TEMPERATURE

It is lit and an acoustic signal is activated when the temperature of the engine coolant fluid exceeds 115 °C.

### (12) MOWING DECK INDICATOR LIGHT

It is lit when the mowing deck movement is activated. It flashes while the mowing deck is running down.

### (13) AUT/MAN INDICATOR LIGHT

It is lit when the automatic mowing shut-off function (AUT) is activated. It flashes when the grass catcher is completely full.

### (14) CRUISE CONTROL INDICATOR LIGHT



It is lit when cruise control is activated.







If the time (7) set in the system does not correspond to your current time, you can adjust it according to ➔ 4.2 PREPARING FOR OPERATION / SETTING THE TIME.



## STATUS SYMBOLS ON THE DISPLAY

Starting the engine	Warming the engine at low temperatures	Warning	High coolant fluid temperature	Turned on headlights
				<b>R</b>
Mowing deck engaged	Service needed and emergency mode	Rabbit mode	Differential engaged	Reversing with mowing deck engaged activated

			250 Mh
Brake engaged	The mower is not recharging.	Incorrect position of the mowing deck	Servicing interval

## ERROR SYMBOLS ON THE DISPLAY

				
No driver present	No activated brake	Mowing deck not disengaged	Pedals not in neutral position (not pushed down)	No grass catcher

	
Hood not closed	Reverse pedal activated

## CONTROL ELEMENTS ON THE CONTROL PANEL

### PARKING BRAKE

The parking brake serves to secure the mower against movement when parked.

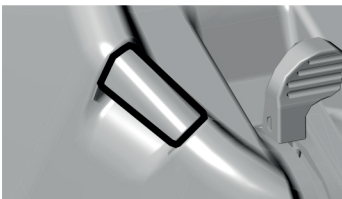

#### Engaging the brake:

Push the brake pedal all the way to the floor, pull out the parking brake draw bar upwards and release the pedal.



#### Disengaging the brake:

Step on the brake pedal. The draw bar will automatically be released and will slide down.

### THROTTLE LEVER

This lever is used to control the engine speed. The lever has the following positions:



Symbol	Function	Abbreviation*
	Maximum engine speed	MAX
	Minimum engine speed (idle)	MIN

\* These abbreviations are used as substitutes for the symbols in the user's manual.

### CHOKE (ONLY MOWERS WITH PETROL ENGINES)

The choke helps to start up a cold engine:



It is activated by being pulled upwards and deactivated by being pushed down.

## MAIN POWER SWITCH

The main power switch serves to start up and turn off the engine and to turn on the headlights. It has the following positions:

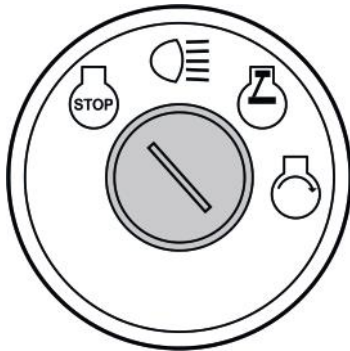

Symbol	Function	Abbreviation*
	Ignition is turned off, the engine is not running. If the engine is running then turning the ignition key to this position will turn the engine off.	STOP
	Turn on the headlights on the hood. Switching to this position will turn on the headlights.	HEADLIGHTS
	Ignition is turned off. Headlights are turned off.	ON
	Starting up the engine. Once the engine starts up, release the key. The key will automatically return to the ON position.	START

\* These abbreviations are used as substitutes for the symbols in the user's manual.



If the ignition key is in the LIGHTS or ON position and the driver is not present in the seat, an acoustic signal will be made (a long beep) as a warning to the driver.

## MOWING DECK HEIGHT CONTROL KNOB

The control knob serves to set the height of the mowing deck from the ground.



The control knob has 6 work positions, which correspond to a mowing height in the range 8.5 cm from the set default position of the mowing deck above the ground. The default height can be changed by adjusting the lifting draw bar in the range from 1.5 to 4.5 cm. The procedure is described later in this user's manual. The position of the mowing deck can be changed both during and before travel.

Level 1 = lowest mowing height.

Level 6 = highest mowing height and simultaneously the transport position.

## TURTLE / RABBIT POSITION

The turtle/rabbit position change the travel speed of the mower and engage or disengage the differential on the driven wheels.

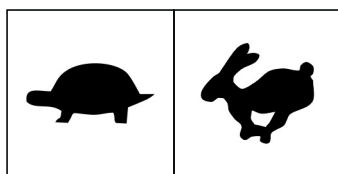

**Turtle mode:** It is used for mowing. The travel speed is 0–10 km/h and the differential on the driven wheels is functional. 100% force is transferred to the wheels.

**Rabbit mode:** It is used for travel without mowing. The travel speed of the mower is 0–20 km/h and the differential on the driven wheels is locked (the rear wheels are self-lock connected). 50% force is transferred to the wheels.

**ATTENTION: Only toggle the modes when the mower is at a standstill (do not travel with the mower).**

## AUTOMATIC / MANUAL SWITCH

The position of the switch determines the behaviour of the mowing deck when the grass catcher is full of grass.

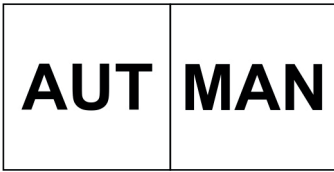

### MAN position

The mowing deck continues to run even when the grass catcher is full of grass. The full grass catcher is indicated acoustically and by flashing indicator lights.

### AUT position

The mowing deck automatically turns off when the grass catcher is full. The full grass catcher is indicated acoustically and by flashing indicator lights.



**ATTENTION:** If you continue to mow with a full grass catcher then mowed grass may accumulate in the ejection chute.

## CRUISE CONTROL

Cruise control maintains the set speed when the travel pedal is released for long straight runs.

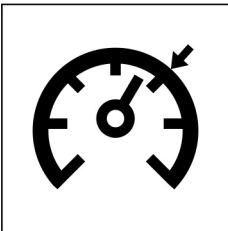

Engaging cruise control:

- set the speed by stepping on the forward or reverse travel pedal
- press the cruise control button
- take your foot off the travel pedal

Disengaging cruise control:

Step on the brake pedal or press the cruise control button.

## MOWING DECK ENGAGEMENT SWITCH

It is used to turn the mowing deck on or off.

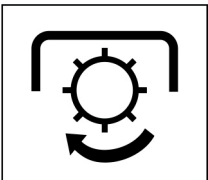

Pushing the part of the switch with the symbol  engages (turns on) the mowing deck.

Pushing the part of the switch without the symbol disengages (turns off) the mowing deck.



**ATTENTION:** If the mowing deck is engaged, it is not possible to start the engine.

## MOWING GRASS EVEN WHILE REVERSING

The switch serves to engage (turn on) the mowing deck when reversing.

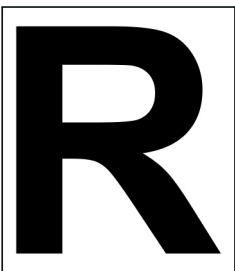

When you start travelling backwards with the mower (reversing), the mowing deck disengages automatically and the blades stop mowing grass. Pressing the R switch will re-engage the mowing deck and you can continue mowing even while reversing.

You must press the switch:

- with the mowing deck running, immediately before stepping on the reverse pedal (approx. 5 seconds)
- immediately after automatic disengagement of the mowing deck before the blades stop rotating (approx. 5 seconds).

Whenever the travel direction changes from reverse to the neutral position, the automatic disengagement of the mowing deck is again activated.

## BLANKED HOLES

The blanked holes in the panel are ready for the road set light controls (optional accessory).

## PEDALS

### FORWARD AND REVERSE TRAVEL PEDALS

The pedals are located on the right side of the floor.

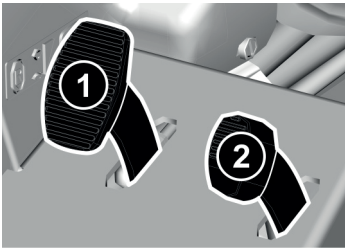

- (1) **FORWARD DRIVE PEDAL**  
When stepped on, the mower will travel forwards.
- (2) **REVERSE DRIVE PEDAL**  
When stepped on, the mower will travel backwards.

The more the pedal is pushed towards the floor, the faster the mower will be and vice versa. When the pedal is released it will automatically return to the neutral position (neutral) and the mower will stop.



**ATTENTION:** it is forbidden to use the travel pedals with the brake pushed down. An acoustic signal will be made!

### BRAKE PEDAL

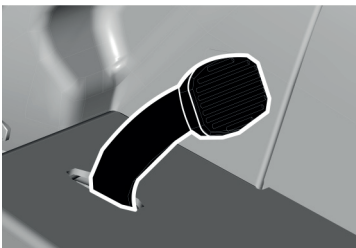

The brake pedal is located on the left side of the floor.

The pedal serves to quickly brake, to engage/disengage the parking brake or to turn off cruise control.

**IMPORTANT:** The pedal is also used when starting the mower – it is only possible to start up with the brake pedal applied.

## CONTROL AND SIGNALLING ELEMENTS OF THE GRASS CATCHER

### SWITCHES FOR CONTROLLING THE MOVEMENT OF THE GRASS CATCHER

The switches on the right mudguard serve to lift/lower and open/close the grass catcher.

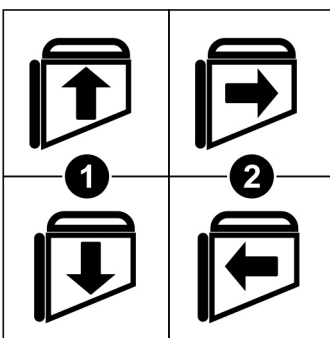

- (1) **LIFTING AND LOWERING THE GRASS CATCHER**  
Press to control the lifting or lowering of the grass catcher for the purpose of dumping it. The grass catcher can be set to any height depending on the location to which you will dump the grass (container, trailer, etc.).
- (2) **OPENING AND CLOSING THE GRASS CATCHER**  
Press to control the opening/closing of the grass catcher for the purpose of dumping it out. You can open and close the grass catcher at any height above the ground.

Both movements (lifting/lowering and opening/closing) are independent of each other.



A rattling noise (rattle) is made at the end of the movement. This is not a defect.



## GRASS CATCHER SENSOR

The grass catcher is equipped with a sensor that monitors its presence and when it is filled with mowed material.

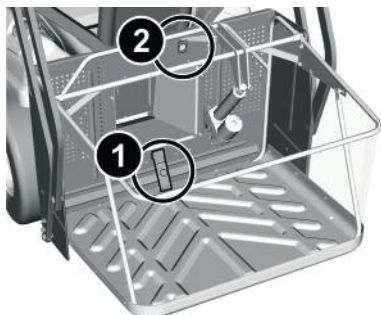

### (1) FULL GRASS CATCHER SENSOR

Serves to signal that grass catcher is full of grass. The full level (volume of mowed grass) and easily be set without the use of tools by moving the sliding part of the sensor. Detailed information is provided later in this user's manual.

### (2) GRASS CATCHER PRESENCE SENSOR

The induction (contactless) sensor is mounted on the frame of the grass catcher lifting frame and serves to monitor the presence of the grass catcher.

**ATTENTION:** If the grass catcher is not present, it is not possible to start the mowing deck.

## OTHER ELEMENTS

### OPENING AND CLOSING THE HOOD.

The hood opening/closing system is the following:

**16**

- The hood is unlocked using a lever (1) located at the front right wheel. After unlocking it, the hood is lifted upwards, where it locks itself in position.
- To close the hood it is necessary to first release (pull out) the locking pin (2) of the right hinge of the hood and then to tilt down the hood. The lever (1) snaps back into position in which the hood is locked in place.

### ELEMENTS FOR THE PERSONAL NEEDS OF THE DRIVER

The area around the seat is equipped with elements that contribute to the driver's comfort:

**17**

- At the rear part of the seat's backrest there is a compartment, e.g. for IDs, licenses, manuals, etc.
- On the right side of the mower, inside the right mudguard, you will find:
  - closable compartment (1) for small items;
  - 12 V socket (2) for connecting or recharging a mobile phone or for connecting a portable flashlight;
  - holder (3) for two 1.5-litre PET bottles, etc.



**ATTENTION:** The 12 V socket cannot be used for recharging the battery!

### LOCKABLE UNDER THE SEAT COMPARTMENT

The driver's lockable under the seat compartment contains the following elements:

- Electrical system elements:  
Module, six-position board for fuses with broken-fuse indicators, relay, null bridge or mowing deck soft-start.
- Tools for repair and maintenance:  
10-in-1 repair and maintenance key intended for setting sensors and for standard maintenance of the mower

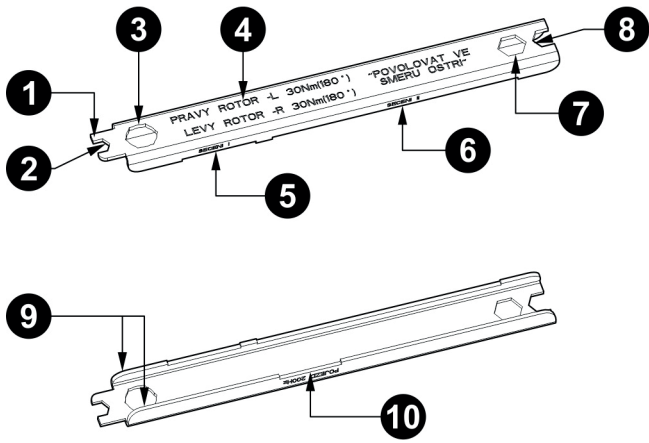

- (1) Flat screwdriver (for click-ins)
- (2) Key No.10
- (3) Key No.17 (for mowing blades)
- (4) Description of tightening/loosening
- (5) Tensioning of the primary belt spring for tensioning the spring of the primary belt
- (6) Tensioning of the secondary belt spring for tensioning the spring of the secondary belts
- (7) Key No.15
- (8) Key No.13
- (9) Key No.24 (for grass catcher sensor)
- (10) Tensioning of the travel belt spring

- Parts for locking the grass catcher lifting springs:  
These parts are necessary for removing the mowing deck from the mower

## 5.2 DRIVER'S LOCATION

### ADJUSTING THE SEAT

For the comfort of the driver when controlling the mower, it is possible to adjust the position of the seat:

**18**

- The seat can be set in the forward-backward direction in a range of 160 mm using the lever located below the seat (1). The lever is released in the horizontal direction towards the seat.
- The angle of the backrest is adjustable using the lever in the left armrest (2).
- The suspension hardness can be set using the front lever (3). Lift the lever, slide it to the required level and secure it in place by tilting it downwards.

### STEERING WHEEL ADJUSTMENT

Depending on your body dimensions and individual preferences, it is possible to set the angle and/or height of the steering wheel:

**19**

- The clamping lever (1) is intended for setting the angle of the steering wheel within a 60° range. Release the lever by pulling it towards yourself, set the steering wheel to the desired position and then lock in the lever by pushing it away from yourself.

**20**

- To adjust the height, it is first necessary to remove the spring pin (3) with a diameter of 6 mm. Then slide the steering wheel out upwards so as to uncover the second hole of the steering wheel shaft (2).
- Seat the steering wheel back on to the shaft and turn it so that the holes in the steering wheel and the shaft align. Then insert the spring pin into the hole and knock it in using a hammer.

## 5.3 INSPECTIONS BEFORE RIDING THE MOWER

### FUEL LEVEL AND FUEL SYSTEM CHECK

Before riding out with the mower, always check that the fuel tank contains a sufficient amount of fuel. Check the fuel level through the viewing window in the left mudguard and add fuel if necessary.



More information about filling the fuel tank with fuel, including safety instructions are provided in v  
➔ 4.2 PREPARING FOR OPERATION / FILLING TANK WITH FUEL.

Before riding out with the mower, always check the fuel system for leaks. In particular, inspect the freely accessible parts such as the fuel tank, the fuel tank cap and the hose connections. If you find a leak or fault, do not start the engine – this is a fire hazard!



ATTENTION: In the event that a diesel engine becomes aerated, it is necessary to mechanically bleed the air ➔ 5.5 TURNING OFF THE ENGINE.

### CHECKING THE AIR PRESSURE IN THE TYRES

The tyres are tubeless and fitted with standard car tyre valves. They can be inflated using a compressor or a standard hand pump. Tyre pressure ➔ 2.4 TECHNICAL PARAMETERS.



Maintain the prescribed tyre pressure and check it regularly. Maintaining the prescribed tyre pressure is important for even mowing. Various pressure values may cause difficulty in driving, or even loss of control over the mower.

Together with the air pressure, also always check the wear and tear and/or damage to the tyres.

## CHECKING THE MOTOR OIL

Before riding out with the mower, always check the oil level in the engine. Open the hood and check the oil level using the dipstick. Add oil if necessary.



More information about checking the oil in the engine is provided in ➔ 4.2 PREPARING FOR OPERATION / CHECKING AND FILLING UP MOTOR OIL.

## HYDRAULIC TRANSMISSION BYPASS INSPECTION

Before riding out with the mower, always check that the hydraulic pump bypass bolt is tightened. The pump is accessible after opening the hood. The bolt is located on the left side of the pump.



The bypass function and the setting of its bolt is described in detail in ➔ 5.6 TRAVELLING ON THE MOWER / PUSHING THE MOWER.





## INSPECTION OF CABLES AND BOLT CONNECTIONS

Visually inspect the condition of the electrical cables, particularly the power cables going to the battery. Have any damaged cables replaced by an expert.

Manually check the firm tightness of all nuts, pins and bolts, particularly the mounting bolts of the mowing blades so that the mower always remains in a safe operating condition. For safety reasons, always immediately replace any worn out or damaged parts.

## INSPECTION OF THE WORKING ORDER OF SAFETY ELEMENTS

Before every use, check the working order of the safety elements. Perform the inspection with the engine turned off. Inspect:

- Switch under the seat: When you turn the key to the ON position and are not sitting on the seat, the  MUST appear and several seconds later an acoustic signal indicating discharging of the battery will be sounded.
- Grass catcher presence switch: When you turn the key to the **LIGHTS** or **ON** position and then turn on the mowing deck , the symbol  MUST NOT appear.
- Full grass catcher switch: When you turn the key to the **LIGHTS** or **ON** position with the mowing deck turned on and then manually push the flap of the sensor inside the grass catcher, the full grass catcher acoustic signal MUST be sounded.
- Hood switch: If you open the hood and turn the key to the **ON** position, the symbol  MUST appear.

## INSPECTION OF WORKING ORDER OF BRAKES

Before using the mower, check the working order of the brakes:

- Push down the brake pedal, pull out the parking brake draw bar upwards and release the pedal.
- Open the hood and release the bypass bolt on the pump (➔ 5.6 TRAVELLING ON THE MOWER / PUSHING THE MOWER).
- Try to push the mower forward. If the rear wheels rotate, then the brakes need to be serviced. Contact an authorised service centre to have them adjusted.

## CLEANING THE FILTERS

- Before driving the mower, check the condition of the air filter and dust filters according to ➔ 6.3 REGULAR INSPECTION, MAINTENANCE AND ADJUSTMENT OF THE AIR FILTER AND MAINTENANCE OF THE DUST FILTERS

## 5.4 STARTING UP THE ENGINE

### TURNING ON THE MOWER'S ELECTRONIC SYSTEM

- Insert the ignition key into the hole in the main switch.
- Turn the key to the **ON** position. The display will light up on the information panel and the automatic diagnostics of the mower's electronic systems will take place.

### CONDITIONS FOR STARTING THE ENGINE

The engine of the riding mower can only be started under the following conditions:

- the driver must be sitting in the seat;
- The drive of the mowing deck must be disengaged;
- The brake pedal must be pushed down or the brake must be set by means of the parking brake;
- the hood must be closed;
- the forward or reverse travel pedal must not be stepped on.

**If these conditions are not met**, the condition that was not met will appear on the display in error messages. The engine is prevented from starting up.

**If the conditions are met**, no error message will be shown on the display. The engine is permitted to start up.

### STARTING UP

When all the conditions are met, start up the engine:

- Push down the brake pedal.
- Set the throttle lever to position **MAX**.
- Mowers with a petrol engine: Pull out the choke.
- Mowers with a diesel engine: Wait until the glow plug indicator turns off (cca 10 s) (➔ 5.1)
- Turn the key to the **START** position and start up the engine.
- As soon as the engine starts up, release the ignition key. It will automatically return to the **ON** position.



The duration of starting up must not exceed 5 seconds, otherwise there is danger of damage to the switch.

If you are unable to start up the engine, wait 10 seconds before attempting to start it again.

- Push in the choke as soon as possible after starting up the engine (only on mowers with a petrol engine).

## 5.5 TURNING OFF THE ENGINE

- Set the throttle lever to position **MIN**
- If the mowing deck is running, turn it off.
- Turn the key to the **STOP** position and remove the key from the switch.



Never stop the engine by merely getting off the seat. Leaving the key in the ignition in the ON position may cause a fault of the mower's electrical system.

Before turning off the engine, always lower the engine speed to slow for the event of self-ignition. Not following this instruction may result in damage to the engine and exhaust.

Always remove the key from the ignition after turning off the engine. This will prevent an undesirable start up of the mower by an unauthorised person or children.

Never disconnect the battery cables while the engine is running. This could damage the engine regulator.



If the engine is overheated, allow it to run for a while at minimum speed.

## MECHANICALLY TURNING OFF THE DIESEL ENGINE

Under non-standard conditions, for example in the event of a malfunction of the electrical system, the engine on mowers with a diesel engine can be turned off manually.

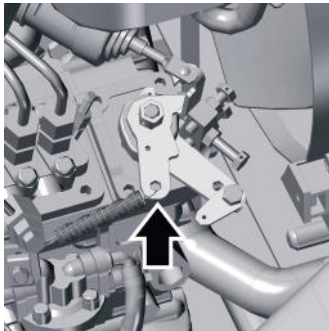

- Open the hood.
- Manually push in the fuel supply lever on the right side of the engine (when viewing the mower from the front).
- The engine will turn itself off after a few seconds.

## 5.6 DRIVING THE MOWER

### DRIVING FORWARD / REVERSING

#### RULES FOR DRIVING THE MOWER

- The parking brake must be disengaged, i.e. the control draw bar must be in the lower position. Release the parking brake by pushing on the brake pedal. If you push down on the travel pedal while the brake is engaged, a sound signal is made and a warning triangle and brake symbol will appear on the display. This also applies conversely while driving – when the travel pedal is pushed while the brake pedal is also pushed down at the same time, an acoustic signal will be made. The acoustic signal serves as protection for the hydraulic drive and brakes against damage.
- The bypass bolt must be pulled tight (➔ 5.6 TRAVELLING ON THE MOWER / PUSHING THE MOWER).
- When travelling to the mowing location, the mowing deck must be turned off. The turned off mowing deck is located in the transport (highest) position and thus enables the mower to travel without risking impact of the mowing deck with obstacles.



ATTENTION: When travelling over obstacles higher than 8 cm (kerbs, etc.) you must use ramps to avoid damaging the mowing deck and other parts of the mower.

- Avoid hard impacts of the front wheels against rigid obstacles, this may result in damage to the front axle, particularly when the mower is travelling at a high speed.

#### ACCELERATING

- Set the throttle lever to the required engine speed.
- Slowly push down on the travel pedal forward or backwards depending on the required travel speed.



ATTENTION: Risk of injury if the pedal is pushed down quickly!

#### CHANGING TRAVEL DIRECTION FORWARD/REVERSE

- Before changing the travel direction, first stop the mower by releasing the respective pedal.
- Push down the required pedal (forward or reverse).



If you do not stop the mower before changing the travel direction, there is a risk of damaging the travelling gear.

Never use the travel pedal and the brake pedal at the same time – this may result in a malfunction of the travelling gear.

#### TURNING

- The mower is equipped with power steering (servodrive), which significantly reduces the force needed to control the steering wheel. Power steering is only active when the engine is running.



ATTENTION: Easier control and the steering wheel ball enable rapid changes in the travel direction. Before turning, always adjust your travel speed.

### LEAVING THE MOWER WHILE THE ENGINE IS RUNNING

If you want or need to leave the mower for a while, e.g. in order to remove obstacles, etc. and you intend to then continue mowing, it is possible to get off and leave the engine running. This saves the mower's battery.

Conditions for getting off the mower with the engine running:

- the mowing deck is disengaged;
- the throttle control lever is the **MIN** position;
- the parking brake is engaged

## STOPPING TRAVEL

The forward/reverse travel of the mower is stopped by gradually taking pressure off the travel pedal and subsequently stepping on the brake pedal.



If cruise control is activated and you push down the brake pedal, the travel pedal will automatically move to the neutral position.

## PARKING BRAKE

The parking brake serves to secure the mower against movement when parked.

### ENGAGING THE BRAKE

- Push down the brake pedal and pull out the parking brake draw bar upwards. Release the brake pedal.

### DISENGAGING THE BRAKE

- Step on the brake pedal. The draw bar of the brake will automatically be released and will slide down.

## CRUISE CONTROL

When mowing extensive grass areas, which require long and direct forward travel, the cruise control can make your work significantly easier and more comfortable. Cruise control maintains the set travel speed without needing to step on the travel pedal.

### ENGAGING CRUISE CONTROL

- Set the speed by stepping on the forward or reverse travel pedal.
- Press the cruise control button. The cruise control indicator light will be lit on the information panel.
- Take your foot off the travel pedal.

### DISENGAGING CRUISE CONTROL

- Step on the brake pedal or disengage the cruise control button. The indicator light on the information panel will turn off.



Cruise control does not react to obstacle or to changes in travel surface properties. In the event that an obstacle is approaching, which cannot be driven around at the set travel speed, it is necessary to disengage the cruise control.

## TURTLE / RABBIT MODE – MOWING SPEED AND TRAVEL SPEED

### TURTLE MODE:

Use this mode for mowing. The travel speed is 0–10 km/h and the differential on the driven wheels is functional – 100% force is transferred to the wheels.

### RABBIT MODE

Use this mode for travelling to a different location. The travel speed is doubled (0-20 km/h) and the rear wheels are self-lock connected, which evenly transfers force to both the wheels and thereby also provides sufficient traction. Thanks to the speed, the travel force is reduced by 50 %.



Always toggle between the modes when the mower is at a standstill (do not travel with the mower).



## TRAVELLING ON A SLOPE

The mower may work on slopes with an incline of up to **12° (21%)**. when travelling on any slope up to the specified incline angles, it is always necessary to pay increased care and attention. Remember, there is no such thing as a safe slope.

When working on a slope, adhere to the following fundamentals:

- Always accelerate gradually on a slope and use the lowest travel speed. Accelerate and decelerate gradually and calmly. Drive in the same way.
- Brake gradually.
- Do not ride perpendicular to the slope. Only ride perpendicular to the contour, i.e. up and down.
- In the direction of the contour is permitted only when turning the mower. When turning, always reduce the travel speed and ensure that a wheel does not drive over an elevated obstacle (rock, tree root, etc.).
- Travel slower when travelling down a slope or over obstacles. Be especially careful when turning.
- If you stop on a slope, always use the parking brake.



The weight of a full grass catcher increases the risk of the mower rolling over!

## PUSHING THE MOWER

The pump of the hydraulic transmission is equipped with a so-called bypass, which serves to disengage the transmission for driving the rear wheels and thus enables the pushing or towing of the mower without using the engine.



When the mower is pushed, power steering is not active, therefore expect that more force will be required to turn the mower.

## ACTIVATING THE BYPASS FOR PUSHING

**21**

- Open the hood.
- The hydraulic transmission pump (1) is located on the left side of the mower (when viewing the mower from the front). On the right side of the pump, release the bolt (2) by one turn.
- Close the hood. Now it is possible to push the mower.



**ATTENTION:** Only push the riding mower along horizontal surfaces – when pushing the mower on sloped surfaces there is a serious risk of uncontrolled downward travel!

The mower must not be operated (travel engaged) when the bypass bolt is loosened.

## DEACTIVATION OF THE BYPASS

- Open the hood.
- Tighten the bypass bolt.
- Close the hood. Now it is possible to travel with the mower in the standard manner.

## 5.7 CONTROLLING THE MOWING DECK

### ENGAGING THE MOWING DECK

#### CONDITIONS FOR ENGAGING THE MOWING DECK

- the driver is sitting in the seat;
- the grass catcher is in position and closed;
- the AUT/MAN toggle switch is in the **AUT** position and the grass catcher is empty or the toggle switch is in the **MAN** position.

#### ENGAGING THE MOWING DECK

- Set the throttle lever to position **MAX** For the correct operation of the mowing deck, the lever must always be in this position.
- Push down the part of the switch with the symbol . The mowing deck will be engaged. The mowing deck indicator light will be lit on the information panel.

### DISENGAGING THE MOWING DECK

- Push down the part of the switch without the symbol. The mowing deck will be disengaged.



If you leave the seat, the engine will automatically shut down and thereby the rotation of the mowing blades will also stop.

However, do not disengage the mowing deck by simply leaving the seat. If you do not move the key in the ignition from the position **ON** to position **STOP**, then a part of the electrical installation will still be live and this may result in it being damaged.

### SETTING THE HEIGHT OF THE MOWING DECK FOR MOWING

The mowing deck height adjustment control knob has 6 positions, which correspond to a total mowing height of 8.5 cm. Each position moves the mowing deck 1.7 cm higher or lower. The position can be selected before starting mowing and also while mowing. The mowing deck slides into the selected height only after the mowing deck engagement switch  is set.

- If you wish to set the mowing deck higher off the ground, select a higher number on the control knob
- If you wish to set the mowing deck lower to the ground, select a lower number on the control knob



Position 1 is used to copy the unevenness of the terrain. Do not use this height permanently as this could lead to increased wear of parts on the mowing deck.

The mowing deck is fitted with four travel wheels, which in the event of uneven terrain lift the mowing deck and so protect the mowing blades against damage.



If the mowing deck does not move to the set position, the display will show the symbol . Check that the lifting mechanism functions and is free of dirt. Eliminate any faults and repeat the task. This function protects the drive against burning up.

The default range for the mowing deck from the ground is 4.5-13 cm. Depending on the required mowing results, this height can be changed by adjusting the vertical lift draw bar:

**22**

- Release the nut (2) on both vertical draw bars (1) and set the required mowing height (measure the height of the bottom edge of the mowing deck cover from the ground).
- Turning the nut enables the height to be arbitrarily set from 2 cm to 4.5 cm in position 1. Based on the set bottom height, the top height will also change, which can be a maximum of 13 cm.
- **ATTENTION:** The selected height must be the same on both sides of the mowing deck.

### ADJUSTING AIR PASSAGE TO THE MOWING BLADES

The mowing deck enables the air passage to the mowing blades to be opened or closed by means of openings and air chokes on the mowing deck cover. The air chokes are controlled manually by being pressed down and slid to one of three available positions.

- When mowing low and dense turf (the mowing deck is in the bottom position), it is appropriate to open the air chokes to maximum.
- When mowing a high turf (the mowing deck is in the top position), it is appropriate to close the air chokes for a better suction effect of the blades.

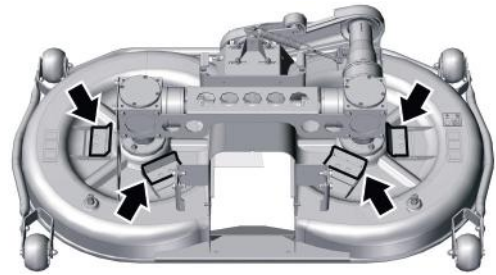

## TRAVELLING SPEED AND MOWING GRASS

To achieve the best possible mowing results, it is necessary to adapt travel speed to the condition of the mowed surface:

- It generally applies that the wetter, higher and more dense the grass is, the lower the travelling speed that should be used. When the mower is travelling at high speed or when under large load, the rotation speed of the blades is reduced, the quality of the cut is worse and the ejection chute may become clogged. Always set the maximum engine speed.
- If the grass is very high, it is necessary to mow it twice or even several times. On the first run (1), mow with the mowing deck set to the highest position, on the second run (2) set the mowing deck to the required height. If possible, travel crosswise to the first run.
- Select the method of travel based on the form of the terrain and personal experience.

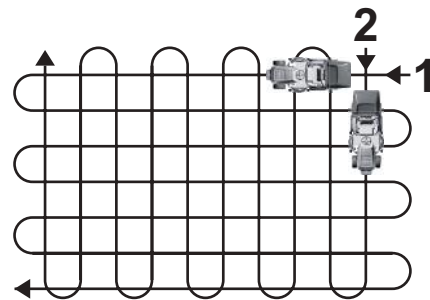
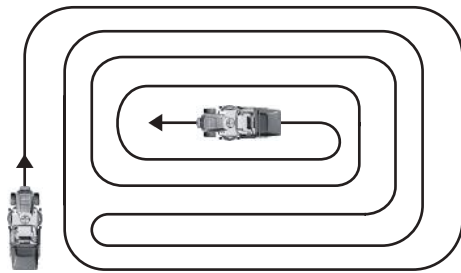

## RECOMMENDED TRAVELLING SPEEDS OF THE MOWER BASED ON CONDITIONS

Condition of vegetation	Recommended speed
High, dense and wet	0-3 km/h
Average conditions	4-6 km/h
Low, dry vegetation	6-10 km/h
Travelling without the mowing deck engaged	10-20 km/h



In the event that the ejection chute is being clogged by grass, reduce the travel speed. It may be too high with respect to the condition of the lawn. Furthermore, adjust the sliding part of the full grass catcher sensor (➔ 5.8 FULL GRASS CATCHER INDICATION).

If this does not resolve the problem, the probable cause are blunt or worn out mowing blades. Sharpen or replace the mowing blades (➔ 6.3 REGULAR INSPECTION, MAINTENANCE AND ADJUSTMENT / MOWING BLADES / SHARPENING OF MOWING BLADES).

After every use, clean the mowing deck, the ejection chute and the mowing blades so that no grass remains accumulate.

## MOWING GRASS WHILE REVERSING

When you start travelling backwards with the mower at a speed greater than 0.3 m/s (approx. 1 km/h), the mowing deck disengages automatically and the blades stop mowing grass.

In the event of intentional and controlled reversing with the mowing deck engaged, it is possible to disengage this safety function by pressing the **R** switch located on the main panel.

You must press the switch:

- immediately after automatic disengagement of the mowing deck and before the blades stop rotating (approx. 5 seconds).
- with the mowing deck running, immediately before stepping on the reverse pedal (approx. 5 seconds).

When the reverse travel pedal is released, the automatic disengagement of the mowing deck is again activated.



When using the R button function, pay exceptional attention to the area behind the mower when reversing!

## 5.8 OPERATING THE GRASS CATCHER

The movement of the grass catcher is controlled using two switches located on the right mudguard next to the driver's seat:

- the left switch serves to lift and lower the grass catcher;
- the right switch serves to open and close the grass catcher.

### LIFTING AND LOWERING THE GRASS CATCHER

The "LIFT CATCHER" switch serves to move the grass catcher up and down. It is necessary to hold down the switch for the grass catcher to move. The movement of the grass catcher is stopped by releasing the switch in any position of the grass catcher on the above the ground.



The speed of movement for lifting/lowering depends on engine speed and turning of the steering wheel. If, for example, you are lifting the grass catcher and at the same time travelling with a low engine speed and/or turning the steering wheel, the speed of the grass catcher will slow down. This is normal and is not grounds for complaint.



**ATTENTION:** The mower is equipped with a function, where the grass catcher is automatically pulled in towards the frame of the mower, which ensures the correct position of the grass catcher in the work position. The pull-in occurs 2× within a 2-minute interval (1× per 60 s). Not completing the pull-in within this interval, e.g. by turning off the engine or leaving the seat, may result in the small chute sliding out and its flap being crimped or the grass catcher present signal may be lost, which may lead to the mowing deck being turned off.

If this happens, press the lower grass catcher button. The grass catcher will automatically pull itself in to the correct work position.

### OPENING AND CLOSING THE GRASS CATCHER

The OPEN CATCHER switch serves to open and dump out the grass catcher. It is necessary to hold down the switch for the grass catcher to move. The opening of the grass catcher can be stopped in any position by releasing the switch.

The end positions of the grass catcher are indicated by a so-called "rattling" coupling. Therefore, the noise is normal and this is not a defect, which would form grounds for complaint.



Both movements (lifting/lowering and opening/closing) are independent of each other.

### FULL GRASS CATCHER INDICATION

The full grass catcher is monitored by means of a sensor inside the grass catcher and is indicated by means of an indicator on the information panel. The level of fullness (volume of mowed material) needs to be adjusted according to the current condition of vegetation (dry-wet, long-short).

The sensor can easily be adjusted without needing tools:

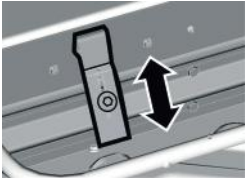

- Loosen the bolt of the sliding part and slide it in or out as necessary:
  - part extended out = light, dry grass or leaves
  - part retracted = heavy wet grass



The maximum fullness status of the grass catcher is the condition before the grass starts to accumulate in the ejection chute.

The condition of vegetation also changes over time (morning / evening).

## AUTOMATIC / MANUAL MODE

The position of the AUT/MAN switch determines the behaviour of the mowing deck when the grass catcher is full.

### MAN position

When the grass catcher is full, the full indication is activated. The mowing deck continues to run and it is necessary to turn it off manually.



**ATTENTION:** If you continue to mow with a full grass catcher then mowed grass may accumulate in the ejection chute.

### AUT position

When the grass catcher is full, the full indication is activated. The mowing deck will automatically turn off to prevent grass from accumulating in the ejection chute.

## DUMPING THE GRASS CATCHER

- Reverse the mower into the grass dumping location so that it is possible to lift the grass catcher.
- Lift the grass catcher to the necessary height.
- Slowly reverse as close above the area where the grass will be dumped.
- Open the grass catcher. To dump the contents out of the grass catcher as completely as possible, it is possible to "jerk" it up and down.
- Close the grass catcher and drive away from the grass dumping location.
- Lower the grass catcher down.



**ATTENTION:** When the grass catcher is raised, the stability of the mower is affected, drive and turn slowly.

## 5.9 EMERGENCY SITUATIONS

### CLOGGING OF THE EJECTION CHUTE

When mowing speed and the type of vegetation is not adjusted for, or if the full grass catcher sensor is not properly set, it is possible that the ejection chute may clog. A chute that is clogged or has its diameter reduced with accumulated material does not perform its function. If this happens, it is necessary to clean it out mechanically.

- Raise the grass catcher.
- Turn off the mower and engage the parking brake.
- Get off the driver's seat and using an appropriate implement (we recommend the SECO scraper), remove the grass and accumulated material in the chute.

To perfectly clean out the chute, it is possible to take it out of the mower without using any tools:

- Raise the grass catcher.
- Set the mowing deck height to position 3 (without the engine and mowing deck running).
- Turn off the mower and engage the parking brake.
- Approach the mower from behind and lift the front part of the chute (1) upwards to release it from the pins (2) on the mowing deck. Then pull the chute backwards from the guide rails (3). Thoroughly clean all parts of the chute.
- After cleaning, slide the chute into the guide rails and then set it on the pins on the mowing deck.

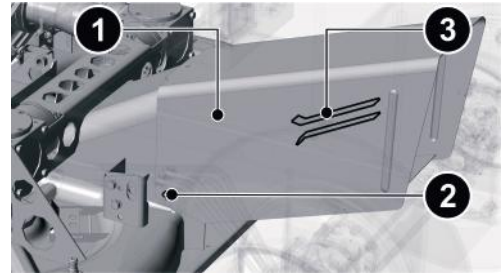

## EMERGENCY TRAVEL SYSTEM

The mower is equipped with a special emergency travel system that makes it possible to start the engine in an emergency and drive the mower back in the event of some kind of malfunction of the sensors that prevents the mower from being started after meeting all the starting conditions.

Procedure for activating the emergency travel system:

- Get off the seat.
- Push down the brake pedal.
- Set the ignition key to the **ON** position.
- Press the **R** button 5×. The service symbol will appear. **ATTENTION:** If you don't manage to do this within 10 seconds (the set starting interval), repeat the above described steps.
- The engine can be started without the other sensors. Subsequently, it is possible to drive to a location for transport to a service garage.



It is not possible to engage the mowing deck when in the emergency travel mode.

## PUNCTURE

The mower is equipped with tubeless tyres. In the event of a puncture, have it repaired at a specialised tyre repair shop or at an authorised Seco mower service centre.

## NEUTRAL PEDAL POSITION

If a warning triangle and the neutral or reverse symbol appears on the display, this means that the electronic system is reporting an unperformed requirement for the neutral pedal position. Neutral position means that the pedals are not stepped on.

In the event that the symbol appears and the pedals are in the neutral position, it is necessary to calibrate the position of the pedal sensor.

Proceed according to ➡ 6.3 REGULAR CHECKS, MAINTENANCE AND ADJUSTMENTS / CALIBRATION OF THE TRAVEL PEDALS AND POSITION OF THE MOWING DECK.

## TOWING THE MOWER

In the event that it is necessary to tow the mower by a suitable vehicle, utilise either holes (1) in the ballast bracket or holes (2) in the frame of the rear axle.–

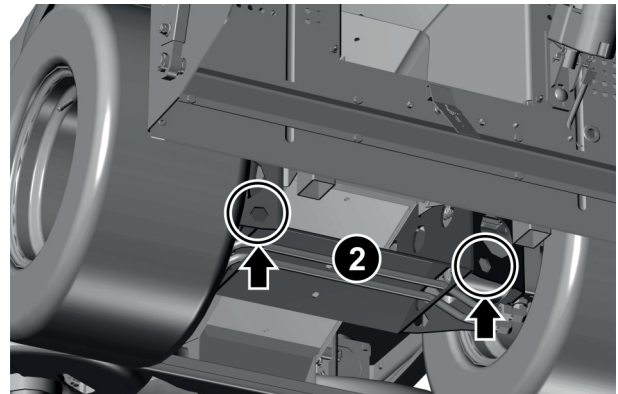
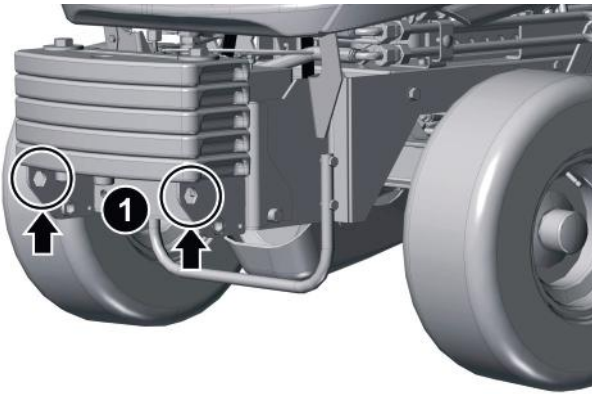

## 5.10 ENDING WORK

When you have finished work, drive the mower to your selected or by the operator designated parking location. Then:

- Engage the parking brake.
- Take the ignition key out of the switch.
- Allow the engine to cool down and then clean it according to the instructions contained in ➔ 6 MAINTENANCE AND ADJUSTMENT.



Never leave mowed material in the grass catcher and do not store it in an enclosed area. Under certain conditions the mowed material may self-ignite.

## 6 MAINTENANCE AND ADJUSTMENT

Properly performed regular maintenance and inspection of the riding mower helps to extend its problem free operation. Worn out or damaged components must be replaced in time. When replacing parts, use only original spare parts, using non-original parts may damage the mower, endanger the health of the driver or other persons and during the warranty period it voids the warranty. To order spare parts, always contact the mower's manufacturer or an authorised service centre.



Incorrectly performed or completely neglected maintenance may lead not only to problems with the operation of the riding mower, but may also cause injury to its operator.

All safety and protective elements that are removed during maintenance, must always be reinstalled back in their proper location and tested for functionality.

### PREPARING THE MOWER FOR MAINTENANCE

Prior to performing any inspection or maintenance, park the mower on a rigid and level surface. Then:

- engage the parking brake
- turn off the engine
- pull the key out of the ignition
- in the event that the mower was running, allow it to cool down completely

### IMPORTANT INFORMATION REGARDING MAINTENANCE

#### PERSONAL SAFETY

- Prior to starting any maintenance or servicing works, again thoroughly study all instructions, prohibitions and recommendations provided in ➔ 3 WORK SAFETY AND HEALTH.
- When working use suitable work clothing and work footwear. Use suitable gloves when handling the mowing blades or for activities where there is a risk of cuts.
- Do not perform any major repairs if you do not have the necessary tools and respective knowledge or qualifications.

#### ENGINE

- Prior to carrying out inspections or maintenance in the area of the engine, exhaust pipe and exhaust muffler, allow the mower to cool down. The engine may have a temperature of up to 115 °C and higher. There is a danger of injury by burns!

#### ELECTRICAL PARTS

- Before starting to work on the electrical parts or in their vicinity, disconnect the negative cable (–) of the battery.

#### FUEL AND OIL

- Avoid spilling fuel, oils or other harmful substances.
- Dispose of used oil, fuel or other hazardous substances and materials in accordance with environmental protection regulations in force in your country.
- When working with fuel or oil, never smoke, handle an open fire or light, and do not perform tasks during which sparks are generated.



## 6.1 OVERVIEW OF INSPECTIONS AND MAINTENANCE

### Explanations for table:

- = Inspection, adjustment
- = Replacement
- x = Cleaning
- + = Shorten the interval when the mower works at outdoor temperatures of approx. 35 °C or higher
- ++ = Shorten the interval when the mower operates in a dusty environment

INTERVAL / MOTOR HOURS	Before use	After use	First 5	Every 50	Every 125	Every 250	Every 500	Every 1000	Every 1500	Every 3000
Fuel	○									
Tyres	○									
Belt pulley cover, tube	○									
Mowing blades	○	x								
Travel oil	○			●		●++				
Travel oil filter				●		●++				
diesel	Motor oil	○		●		●+				
	Oil filter			●		●+				
	Air filter		x			●++				
	Fuel injectors								○	
	Fuel pump									○
	Alternator belt					○		●		
	Fuel filter					x		●		
	Coolant fluid	○						●		
petrol	Motor oil	○		●		●+				
	Oil filter			●		●+				
	Air filter		x				●++			
	Spark plugs					●+				
Dust filter		x					●++			
Travel drive belt	○						●			
Clutch belt	○							●		
Mowing deck belt	○						●			
Grass catcher		x				○				
Mowing deck		x	○		○			●		
Wheel toe-in			○			○				
Hydraulic circuit			○			○				
Grass catcher mechanism							○			
Brakes					x		○			
Universal joint gear					○					
Battery					○					
Fuel system						x	○			
Chain clutches						○				
Electromagnetic clutch						●				

(continued)

INTERVAL / MOTOR HOURS	Before use	After use	First 5	Every 50	Every 125	Every 250	Every 500	Every 1000	Every 1500	Every 3000
Clutch stop						●				
Knuckle pins						○	●			
Front wheel bearings						○	●			
Servo-control							○			
Electronic switches						○				
Electrical system							○			
Mowing deck gearboxes							○			
Pedals							○			
Steering wheel joint							○			
Travel pump									○	
Knuckle pin axial bearing								●		
Fuel injectors									●	
Travel pump										●



Apart from regular maintenance according to the above table, it is necessary to replace motor oil based on the recommendations in the manual drawn up by the engine manufacturer, which is included with the riding mower.

## 6.2 INSPECTIONS AND MAINTENANCE BEFORE AND AFTER USE

### BEFORE COMMENCING WORK

Before commencing work, always perform the inspections specified in ➔ 5.3 INSPECTIONS BEFORE RIDING OUT. Inspections include the following tasks:

- check the fuel level
- check the air pressure in the tyres
- check the motor oil
- check the hydraulic transmission bypass
- check cables and bolt connections
- check the fuel system
- check the working order of the safety elements
- check the working order of the brakes

## AFTER FINISHING WORK



Before performing inspections or maintenance in the area of the engine, always allow the mower to cool down. The engine may have a temperature of up to 115 °C and higher. There is a danger of burns!

## CLEANING

### Mower

- Remove all dirt and grass remains from the surface of the mower. For cleaning, use the scraper, hand-broom, soap water and a soft cleaning sponge. Ensure that water does not come into contact with the electrical parts of the mower, particularly with the devices on the main panel and battery.



For cleaning the surface of the mower, do not use solvents, abrasive cleaning products causing abrasion, etc. Such cleaning products may damage the plastics and metals of the mower.

- Open the hood and remove any remains of leaves or dirt inside the area. For cleaning, use a fine hand-broom or suitable wiping cloth. For cleaning the engine, never use pressurised water. Clean the engine and its parts according to the instructions contained in the user's manual from the engine's manufacturer.

### Grass catcher and ejection chute

- Raise an emptied grass catcher to a suitable height and open it.
- Thoroughly clean out the inside of the grass catcher and the bottom side of the lid from grass clippings and soil. When the grass catcher has a layer of stuck on grass inside it, then the ability of the mower to fill it declines. Accumulated dirt may also affect the correct function of the full grass catcher sensor.
- You can also clean out the grass catcher using a current of water from a hose. Allow the wet grass catcher to dry out.
- After removing the grass catcher, you have better access to the internal parts of the ejection chute. Manually remove any stuck on grass and dirt, and wash the inside of the ejection chute using water and a suitable sponge.

### Mowing deck

- Clean the exterior parts of the mowing deck.
- Remove accumulated grass clippings from the inner part of the mowing deck using a scraper.



When cleaning the inner parts of the mowing deck with the mowing blades, always use protective gloves. Do not hit the mowing blades or other parts of the mowing deck with a hammer or similar implement in an attempt to remove grass/dirt deposits.

- In the event of greater soiling, which cannot be removed manually, it is possible to wash the mowing deck under running water or a current of water. Before washing it, park the mower on a suitable even surface.
- On the cover of the mowing deck, there are quick couplers on both sides, into which a hose with an appropriate quick coupler can be inserted.
- Start the engine, engage the mowing deck and flush out the deck with a current of water for 1 to 5 minutes.

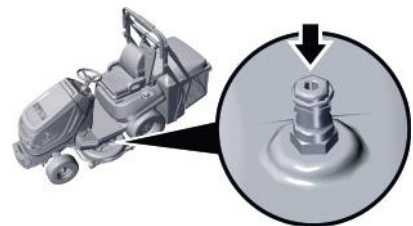

When manually washing the mower with water or a current of water from a hose, ensure that the water does not come into contact with the electrical parts of the mower, particularly with the devices on the main panel and the electrical system.

Never wash the part of the mower located under the hood using a current of water!

When cleaning the mower, never step on any part of the mowing deck.

## INSPECTIONS

When you have finished mowing, always inspect:

- The condition of the guard tube located in front of the front axle of the mower. The tube serves to protect the rotating parts of the mowing deck drive, and in the event that it become excessively deformed, it is necessary to replace it.
- The condition of the guard tubes on the mowing deck and grass catcher. The tubes serve to protect these parts and in the event that they are excessively deformed, it is necessary to replace them.
- Condition of the mowing deck – mowing blades, fastening pins, mowing deck enclosure, etc.
- The condition of the universal joint shaft and belt pulleys on the underside of the mower. The cover serves to protect these parts against impacts with obstacles. In the event that it is deformed, it is necessary to straighten or replace it so that no part of the cover is touching the belt pulley. Otherwise, this poses a risk of destruction of the belt gear.

## 6.3 REGULAR CHECKS, MAINTENANCE AND ADJUSTMENTS

### LIFTING THE MOWER

For certain maintenance and adjustment tasks, it is necessary to have access to the bottom parts of the mower. If you don't have an inspection pit or a lifting platform, it is necessary to lift the mower by means of standard available lifting equipment such as a car jack, supports, drive-ramps or a cradle mower lift.



Ensure that the selected lifting mechanism is rated for the weight of the mower ➔ 2.4 TECHNICAL PARAMETERS.

Never lift the mower by the plastic components or lean it against them.

ATTENTION: A tilted or lifted mower is less stable than a mower standing on its wheels and inattentiveness may result in the risk of a serious injury.

Due to the high weight of the mower, work performed on a tilted or raised mower requires greater care. In the event that you are uncertain about the procedure for lifting the mower, please contact the vendor or an authorised service centre.

Lifting the rear part of the mower:

**23**

- Insert a suitable wedge underneath both front wheels to prevent the mower from spontaneously riding off.
- Place the lifting mechanism underneath the ROPS frame and lift up (tilt) the mower.
- Place an appropriate wooden support underneath the rear axle.
- If you have a crane available, connect it to the protective frame.

Lifting the front part of the mower:

**24**

- Insert a suitable wedge underneath both rear wheels to prevent the mower from spontaneously riding off.
- Remove the grass catcher or raise it up to approximately half its lift height.
- Place the lifting mechanism underneath the front bracket (1) and lift the front part of the mower. The mower can be raised to the position, where the rear part of the protective frame touches the ground.
- If you have a crane available, connect it to the front ballast.

## MOWING BLADES

### INSPECTING THEIR CONDITION

The mowing blades must be sharp, balanced, straight, undamaged and not deformed. Blunt, incorrectly sharpened, damaged or deformed mowing blades cause grass to be torn out of the ground, damage to lawns and mediocre collection of the mowed grass in the grass catcher. A worn out or damaged mowing blade may break and cause serious injuries. For this reason, it is important to regularly inspect the condition of the mowing blades.



The intensity of wear on the mowing blades depends on the location and time of use. If the mower is used on sandy or rocky soil or is frequently used in dry weather, the mowing blades are subjected to a higher load and a higher level of wear occurs. In such a case, inspect the condition of the blades more often.

#### Most frequent type of wear:

- Blunt blades - cause poor cutting of vegetation, increase the stress and load on the entire mowing deck.
- Curved tips - result in unsatisfactory mowing between the rotors.
- Ground-off paddles - cause poor transfer of the mowed material to the grass catcher. A piece of the paddle may come loose and fly out of the mowing deck.
- Bent blade - results in varying mowing height of the vegetation and may tear out turf.
- Incorrect position - the blades may hit each other and destroy each other or the entire mowing deck.

#### How to perform the inspection:

- Check the condition of the blades visually. It is ideal to use an inspection pit or a lifting platform and to check the condition of the blades directly on the mowing deck.
- Another option is to perform a visual inspection from the ground with the mowing deck raised to the transport position.

## SHARPENING THE BLADES



Whenever handling the mowing blades, always use heavy-duty work gloves.

If you do not have the necessary knowledge or tools, always contact the vendor or an authorised service centre.

Never touch the mowing blades until they come to a complete stop.

### Removing mowing blades

25

- Lift up the front part of the mower as described in chapter ➔ LIFTING THE MOWER
- Use one hand to hold the blade so that it does not rotate and screw out the bolt (1). The right rotor has a left-hand thread, the left rotor has a right-hand thread. In the event that you are unsure, always loosen the thread in the direction of the cutting edge of the blade. Remove the spring washer (2) and the grooved washer (3). Break pins (4) are inserted in between the blade and the carrier, the entire assembly can be slid out after the bolts are screwed out.
- The left and the right blade and their bolts differ, and therefore it is advisable at this point to mark which is which so that they are not interchanged during reassembly.



For higher work productivity, we recommend to have a second set of blades ready and use them as replacement for the blunt blades, that you can sharpen later.

#### Check condition

- Check that both mowing blades are not deformed, do not have any grooves or tear and that they generally are not worn out. A worn out, damaged or deformed mowing blade must be replaced.

## Sharpening

- First sharpen with a grinder and then with a file. Sharpen the mowing blade evenly. If necessary, the blade may be cooled using water during the sharpening process.



Never sharpen the blades directly on the mowing deck.

## Inspection of the break pins

- Inspect the condition of the break pins (fig. 25, position 4), which serve as protection of the mowing deck against damage. If the break pins are damaged, replace them immediately. Spare pins are supplied together with the mower.

## Inspection of balance

Pay increased attention to levelling and balancing the blades. The vibration of blades that are not levelled and balanced may damage the engine or the mowing deck.

- Insert a screwdriver into the centring hole and set the blade into a horizontal position.
- If the blade remains in this position, it is balanced. In the event that one end of the blade is over balanced, then grind this side down and recheck the balance of the blade.

ATTENTION: When balancing by grinding, do not shorten the length of the blade! The permitted static imbalance may not be greater than 2 g.



## Remounting the blades

- When remounting the blades, ensure that the bend of the paddle of the blades points upwards towards the mowing deck cover. Do not interchange the left and right blades. On the right rotor, the bolt has a left-hand thread, and on the left rotor the bolt has a right-hand thread.



The blades rotate counter to each other towards the centre of the ejection chute (see arrow in fig. 25). Therefore, the blade must point in this direction.

The blades must be set perpendicular to each other (90°).

- Mount the blade using the grooved washer, spring washer and bolt that you first screw in by hand and then turn the bolt by 1/2 a rotation, i.e. by 180°. Tighten the bolts using a torque wrench. Tightening torque ➔ 2.4 TECHNICAL PARAMETERS.



ATTENTION! In the event that the specified torque is exceeded, there is a risk of stripping the bolt thread.

## REPLACING BLADES

When the blades impact a solid obstacle, immediately stop the engine and inspect the blades. They may have been damaged or the break pins may have been torn.

In the same way, if due to frequent use the blades are damaged, they cannot be balanced or sharpened properly, it is necessary to replace them.

- When removing old blades, proceed according to ➔ SHARPENING THE BLADES/REMOVING THE BLADES.
- Before mounting new blades, always check their balance and the condition of the break pins as described in ➔ SHARPENING THE BLADE/CHECKING BALANCE.



Always only use blades recommended by the manufacturer or supplier of the riding mower. The use of blades and/or fastening parts that are not recommended may result in improper mowing results, damage to the mower and in the event that they come off during operation also injury to people.

## MOWING DECK

### CHECKING AND BALANCING THE MOWING DECK

To achieve the best mowing results, the front side of the mowing deck must be approximately 5 mm lower than the rear side and concurrently the left and right side of the mowing deck must be set level.

Recommended inspection interval: **Every 50 hours of operation**, e.g. after a strong impact of the mowing deck with an obstacle or when the cut is no longer clean.

Inspection and adjustment procedure:

- Park the mower on an even surface.
- Turn off the engine, engage the parking brake and secure the entire mower against movement (e.g. using a suitable wedge, etc.).
- Turn the ignition key to the LIGHTS position and engage the mowing deck (the engine is not running), set the mowing deck height adjustment knob to position 1 and pull the key out of the ignition.
- Check the air pressure in the tyres and if there is a difference, inflate them.

**26**

- Remove the side plastic covers at the floor by removing the quick coupling pins. Slide a screwdriver into the pin groove and turn it by 90°. Then take the covers off the mower.

**27**

- All the wheels of the mowing deck should be in even contact with the ground. The difference between the front and the rear wheels is 5 mm.
- In the event that the wheels are not in even contact with the ground, loosen bolts (1), set the mowing deck to the correct height and tighten the nuts. Tightening torque ➔ 2.4 TECHNICAL PARAMETERS.

### UNIVERSAL-SHAFT DRIVE BELT

Because of the demands placed on it, the tension of the shaft drive V-belt (1) declines over time and it is necessary to tension this belt. The belt is tensioned using bolts with an eye and a spring.

- Turn off the engine, pull the key out of the ignition and engage the parking brake.
- Open the hood.

**28**

- Using a suitable wrench, loosen the lock nut (2) and turn nut (3) so that spring (4) is tensioned. Tension value ➔ 2.4 TECHNICAL PARAMETERS.

### MOWING BLADE DRIVE BELTS

Because of the demands placed on them, the tension on the pair of mowing blade drive belts (1) declines over time and it is necessary to tension these belts. The belts are tensioned using bolts with an eye and a spring.

- Turn off the engine and engage the parking brake.
- Turn the ignition key to the LIGHTS position and engage the mowing deck (the engine is not running), set the mowing deck height adjustment knob to position 1.
- After the mowing deck moves to position 1, turn the key to the OFF position and pull the key out of the ignition.

**29**

- Using a suitable wrench, loosen the lock nut (2) and turn nut (3) so that spring (4) is tensioned. Tension value ➔ 2.4 TECHNICAL PARAMETERS.



**ATTENTION:** The belts must be replaced together as pairs.

## REMOVING THE MOWING DECK FROM THE MOWER

- Park the mower on an even surface.
- Raise the grass catcher all the way up.
- Turn off the engine and engage the parking brake.
- Turn the ignition key to the LIGHTS position and engage the mowing deck (the engine is not running), set the mowing deck height adjustment knob to position 1.
- After the mowing deck moves to position 1, turn the key to the OFF position and pull the key out of the ignition.
- Remove the side plastic covers at the floor by removing the quick coupling pins. Slide a screwdriver into the pin groove and turn it by 90°. Then take the covers off the mower, ➡ fig. 26.

**30**

- Remove the cover (1) of the universal-shaft by sliding the cotter out of the pins in the front and rear part of the cover.
- Approach the mower from behind and lift the front part of the chute upwards to release it from the pins on the mowing deck. Then pull the chute backwards from the guide rails.

**31**

- Put the locking parts (3) on to the height draw bars so as to slide the small hole on to the vertical draw bar (4) all the way and slide the large hole on to the pin nut (5). The locking parts are used for disengagement by means of auxiliary springs.
- Disconnect the mowing deck from the lifting mechanism (6):
  - Slide the cotters (8) and pins (7) out of the arms of the mechanism in the front part of the mowing deck
  - Slide out the cotters (8) and pins (7) of the mechanism in the rear part of the mowing deck

Raise the lifting arms:

- Turn the ignition key to the LIGHTS position and engage the mowing deck (the engine is not running), set the mowing deck height adjustment knob to position 6.
- After the mowing deck moves to position 6, turn the key to the OFF position and pull the key out of the ignition.

**32**

- Disconnect the universal-shaft into two parts by sliding the mowing deck towards the rear axle. It is advisable to mark the relative position of the shaft with the outer grooving and the shaft with the inner grooving for correct subsequent reassembly. The universal-shaft can only be assembled into the same groove!
- Slowly pull out the mowing deck to the right side of the mower.

## RECOUNTING THE MOWING DECK ON THE MOWER

- Proceed in reverse sequence to the removal.

**!**

ATTENTION: Before connecting the universal-shaft, ensure the correct position of the outer and inner grooves. Incorrect installation would result in undesirable vibrations while running the mower. Both joints must be turned in the same way.

ATTENTION: Always reinstall the cover of the universal-shaft. The cover prevents the rapid wearing out of the universal-shaft and the winding on of vegetation on to the rotating parts.

## REPLACING THE UNIVERSAL-SHAFT DRIVE BELT

- Park the mower on an even surface.
- Turn off the engine and engage the parking brake.
- Open the hood.
- Remove the cover of the universal-shaft by sliding the cotter out of the pins in the front and rear part of the cover (➡ FIG. 30).
- Loosen the belt pulley tensioning spring so that it is possible to remove the belt from the pulley (➡ fig. 28).
- Remove the old belt from the mower and slide a new belt on to the belt pulleys.
- Tension the pulley springs. Tension value ➡ 2.4 TECHNICAL PARAMETERS and fig. 28.
- Reinstall the cover of the universal-shaft.



## REPLACING THE MOWING DECK DRIVE BELTS

The mowing deck drive belts can be replaced either after removing the mowing deck from the mower or after sliding the universal-shaft out of the mowing deck drive shaft, whilst leaving the mowing deck on the mower. Perform the replacement based on which method is more appropriate to the conditions in your workshop or based in the planned scope of maintenance.

- **If you wish to remove the mowing deck from the mower**, follow the procedure described in chapter REMOVING THE MOWING DECK FROM THE MOWER. Then:
  - Then remove the mowing deck belt cover.
  - Loosen the tensioning belt pulley (1) with spring (2).
  - Loosen the housing (3) with the belt pulley and universal-shaft so that it is possible to remove the belts from the belt pulleys.
  - Install the new belts, tension the housing and subsequently the tensioning pulley. Tension value ➔ 2.4 TECHNICAL PARAMETERS and fig. 29.
  - Mount the mowing deck back on to the mower as described in chapter REMOUNTING THE MOWING DECK ON THE MOWER.
- **If you wish to leave the mowing deck on the mower**, proceed as follows:
  - Remove the cover of the universal-shaft by sliding the cotter out of the pins in the front and rear part of the cover (➔ fig. 30).
  - Then remove the mowing deck belt cover.
  - Loosen the clamping connection of the universal-shaft on the side of the mowing deck and slide it out of the belt pulley shaft (part of the universal-shaft with the outer grooving inserted into the universal-shaft with the inner grooving).
  - Loosen the housing (3) with the belt pulley so that it is possible to remove the belts from the belt pulleys.
  - Install the new belts, tension the housing and subsequently the tensioning pulley. Tension value ➔ 2.4 TECHNICAL PARAMETERS and fig. 29. ATTENTION: The belts must be replaced together as pairs.
  - Slide the universal-shaft back on to the mowing deck belt pulley shaft and tighten the clamping connection.

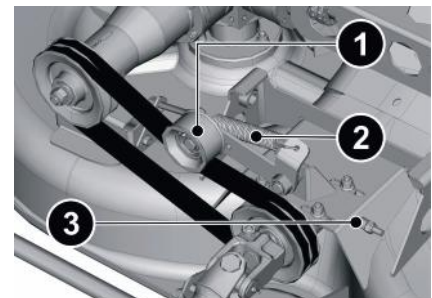

ATTENTION: After tensioning the tensioning pulley (1), the belts should not have a deflection greater than 2 cm!

## BATTERY



Before performing any task on the battery, always remove the ignition key from the main switch. When working on the battery, never smoke, handle an open fire or light, and do not perform tasks during which sparks are generated. Never use a damaged battery. Do not connect the battery terminals to each other, this could create a short circuit.



This chapter provides only basic battery maintenance instructions. Further details about inspections, maintenance and charging of the battery are included in a separate user's manual supplied by the battery's manufacturer.

## CLEANING

- Correct and regular maintenance of the battery will increase its lifespan. To achieve a long battery lifetime, keep its surface clean and dry.
- If necessary, disconnect the clamps (negative terminal first) and clean the clamps and terminal and reconnect the clamps (positive terminal first).
- Perform any other cleaning tasks according to the user's manual of the battery's manufacturer.

## INSPECTION

Check the battery status according to the user's manual of its manufacturer.

## CHARGING

If the battery voltage falls below a certain threshold, it will not be possible to start up the mower or to even light up the display on the panel and the mower's electronic system will not load up. If this happens, attempt to recharge the battery. A flat battery needs to be recharged as soon as possible, otherwise its cells may be irreparably damaged.

Prior to charging, read the user's manuals of the battery manufacturer and the charger manufacturer and proceed according to their instructions.



Never charge the battery while the engine is running.

Regularly charge the battery also when the mower has not been used for an extended amount of time. The battery must be fully charged prior to putting the mower into operation after an extended period of time.

## REPLACING THE BATTERY

In the event that it is no longer possible to charge the battery, it is necessary to replace it with a new one. Always use a battery of the same size and type.



The mower enables the connection and use of a 12 V battery with a higher capacity than that of the supplied battery.

**33**

- Loosen the bolts on the clamps and fastened them to the battery terminals (1) and (2).  
ATTENTION: First disconnect the negative cable (–) and then the positive cable (+).
- Open the fastening clip (3) and remove the battery from its compartment.
- Attach and connect the new battery in reverse sequence to its connection and removal.  
ATTENTION: When connecting a new battery, it is always necessary to first connect the positive cable (+). The location of the terminals may differ based on the battery's manufacturer, therefore always first check which side the terminal is located on.



After replacing the battery, it is necessary to set the time again. Proceed as described in ➔ 4.2 PREPARING FOR OPERATION / SETTING THE TIME.

## ENGINE



This chapter provides only basic engine maintenance instructions. Further details about inspections, maintenance and replacement are included in a separate user's manual supplied by its manufacturer.

To ensure safe operation of the mower, regularly inspect the engine and its parts:

- whether it has any damaged or visibly worn out parts.
- whether material is ageing (cracks)
- correct adjustment and leak-tightness of all parts of the fuel system, such as fuel lines, fuel tank, fuel tank cap and couplers.

If necessary, have any faulty parts professionally replaced at an authorised service centre.

## CHECKING AND CHANGING THE MOTOR OIL

- Regularly check and fill up the motor oil as described in ➔ 4.2 PREPARING FOR OPERATION / CHECKING AND FILLING UP MOTOR OIL. Carry out the inspection on a level surface.
- Replace the oil in the intervals and according to the recommendations and procedures in the manufacturer's manual. Before changing the oil, prepare a container with a volume of at least 5 litres. Drain the oil while it is warm.

The type and amount of the new oil is specified in the user's manual of the engine's manufacturer.



In the event that your skin comes into contact with the oil, we recommend thoroughly washing the location with water and soap.

Dispose of used oil according to environment protection laws. It is appropriate to deliver the oil in a closed container to a used oil collection point. Under no circumstances should dispose of the used oil with other waste or pour it down the drain, on to waste or on the floor.

## MAINTENANCE OF THE AIR FILTER

Perform maintenance of the air filter according to the manufacturer's manual.



Never leave the engine running with a damaged or missing air filter. This rapidly wears out the engine.

## REPLACEMENT OF THE FUEL FILTER

Perform replacement of the fuel filter according to the manufacturer's manual.

## MAINTENANCE OF THE DUST FILTER

Perform maintenance on the dust filters before riding out and while in the field, depending on the existing dust conditions:

- **The engine dust filter** is located above the engine under the hood. In the event of greater soiling, clean it out using a suitable soft brush and wiping cloth.
- **Radiator dust filter** it is located beneath the panel in the removable panel lid, and it is possible to remove it, dust it out and wash if necessary. Only a perfectly dry filter may be installed back into the mower.



When mowing dry vegetation, the dust filter has a tendency to become clogged more often. A clogged dust filter causes the engine to overheat.

## MAINTENANCE OF THE SPARK PLUG (ONLY PETROL ENGINES)

For the engine to run perfectly the spark plug must be correctly set and clean from deposits.



Always use only the spark plug specified by the engine's manufacturer!

If the engine was running shortly before the inspection or replacement, then the spark plug will be very hot. Therefore, be very careful not to burn yourself.

- Take off the spark plug cable and remove the spark plug using a wrench key.
- Visually inspect the exterior appearance of the spark plug. If the spark plug is visibly significantly worn out or if the insulator is cracked or it is peeling, it is necessary to replace it.
- If the spark plug is soiled or is only slightly worn out, simply carefully clean it with a suitable wire brush.
- Using a gauge, measure and set the distance of the electrodes – the generally used distance between the electrodes is 0.7-0.8 mm, however, the precise distance is found in the user's manual for the engine. After performing maintenance on or replacing the spark plug, pull it tight in position. An incorrectly tightened spark plug heats up significantly and may cause serious damage to the engine.

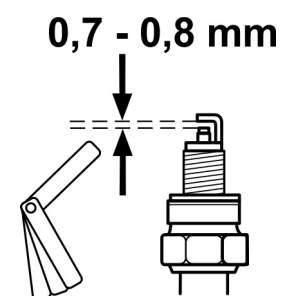

In the event that it is necessary to replace the spark plug, proceed according to the user's manual of the engine's manufacturer.

## TRAVEL DRIVE BELT

### BELT INSPECTION AND TENSIONING

Regularly check the tension of the travel drive belt. The belt is mounted on the output engine belt pulley and the input hydraulic circuit pump belt pulley.

**34**

- The belt (1) is tensioned using pulley (2) with a draw spring.
- The belt deflection when tensioned must not exceed **2 cm**. If the deflection is greater, then it is necessary to loosen the bolts of the pump holder (3) and to move them away from the engine. Then tighten the bolts of the holder with a torque according to ➔ 2.4 TECHNICAL PARAMETERS.

**35**

- Using a suitable wrench, loosen the lock nut (5) and turn nut (6) so that spring (4) is tensioned. Tension value ➔ 2.4 TECHNICAL PARAMETERS.

**!**

ATTENTION: Do not over-tension the belt above this level, this will reduce its lifetime and may also cause damage to the pump!

ATTENTION: Ensure that the **parallelism of the pump belt pulley with the engine belt pulley is correctly adjusted!**

### REPLACING THE DRIVE BELT

- Park the mower on an even surface.
- Turn off the engine and engage the parking brake.
- Open the hood.
- Remove the universal-shaft drive belt (➔ REPLACING THE UNIVERSAL-SHAFT DRIVE BELT).

**36**

- Remove the stop (1) of the electromagnetic clutch (2).

**37**

- Loosen the tensioning belt pulley (3), release the pump holder (4) and slide it towards the engine.
- Remove the old belt from the mower and slide on a new belt.

- Tension the new belt as described in the previous chapter ➔ BELT INSPECTION AND TENSIONING.

**!**

ATTENTION: After tensioning the tensioning pulley, the belt should not have a deflection greater than 2 cm!

- Put the universal-shaft drive belt back on and secure the electromagnetic clutch stop.

### REPLACING BULBS OF THE FRONT HEADLIGHTS

Light bulbs are seated in a reflector and are accessible after lifting the hood.

Bulb types ➔ 2.4 TECHNICAL PARAMETERS.

To replace the light bulb, it is necessary to disconnect the electrical bundle connector and to turn the light bulb to the left and then to slide out the bulb socket from the headlight.

### ADJUSTING HEADLIGHTS

- The direction of the headlights can be adjusted using the three bolts that are accessible via the holes in the bonnet.
- Check the light cones on a straight vertical surface (e.g. on a wall or suitable board) 5 m in front of the mower. The top edge of the light cone should be no more than **415 mm** above the ground aligned with the axis of the mower. The spacing of the lights is **400 mm** from each other.

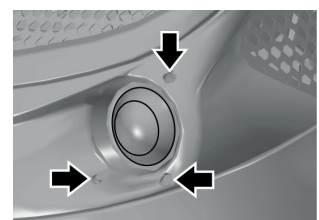

## REPLACING FUSES

In the event that any of the fuses is damaged, the broken fuse indicator light will be shown on the fuse box (the circuit must be active). If this happens, it is necessary to replace the faulty fuse with a new one. **ATTENTION:** The fuse in position 2 is active even without the key turned on.



Under no circumstances should you replace a faulty fuse with a fuse that has a higher current rating!  
Under no condition may you bridge the fuses.

## FUSES UNDERNEATH THE SEAT

- Fuses are accessible after removing the cover located under the seat and after removing the fuse cover. The fuses are in the board with the indicator, which is lit in the case of a faulty fuse.

Fuses and their values ➔ 2.4 TECHNICAL PARAMETERS.

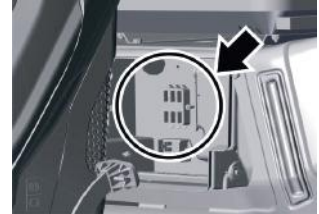

## ENGINE FUSE

- Open the hood.
- The fuse is located on the right side of the frame. The fuse is located on the right side of the frame. Take out the fuse and insert a new fuse of the same value ➔ 2.4 TECHNICAL PARAMETERS.

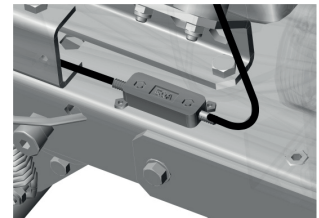

## REPLACING WHEELS

In the event of a damaged wheel (hole, tear, cut, etc.) remove the damaged wheel and contact the vendor to arrange a replacement wheel. Before removing the wheel:

- Park the mower on an even surface.
- Turn off the engine, pull the key out of the ignition and engage the parking brake.

### Wheel of the front axle:

- Lift the front part of the mower and secure the mower in place according to the procedure in ➔ LIFTING THE MOWER.

**38**

- Remove the protective cover (1) from the wheel.
- Using a screwdriver remove the retaining ring (2) and remove the spacer washers (3).

- Before attaching a new wheel, clean all parts and grease the shaft (4) with a plastic lubricant.
- Slide the new wheel on to the shaft, insert the washer and secure in place using a retaining ring. Finally, put on the protective cover.

### Wheel of the rear axle:

- Lift the mower and secure the it in place according to the procedure in ➔ LIFTING THE MOWER.

**39**

- Screw off the nuts (1).
- Pull the wheel off the hub (2).

- Before putting on the new wheel, clean all the contact surfaces.
- Slide the new wheel on to the hub and screw on the nuts with the cone facing towards the wheel.

## REPAIRING A TYRE PUNCTURE

The mower is equipped with tubeless tyres. In the event of a puncture, have it repaired at a specialised tyre repair shop or at an authorised SECO mower service centre.

## BRAKES



Brakes are an important safety element of the mower and so proceed with the utmost care during their maintenance. If you are uncertain about their maintenance process, please contact an authorised service centre.

The mower is fitted with rear drum brakes, which are encapsulated against the ingress of dirt. To replace the brake pads, please contact an authorised service centre.

- Standard tensioning of the brakes is performed using cables (Bowdens) on the brake pedal.
- In the event that it is not possible to tension the Bowden, it is necessary to readjust the brake key located inside the brake drum. It is accessible after removing the rubber covers on the inner side of the drum (at the bottom). Behind the hole there is a spider, which well pulled up tightens the brakes. Prior to this, it is necessary to first loosen the Bowdens of the brake to a minimum.

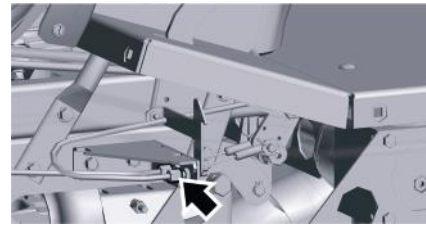

## HYDRAULIC PARTS OF THE MOWER

### PERFORMING A LEAK TEST ON THE HYDRAULIC CIRCUIT

- Visually check the hydraulic circuit for oil leaks, namely the locations where fittings are connected to the hydraulic elements. In the event that oil is leaking even after tightening the screw coupling, inform you vendor or service centre.

### CHECKING THE OIL LEVEL IN THE HYDRAULIC CIRCUIT

For the reliable operation of the hydraulic circuit it is necessary to maintain the correct oil level. The equalisation oil tank is located underneath the mudguard on the right hand side of the mower. A part of the tank cap is an oil level dipstick:

- Screw open the tank cap and check that the oil level is between the two marks on the dipstick. If not, fill up with the required amount of oil. Oil type ➔ 2.4 TECHNICAL PARAMETERS.
- After checking and filling up, always wipe dry the area around the tank cap and the tank cap itself.

### REPLACING THE OIL AND BLEEDING AIR FROM THE HYDRAULIC CIRCUIT

40

- Prepare a suitable oil collection container with a capacity of at least 10 litres.
- Open the hood.
- Screw off the tank cap (1).
- Disconnect the return hose (2) from the hydraulic pump and insert it into the prepared container and allow all the oil to drain out (approx. 9 litres).
- When the oil is drained, screw the hose back on.
- Pour new oil into the tank.
- Unscrew the suction hose (3) and check that the oil has filled it completely and screw it back on to the pump.



After filling up the oil, always wipe dry the area around the tank opening and the tank cap itself. Likewise, also wipe the parts of the mower that were stained with oil when the hoses were disconnected and connected.

Dispose of used oil according to the relevant local regulations for environmental protection in your country.

- Start up the mower according to ➔ 5.4 STARTING UP THE ENGINE, set it to low speed and test:
  - the working order of the servo control of the steering wheel to the left/right
  - the working order of the grass catcher up/down
 This will ensure that oil is filled into all the components.
- Check the oil level in the tank and fill up with more oil if necessary.
- Air is automatically bled from the hydraulic circuit during the first hours of operation of the mower. We recommend, however, to only wear in the mower under light load with warm oil for 1–2 hours.

## CALIBRATION OF THE TRAVEL PEDALS AND THE POSITION OF THE MOWING DECK

If a warning triangle and the neutral or reverse symbol appears on the display, this means that the electronic system is reporting an unperformed requirement for the neutral pedal position. Neutral position means that the pedals are not stepped on.

In the event that the symbol **N** appears and the pedals are in the neutral position, it is necessary to calibrate the position of the pedal sensor:

- Sit on the seat and step on the brake pedal.
- Set the ignition key to the LIGHTS or ON position (a 10 second interval for entry to calibration).
- Set the mowing deck height adjustment control knob to position **6**.
- Press the mowing deck switch  5× (the mowing deck will remain turned off).
- Set the mowing deck height adjustment control knob to position **1**. This automatically performs the calibration of the mowing deck height from the top position to the bottom position. A number appears on the display.
- Then the calibration of the pedals starts:
  - Push down on the **forward** travel pedal all the way and confirm this by pressing the **R** switch.
  - Release the pedal and confirm the neutral position by pressing the **R** switch.
  - Push down on the **reverse** travel pedal all the way and confirm this by pressing the **R** switch.
  - Release the reverse pedal and confirm the neutral position by pressing the **R** switch.
- The calibration is complete. The mowing deck will ride up to the top position and the display will show the pedal calibration values on the display.

## GRASS CATCHER PRESENCE SENSOR

Regularly check the contactless grass catcher presence sensor settings:

**41**

- Check that the distance between the sensor and the rear plate is 2 mm. If not, adjust the distance.
- For adjustment, raise the grass catcher to the appropriate height.
- Set the position of the sensor by loosening and subsequently tightening the nuts on the body of the sensor.

## 6.4 LUBRICATION

Lubricate the respective parts of the mower according to the operating hour intervals presented on the figures below. In the event that the mower is operated in very dusty or sandy operating conditions, lubricate more frequently.



Prior to starting lubrication, the engine must be turned off and all moving parts of the mower must be still. Ball bearings of the tension pulleys, guide sleeves and bearings on the mowing deck are self-lubricating.

Explanations:

**10**

**50**

..... Interval in hours



..... Plastic lubricant A00



..... Oil SAE 30

Front axle:

**42**

- (1) Front wheel shafts (for lubrication it is necessary to remove the wheels)
- (2) Knuckle pins of the axle housing

Pedals:

**43**

- (1) Brake pedal sliding sleeve
- (2) (3) Forward and reverse travel pedal sliding sleeves
- (4) Pedal rocker sliding sleeve
- (5) Pedal coupler pins

Mowing deck lifting mechanism:

**44**

- (1) Rotating points of the bracket
- (2) mowing pins
- (3) arm pins
- (4) vertical draw bar pins

Grass catcher lifting mechanism:

**45**

- (1) (2) (4) (5) Lifting mechanism arm pins
- (2) Grass catcher housing in the rear plate

Mowing blade drive gear boxes:

**46**

- Regularly inspect the oil level via the oil gauge (1) on the mowing blade drive gearboxes.
- Oil type ➔ 2.4 TECHNICAL PARAMETERS.
- When replacing the oil, use the drain bolt (2).



## 7 REMEDYING MALFUNCTIONS AND DEFECTS

This chapter provides the procedures for remedying the most frequent malfunctions and defects that you, as the user, may perform yourself. Other remedies, that are not specified here, will void the warranty.



Do not perform any repairs if you do not have the appropriate technical equipment and qualifications. The manufacturer takes no responsibility for damages resulting from poorly performed unapproved repairs by the user.

ENGINE PROBLEMS		
PROBLEM	POSSIBLE CAUSES	REMEDY
<b>ENGINE WILL NOT START</b>	Not enough or no fuel in the fuel tank	<ul style="list-style-type: none"> <li>Check the fuel level.</li> </ul>
	Incorrect procedure when starting the engine	<ul style="list-style-type: none"> <li>Check the starting procedure.</li> </ul>
	Burned fuse	<ul style="list-style-type: none"> <li>Replace the fuse.</li> </ul>
	Flat or faulty battery	<ul style="list-style-type: none"> <li>Check the battery voltage, which must be 11.6 to 12.8 V. If the voltage is lower, charge the battery or replace it with a new one.</li> </ul>
	Defective or clogged spark plug or incorrect gap between the electrodes	<ul style="list-style-type: none"> <li>Clean the spark plug, adjust the gap between the electrodes.</li> </ul>
	Loose or damaged electrical conductors, faulty switches of the electrical system	<ul style="list-style-type: none"> <li>Check that all conductors are tightened and tighten if necessary. Replace damaged conductors or faulty conductors.</li> </ul>
	Malfunction of engine or electrical system of the mower	<ul style="list-style-type: none"> <li>Check the engine again according to the instructions in the User's manual of the engine manufacturer.</li> <li>Have the electrical system checked at a specialised workshop.</li> </ul>
	Jammed engine shut-off solenoid (only on diesel engines)	<ul style="list-style-type: none"> <li>Check the solenoid and the motor shut-off hand lever.</li> </ul>
<b>THE ENGINE IS TURNING BUT WILL NOT START UP</b>	Incorrect engine starting procedure	<ul style="list-style-type: none"> <li>Check the starting procedure.</li> </ul>
	Clogged fuel filter	<ul style="list-style-type: none"> <li>Check the fuel filter and replace it if necessary.</li> </ul>
	The choke was not pulled out (only for petrol engines)	<ul style="list-style-type: none"> <li>Pull out the choke lever.</li> </ul>
	Malfunction of engine or electrical system of the mower	<ul style="list-style-type: none"> <li>Check the engine again according to the instructions in the User's manual of the engine manufacturer.</li> <li>Have the electrical system checked at a specialised workshop.</li> </ul>
<b>THE ENGINE IS RUNNING, BUT THE MOWER DOES NOT MOVE WHEN THE TRAVEL PEDAL IS PUSHED</b>	Travel belt is loose	<ul style="list-style-type: none"> <li>Check the tension of the belt and tension it if necessary.</li> </ul>
	Not enough oil in the hydraulic circuit or an aerated circuit.	<ul style="list-style-type: none"> <li>Check the oil level in the tank, bleed the air out of the hydraulic circuit.</li> </ul>
	The parking brake is activated	<ul style="list-style-type: none"> <li>Deactivate the parking brake by pushing on the brake pedal.</li> </ul>
	The bypass for pushing the mower is activated.	<ul style="list-style-type: none"> <li>Tighten the bypass bolt on the pump.</li> </ul>
<b>THE ENGINE IS RATTLING OR KNOCKING</b>	Insufficient amount of oil or incorrect type of oil	<ul style="list-style-type: none"> <li>Check the oil level in the engine.</li> </ul>

<b>PROBLEMS WITH TRAVEL</b>		
<b>PROBLEM</b>	<b>POSSIBLE CAUSES</b>	<b>REMEDY</b>
<b>A SCREECHING SOUND IS MADE WHEN TRAVELLING</b>	Worn out or damaged drive belt	<ul style="list-style-type: none"> <li>■ Check the condition of the belt and the tensioning pulley, and re-tension the belt if necessary.</li> <li>■ If the problem persists, immediately contact an authorised service centre.</li> </ul>
<b>EXTREME VIBRATIONS OCCUR WHEN TRAVELLING</b>	Damaged or deformed belt pulleys	<ul style="list-style-type: none"> <li>■ Check the condition of the belt pulleys of the motor and pump. Replace if necessary.</li> </ul>
	The travel drive belt is damaged	<ul style="list-style-type: none"> <li>■ Check whether the belt has any burned spaces or other irregularities. Replace it if necessary.</li> </ul>
	Travel belt is loose	<ul style="list-style-type: none"> <li>■ Check belt tension. Replace it if necessary.</li> </ul>
	The pump damper is damaged or has fallen out	<ul style="list-style-type: none"> <li>■ Put it on or replace the damaged damper.</li> </ul>
<b>THE TRAVEL DRIVE BELT OF THE MOWER IS SLIPPING</b>	The travel drive belt is insufficiently tensioned	<ul style="list-style-type: none"> <li>■ Check the tension of the belt and tension it if necessary.</li> </ul>
	The travel drive belt is damaged or worn out	<ul style="list-style-type: none"> <li>■ Check the condition of the belt and replace it if necessary.</li> </ul>
	The belt pulley of the engine or the pump is damaged.	<ul style="list-style-type: none"> <li>■ Check its condition and replace it if necessary..</li> </ul>
<b>THE TRAVEL DRIVE BELT OF THE MOWER IS CREAKING</b>	The travel drive belt is insufficiently tensioned	<ul style="list-style-type: none"> <li>■ Check the tension of the belt and tension it if necessary.</li> <li>■ Check the working condition of the tensioning pulley.</li> </ul>
<b>THE TRAVEL DRIVE BELT JUMPS OUT DURING OPERATION</b>	The travel drive belt is insufficiently tensioned	<ul style="list-style-type: none"> <li>■ Check the tension of the belt and tension it if necessary.</li> </ul>
	The route of the travel drive belt is incorrect	<ul style="list-style-type: none"> <li>■ Check the route of the belt. Adjust if necessary.</li> </ul>
	Damaged belt pulleys	<ul style="list-style-type: none"> <li>■ Check whether the pulleys are damaged. Replace them if necessary.</li> </ul>
	The drive belt pulleys are not parallel.	<ul style="list-style-type: none"> <li>■ Check the parallelism of the belt pulleys. Rotate the pump as necessary.</li> </ul>

<b>MOWING DECK PROBLEMS</b>		
<b>PROBLEM</b>	<b>POSSIBLE CAUSES</b>	<b>REMEDY</b>
<b>THE MOWING DECK MOWS UNEVENLY</b>	Grass and dirt accumulated inside the mowing deck	<ul style="list-style-type: none"> <li>Remove the dirt from the underside of the mowing deck.</li> </ul>
	Blunt or deformed blades	<ul style="list-style-type: none"> <li>Check the condition of the blades and sharpen or replace as necessary.</li> </ul>
	Damaged or worn out blade shaft.	<ul style="list-style-type: none"> <li>Check the condition of the shaft. In the event that the shaft is bent, it is necessary to replace the entire angular gearbox.</li> </ul>
	The drive belts are insufficiently tensioned	<ul style="list-style-type: none"> <li>Check the tension of the belts and tension them if necessary.</li> </ul>
	Unbalanced mowing blades	<ul style="list-style-type: none"> <li>Check that the mowing blades are balanced. Balance or replace them if necessary</li> </ul>
	Incorrectly adjusted mowing deck	<ul style="list-style-type: none"> <li>Check and if necessary adjust the angle of the mowing deck, including levelness in the cross direction.</li> </ul>
<b>AN UNMOWED STRIP REMAINS BETWEEN THE BLADE ROTORS</b>	Blunt or curved blades	<ul style="list-style-type: none"> <li>Check the condition of the blades and sharpen or replace as necessary.</li> <li>An unmowed strip may remain after mowing thick grass or grass with an excessively wet surface. If this happens, adjust the travel speed. The engine should run at maximum speed.</li> </ul>
	Incorrect timing of the blades.	<ul style="list-style-type: none"> <li>Check the timing of the blades relative to each other.</li> </ul>
<b>THE MOWING DECK IS RIPPING OUT TURF</b>	Bent blades	<ul style="list-style-type: none"> <li>Check the condition of the blades and replace as necessary.</li> </ul>
	Blades are turned around.	<ul style="list-style-type: none"> <li>Mount the blades in the correct position.</li> </ul>
	Blades are loose	<ul style="list-style-type: none"> <li>Tighten the blade bolts.</li> </ul>
	Inappropriate mowing height	<ul style="list-style-type: none"> <li>Check the mowing height and adjust if necessary. Turf is ripped out more frequently on uneven terrain.</li> </ul>
<b>THE MOWING DECK IS NOT FEEDING THE MOWED MATERIAL IN THE THE GRASS CATCHER</b>	Grass has accumulated inside the mowing deck	<ul style="list-style-type: none"> <li>Remove the grass from the underside of the mowing deck. In wet conditions, the ejection chute and the lower side of the outlet from the mowing deck may clog up with grass.</li> <li>Do not mow wet grass.</li> </ul>
	Full grass catcher	<ul style="list-style-type: none"> <li>Dump out the grass catcher.</li> </ul>
	Clogged ejection chute	<ul style="list-style-type: none"> <li>Clean out the ejection chute.</li> </ul>
	The drive belts are insufficiently tensioned	<ul style="list-style-type: none"> <li>Check the tension of the drive belts and tension them if necessary.</li> </ul>
	Inappropriate travel speed	<ul style="list-style-type: none"> <li>Adjust the travel speed to the mowing conditions. The engine should run at maximum speed.</li> <li>When mowing high grass, first mow once at the highest mowing height, and then once more at the required height.</li> </ul>
	Incorrectly installed blade	<ul style="list-style-type: none"> <li>Check that the blade is mounted correctly.</li> </ul>
	Worn out blade paddles	<ul style="list-style-type: none"> <li>Replace the blades with new ones.</li> </ul>

<b>MOWING DECK PROBLEMS (continued)</b>		
<b>PROBLEM</b>	<b>POSSIBLE CAUSES</b>	<b>REMEDY</b>
<b>MOWING DECK IS VIBRATING</b>	Damaged or cracked blades	<ul style="list-style-type: none"> <li>Check the condition of the blades and sharpen or replace as necessary.</li> </ul>
	Damaged bearings	<ul style="list-style-type: none"> <li>Check the condition of the bearings on the counter shaft.</li> <li>Check the universal gear.</li> <li>Check the condition of the angular gearboxes and their oil level.</li> </ul>
	Loosen the mowing deck pins	<ul style="list-style-type: none"> <li>Check the mounting of the mowing deck.</li> </ul>
<b>THE MOWING DECK DRIVE BELTS ARE STOPPING DURING OPERATION</b>	One or both the mowing deck drive belts are damaged.	<ul style="list-style-type: none"> <li>Check the condition of the the belts. Perhaps one of the belts jumped out of the belt pulley or was damaged. Replace it if necessary.</li> </ul>
	The drive belts are insufficiently tensioned	<ul style="list-style-type: none"> <li>Check the tension of the drive belts and tension them if necessary.</li> </ul>
	Inappropriate mowing height	<ul style="list-style-type: none"> <li>Check the set mowing height, adjust if necessary.</li> </ul>
	A foreign object is preventing the movement of the the belts	<ul style="list-style-type: none"> <li>Check the movement of the the belts and remove all foreign objects or dirt if necessary.</li> </ul>
	Damaged belt pulleys	<ul style="list-style-type: none"> <li>Recheck all the belt pulleys. Buckled or cracked belt pulleys may cause problems. Replace if necessary.</li> </ul>
	Worn out parts of the tensioning mechanism	<ul style="list-style-type: none"> <li>Check the parts of the tensioning mechanism for wear and replace if necessary.</li> </ul>
<b>THE MOWING DECK DRIVE BELTS ARE SLIPPING THROUGH</b>	The grass is too high or wet	<ul style="list-style-type: none"> <li>If the grass is too tall or wet, the mowing deck drive belts may slip through.</li> </ul>
	The drive belts are insufficiently tensioned	<ul style="list-style-type: none"> <li>Check the tension of the drive belts and tension them if necessary.</li> </ul>
	Worn out or damaged spring of the mowing deck belt tensioning mechanism	<ul style="list-style-type: none"> <li>Check the spring of the mowing deck belt tensioning mechanism Replace the spring if it is overstretched or damaged.</li> </ul>
<b>THE MOWING DECK DRIVE BELTS ARE WEARING OUT EXCESSIVELY</b>	A foreign object is preventing the movement of the belts	<ul style="list-style-type: none"> <li>Check all the points along the route of the the belts. Check whether the movement of the the belts is not prevented by a foreign object. If yes, remove the foreign object.</li> </ul>
	Damaged belt pulleys	<ul style="list-style-type: none"> <li>Check the belt pulleys, if they are damaged, replace them.</li> </ul>
	Inappropriate mowing height	<ul style="list-style-type: none"> <li>Check the set mowing height, adjust if necessary.</li> </ul>
	The drive belts are insufficiently tensioned	<ul style="list-style-type: none"> <li>Check the tension of the drive belts and tension them if necessary.</li> </ul>

<b>MOWING DECK PROBLEMS (continued)</b>		
<b>PROBLEM</b>	<b>POSSIBLE CAUSES</b>	<b>REMEDY</b>
<b>THE BLADES CANNOT BE PUT INTO MOTION</b>	One of the mowing blade drive belts is worn out or damaged.	<ul style="list-style-type: none"> <li>Check the condition of the belts and replace them if necessary. If they are loose, tension them.</li> </ul>
	Damaged spring of the tensioning mechanism	<ul style="list-style-type: none"> <li>Check the condition of the spring of the tensioning mechanism and replace it if necessary.</li> </ul>
	A foreign object is preventing the movement of the blades	<ul style="list-style-type: none"> <li>Check whether the movement of the the blades is not prevented by a foreign object. If yes, remove the foreign object.</li> </ul>
	Electromagnetic clutch is not engaging	<ul style="list-style-type: none"> <li>Inspect the clutch and wear and tear.</li> <li>Check the electrical system.</li> </ul>
<b>THE BLADES STOP WITH A DELAY</b>	The drive belts are insufficiently tensioned	<ul style="list-style-type: none"> <li>Check the tension of the drive belts and tension them if necessary.</li> </ul>
	Incorrectly functioning electromagnetic clutch	<ul style="list-style-type: none"> <li>Check that the electromagnetic clutch disengages properly. If the clutch is not working properly have it replaced or repaired at an authorised service centre.</li> </ul>
<b>EXTREME VIBRATIONS ARE GENERATED WHEN THE MOWING DECK DRIVE IS ENGAGED</b>	Damaged blades	<ul style="list-style-type: none"> <li>Check the blades and ensure that they are straight, unbent and balanced. In the event of deformation, replace them.</li> </ul>
	Damaged blade drive belts	<ul style="list-style-type: none"> <li>Check that neither of the belts has burned areas or irregularities, which could cause the vibrations. If the belt is damaged, replace it.</li> </ul>
	Fault of the universal gear	<ul style="list-style-type: none"> <li>Check that the universal gear is correctly mounted and tightened.</li> <li>If the universal gear is bent or damaged, replace it.</li> </ul>
	Incorrectly functioning electromagnetic clutch	<ul style="list-style-type: none"> <li>Check that the electromagnetic clutch switches properly. If the clutch is not working properly have it replaced or repaired at an authorised service centre.</li> </ul>
	Damaged engine belt pulley	<ul style="list-style-type: none"> <li>Check the inside surface of the pulley on the engine. If it is coarse or has cracks, it is necessary to replace the pulley.</li> </ul>
	Remove the accumulated material from the underside of the mowing deck	<ul style="list-style-type: none"> <li>Check whether grass has accumulated on the underside of the mowing deck. It is necessary to remove this grass.</li> </ul>
	Engine mount fault	<ul style="list-style-type: none"> <li>Check that the engine mounting bolts are pulled tight. Tighten bolts or replace as necessary.</li> </ul>
	The drive belt is insufficiently tensioned	<ul style="list-style-type: none"> <li>Check belt tension. Replace it if necessary.</li> </ul>
<b>MOWING HEIGHT CAN'T BE SET</b>	Malfunction of the electrical system	<ul style="list-style-type: none"> <li>Check the electrical system</li> <li>Check the fuse.</li> <li>Malfunction of the mowing height adjustment knob.</li> <li>Malfunction of the lifting actuator, replace with a new one.</li> </ul>
	Moisture in the electrical system.	<ul style="list-style-type: none"> <li>Allow the electrical system to dry out thoroughly.</li> </ul>
	There is a foreign object in the mowing deck	<ul style="list-style-type: none"> <li>Check and remove foreign objects from the lifting mechanism and mowing deck.</li> </ul>

<b>OTHER PROBLEMS</b>		
<b>PROBLEM</b>	<b>POSSIBLE CAUSES</b>	<b>REMEDY</b>
<b>THE MOWER CANNOT BE PUSHED OR ONLY WITH DIFFICULTY</b>	The bypass bolt on the hydraulic transmission pump is not sufficiently loose.	<ul style="list-style-type: none"> <li>▪ Loosen the bypass bolt.</li> </ul>
<b>THE MOWER IS HARD TO STEER OR CONTROL</b>	Incorrect pressure in the tyres	<ul style="list-style-type: none"> <li>▪ Check the tyre pressure.</li> </ul>
	Malfunction of the servo-control	<ul style="list-style-type: none"> <li>▪ Check the oil level in the hydraulic circuit.</li> <li>▪ Check the hoses of the hydraulic circuit.</li> </ul>
	Malfunction of the tilting steering wheel	<ul style="list-style-type: none"> <li>▪ Clean out and lubricated the steering wheel tilting mechanism. If necessary, replace the deformed parts.</li> </ul>
	Malfunction of the pump damper	<ul style="list-style-type: none"> <li>▪ Check and connect the damper.</li> </ul>
	Malfunction of the pump draw bars	<ul style="list-style-type: none"> <li>▪ Check the draw bars between the pedals and the pump.</li> </ul>
	Jammed rear wheel lock	<ul style="list-style-type: none"> <li>▪ Switch to the turtle mode.</li> </ul>
	Ballast is missing.	<ul style="list-style-type: none"> <li>▪ Check the mower's front ballast.</li> </ul>
<b>IT IS NOT POSSIBLE TO START THE MOWER IN THE NORMAL WAY</b>	Malfunction of the electrical system	<ul style="list-style-type: none"> <li>▪ Check the error messages on the display.</li> <li>▪ Use the emergency travel system and drive the mower to a location where it can be repaired.</li> </ul>
<b>THE GRASS CATCHER WILL NOT LIFT</b>	Malfunction of the electrical system	<ul style="list-style-type: none"> <li>▪ Check the electric wiring and the fuses for the grass catcher.</li> </ul>
	Malfunction of the hydraulic system	<ul style="list-style-type: none"> <li>▪ Check the oil level in the hydraulic circuit.</li> <li>▪ Check the hydraulic hoses.</li> <li>▪ Check the hydraulic cylinders.</li> </ul>
	Malfunction of the mechanism	<ul style="list-style-type: none"> <li>▪ Check the grass catcher lifting mechanism.</li> <li>▪ Remove foreign objects from the grass catcher lifting mechanism.</li> <li>▪ Replace deformed components with new ones.</li> </ul>
<b>THE GRASS CATCHER WILL NOT OPEN</b>	Malfunction of the electrical system	<ul style="list-style-type: none"> <li>▪ Check the fuse of the grass catcher.</li> <li>▪ Check the electrical lines to the grass catcher actuator.</li> </ul>
	Malfunction of the mechanism	<ul style="list-style-type: none"> <li>▪ Check the grass catcher construction for deformation</li> <li>▪ Check that the grass catcher is not overloaded.</li> <li>▪ Remove foreign objects from the grass catcher mechanism.</li> </ul>
<b>SEAT CANNOT BE ADJUSTED</b>	Bent control elements	<ul style="list-style-type: none"> <li>▪ Straighten the control elements to their original state.</li> </ul>
	Clogged rails	<ul style="list-style-type: none"> <li>▪ Clean out the seat guide rails.</li> </ul>

## 7.1 ORDERING SPARE PARTS

We recommend that you use exclusively original spare parts, which ensure safety and lifetime of the mower. Always order spare parts from an authorised distributor or service organisation, which is informed about the current technical changes performed on the products during manufacture.

For easy, fast and exact identification of the necessary spare part always provide in your order the serial number found on the mower's model identification plate located under the seat or on the second side of the cover of this user's manual. Also provide the year of manufacture as shown on the model identification plate located under the seat.

### FREQUENTLY WORN OUT PARTS

Certain parts of the mowing deck are subject to standard wear and tear during use even when the mower is used in accordance with this user's manual. Therefore, based on the manner and duration of use, these parts must always be replaced in a timely manner.

Among others, these part include:

- mowing blades
- grass catcher
- universal shaft drive V-belt
- hydraulic circuit pump drive belt
- mowing blade drive belts
- fuses
- battery
- tyres
- spark plug

## 7.2 WARRANTY

Warranty conditions are provided on the warranty card, which is always provided together with the product by the vendor.

## 8 POST-SEASONAL MAINTENANCE, PUTTING THE MOWER OUT OF OPERATION

At the end of the season or when not using your riding mower for more than 30 days, make sure to prepare your mower for storage as soon as possible. If fuel remains in the petrol tank without movement for more than 30 days, a sticky deposit may form, which can have a negative effect on the carburettor and cause poor engine operation. For this reason empty the petrol tank.



Never store the riding mower with a full fuel tank inside of buildings or poorly ventilated areas, where there are fuel vapours, open flames, sparking or pilot flames, fireplaces, central heating, dry rags, etc. Handle fuel and lubricants with care as they are highly flammable and careless handling may cause you serious burns or damage to property.  
Only empty the petrol tank into approved containers outdoors away from open flames.

### RECOMMENDED PROCEDURE FOR PREPARING THE RIDING MOWER FOR STORAGE

- Thoroughly clean the entire mower, especially inside the mowing deck (➔ 6.2 INSPECTIONS AND MAINTENANCE BEFORE AND AFTER USE).



Never use petrol for cleaning. Use degreasing agents and warm water.

- To prevent corrosion, repair and apply paint to dented areas.
- Replace faulty or worn out parts and tighten all loose nuts and bolts.
- Prepare the engine for storage according to the user's manual for the operation and maintenance of the engine.
- Lubricate all lubrication locations according to the lubrication diagram (➔ 6.4 LUBRICATION).
- Loosen the universal-shaft drive V-belt (➔ UNIVERSAL-SHAFT DRIVE BELT)
- Take out the battery (➔ REPLACING THE BATTERY), clean it and fully charge it. A battery that is not charged may freeze and crack. Store the battery in a cool, dry location, as necessary. Charge the battery every 30 days and regularly check its voltage.
- Store the riding mower covered in a clean and dry environment.



The best way to ensure the riding mower's ideal operating condition for the next season is to have it inspected and tuned at an authorised service centre every year.



## 9 DISPOSAL OF THE MOWER AT THE END OF ITS LIFETIME

### DISPOSAL

When the operational life of the mower is over, it is necessary to dispose of it correctly. The mower can be disposed of in two ways:

- a) **Hand the mower over to an authorised company** as scrap metal, car wrecker, secondary waste collection point etc.. You will receive documented confirmation of the handover for disposal.
- b) **Dispose of the mower yourself.** In this case we recommend the following procedure:
  - Dispose of the product utilising recyclable material according to the applicable waste disposal law.
  - Disassemble the entire mower into the smallest possible parts.
  - Parts that can be reused should be cleaned, preserved and stored for further use.
  - Sort the remaining parts into those that are and are not environmentally friendly, e.g. rubber parts (gaskets), lubricant remains in the bearings or on gears. The environmentally harmful components must be handled according to the relevant waste disposal law applicable in the country of the user, e.g. in the Czech Republic it is the Waste Act No. 185/2001 Coll.
  - Sort the waste according to the Wastes Catalogue in accordance with the relevant ordinance.
  - Ecologically friendly waste shall be treated as reusable material.

### OLD TYRE COLLECTION (ONLY FOR THE CZECH REPUBLIC)

The price of the product includes costs related to the collection and disposal of used tyres. The final user is obliged to hand over used tyres at the collection points of ELTMA s.r.o.

Collection points are listed at [www.ELTMA.cz](http://www.ELTMA.cz).

# 10 ES STATEMENT OF COMPLIANCE

pursuant to: **EP and Council Directive No. 2006/42/EC (Government directive NV 176/2008 Coll.)**  
**EP and Council Directive No. 2014/30/EC (Government directive NV 117/2016 Coll.)**  
**EP and Council Directive No. 2000/14/EC (Government directive NV 9/2002 Coll.)**

**A.** We: Seco Industries, s.r.o., Jungmannova 11, Valdické Předměstí, 506 01 Jičín  
ID No.: 05391423

**issue the following statement:**

**B.** Mechanical equipment

- name : Riding mower
- model: MP 122
- serial number: MP.....

Description:

MP 122 is a four-wheel self-propelled riding mower with Kubota and Briggs & Stratton engines. The drive from the motor is transferred via a grooved belt to a pump with a continuously variable gear. The mowing deck is driven by means of an electromagnetic clutch to the mowing deck. The mowing deck is a timed dual-blade assembly with a vertical axis of rotation and a coverage width of 122 cm. The mowed material is fed through the central chute to a high-dump grass catcher.

**C.** Legislation forming the basis for assessment of compliance:

ČSN EN ISO 12100, ČSN EN ISO 5395-1,3, ČSN EN ISO 14982:2009

**D.** Assessment of compliance was performed according to the designated procedure in:

- EP and Council Directive No. 2006/42/EC, Annex VIII (eqv. Annex no. 8, NV No. 176/2008 Coll.)
- EP and Council Directive No. 2014/30/EC, Annex II ,(eqv. Annex no. 2, NV No. 117/2016 Coll.)
- EP and Council Directive No. 2000/14/EC, Annex VI ,(eqv. Annex no. 5, NV No. 9/2002 Coll.)

Státní zkušebna strojů a.s. (SZS, a.s.), NB 1016  
Třanovského 622/11  
163 04 Prague 6 Řepy, Czech Republic

**E.** Assessment of compliance performed by:

Státní zkušebna strojů a.s. (SZS, a.s.)  
Třanovského 622/11, 163 04 Prague 6 Řepy, Czech Republic

**F.** We confirm that:

- this mechanical equipment meets all respective provisions of the aforementioned directives (NV)
- measures have been taken to ensure the compliance of all products introduced to the market with the technical documentation and the requirements contained in technical regulations.
- guaranteed emission level of acoustic power L<sub>WA</sub> is 105 dB(A)

Measured mean values of acoustic power depending on the engine used:

ENGINE	Speed (min <sup>-1</sup> )	Measured value of acoustic power [dB(A)]
KUBOTA D902	3000	104.7
BRIGGS & STRATTON	3000	105

Technical Documentation in the scope pursuant to annex VII for the Directive 2006/42/EC a pursuant to Directive 2000/14/EC is kept at the place of business of the manufacturer:

SECO Industries, s.r.o.  
Jungmannova 11  
Valdické Předměstí  
506 01 Jičín

In Jičín, 1.1.2022



Ing. Aleš Housa  
Mechanical Engineering Division Director

# ÜBER DIESE BEDIENUNGSANLEITUNG

## ZWECK DER BEDIENUNGSANLEITUNG

Diese Bedienungsanleitung soll Sie auf einfachste Weise durch die sichere Installation, Bedienung und Wartung Ihrer Maschine führen und Ihnen Auskunft zu ihren Optionen und Funktionen geben. Es ist daher für alle Personen gedacht, die während der Installation, Bedienung und Wartung in Kontakt mit der Maschine kommen.

Bitte lesen Sie die Bedienungsanleitung sorgfältig durch, bevor Sie etwas mit der Maschine machen. Befolgen Sie die in diesem Handbuch enthaltenen Anweisungen genau, so dass die Bedienung der Maschine einfacher ist und sie optimal genutzt wird und eine lange Lebensdauer hat.

## GÜLTIGKEIT DER BEDIENUNGSANLEITUNG









Diese Bedienungsanleitung gilt für die folgenden Maschinenvarianten:

- MP 122 Diesel
- MP 122 Petrol

Die Unterschiede zwischen den Typen sind in den technischen Daten angegeben.

## DIE IM HANDBUCH VERWENDETEN SYMBOLE

In dieser Bedienungsanleitung finden Sie Symbole mit folgender Bedeutung:

SYMBOL	BEDEUTUNG
 	Diese Symbole haben die Bedeutung von „HINWEIS“ und „WARNUNG“ und weisen auf Tatsachen hin, die das Zubehör beschädigen und/oder den Benutzer schwer verletzen können.
	Dieses Symbol weist auf eine wichtige Anweisung, Eigenschaft, ein Verfahren oder Thema hin, dessen Sie sich bewusst sein müssen, und woran Sie sich bei Montage, Betrieb und Wartung der Maschine halten müssen.
	Dieses Symbol weist auf nützliche Informationen zur Maschine oder deren Zubehör hin.
	Die Nummer ist ein Verweis auf das Bild mit der gleichen Nummer im vorderen Teil der Bedienungsanleitung.
 	Diese Symbole sind ein Verweis auf ein anderes Kapitel dieser Bedienungsanleitung.
	Das Symbol ist ein Verweis auf eine andere Bedienungsanleitung, die Teil der mit der Maschine gelieferten Dokumentation ist.

## WICHTIGE HINWEISE

Die Anleitung ist als Teil des Mähers zu betrachten und darf nicht von ihm getrennt werden. Bewahren Sie es daher für eine spätere Verwendung auf.

**Nehmen Sie die Maschine erst dann in Betrieb, wenn Sie sich mit allen Anweisungen, Verboten und Empfehlungen in dieser Bedienungsanleitung gründlich vertraut gemacht haben, insbesondere mit denen in Kapitel 3 ARBEITSSCHUTZ.**

Die in dieser Bedienungsanleitung verwendeten Abbildungen entsprechen nicht unbedingt der Realität; sie sollen die wichtigsten Prinzipien der Maschine beschreiben. Die hier wiedergegebenen Texte, Zeichnungen, Fotos usw. sind jedoch urheberrechtlich geschützt. Jede missbräuchliche Verwendung oder unerlaubte Vervielfältigung ist strafbar.

## ZUGEHÖRIGE DOKUMENTATION

Zusätzlich zu dieser Bedienungsanleitung gibt es weitere Unterlagen für die Maschine, die vom Hersteller der Maschine und von den Herstellern bestimmter Teile der Maschine erstellt wurden. Eine vollständige Liste der Dokumentation finden Sie im Abschnitt **MASCHINENDOKUMENTATION**.

## WENN SIE NICHT SICHER SIND

In der Praxis treten häufig unvorhersehbare Situationen ein, die nicht in dieser Bedienungsanleitung einbezogen und beschrieben werden können. Wenn Sie also bei einer Prozedur unsicher sind oder wenn etwas unklar ist oder Sie Fragen haben, zögern Sie nicht, sich an eine unserer mehr als 100 autorisierten, professionell ausgestatteten Kundendienststellen in ganz Europa zu wenden, wo geschulte und geprüfte Experten bereitstehen, um Ihnen zu helfen.

## VERSION DES BEDIENUNGSANLEITUNG

Versionsnummer: kor3  
Erstellungsdatum: 14.12.2021



Seco Industries, Inc. arbeitet ständig an der Entwicklung und Verbesserung aller hergestellten Maschinen und Zubehörteile, daher können Abweichungen des Textes und der Abbildungen in dieser Bedienungsanleitung von der Realität auftreten. Daraus lassen sich keine Ansprüche ableiten. Druck, Vervielfältigung, Veröffentlichung und Übersetzung (auch auszugsweise) ist ohne schriftliche Zustimmung der Seco Industries, s.r.o. verboten. Änderungen vorbehalten.

# 1 LIEFERUNG

Das Auspacken der Maschine, die Zusammenstellung und die Vorbereitung für den Betrieb werden normalerweise vom Händler im Rahmen des Vorverkaufsservice durchgeführt. Wenn Sie Ihr Gerät bereits montiert und betriebsbereit erhalten haben, gehen Sie zu **Kapitel 3** dieser Bedienungsanleitung.

Ausnahmsweise kann das Auspacken durch den Endverbraucher notwendig werden. Ist dies der Fall, gehen Sie wie in den folgenden Unterabschnitten beschrieben vor.

## 1.1 VERPACKUNG

Der Aufsitzmäher wird in zwei Versionen geliefert:

- Auf einer Palette verpackt - bei dieser Variante ist die Maschine komplett und es ist keine Montage erforderlich.
- Auf einer Palette mit Lattenverschlag - bei dieser Variante werden aus Transportgründen einige Teile der Maschine demontiert und müssen vor der Inbetriebnahme wieder angebaut werden.



Überprüfen Sie sofort nach der Lieferung, ob der verpackte Aufsitzmäher beschädigt ist. Informieren Sie bei Beschädigungen das Transportunternehmen. Wenn die Reklamation nicht rechtzeitig eingereicht wird, können keine Ansprüche geltend gemacht werden.

Überprüfen Sie, ob das Modell der Maschine der Bestellung entspricht. Bei einer Unregelmäßigkeit lassen Sie die Maschine verpackt und melden die Diskrepanz unverzüglich dem Lieferanten.

## 1.2 TRANSPORT DER GELIEFERTEN WARE

Transportieren Sie die verpackte Ware nur mit einem Gabelstapler oder Hubwagen. Schieben Sie die Schienen des Wagens in die Löcher der Palette und bringen Sie die Maschine an den gewünschten Montage- oder Lagerort. Transportieren Sie immer nur eine Kiste auf einmal.

Mindesttragfähigkeit des Transportgeräts: **800 kg**



Die Holzlatten sind nicht für das Anheben mit einem Kran bestimmt.

Das Transportgerät darf nur von Personen bedient werden, die im Umgang mit dem Gerät entsprechend befugt und erfahren sind.

Aufgrund des hohen Gewichts der verpackten Maschine empfehlen wir, dass der Transport von mindestens zwei Personen durchgeführt wird.

## 1.3 LAGERUNG VOR DEM AUSPACKEN

Wenn Sie das Gerät nicht sofort nach der Lieferung auspacken und aufstellen, lagern Sie es unter den folgenden Bedingungen:

- Bewahren Sie das Gerät in der Originalverpackung an einem trockenen Ort auf und schützen Sie es vor Witterungseinflüssen, die die Verpackung beschädigen und zu Wertminderungen führen könnten.
- Drehen Sie den Holzverschlag nicht auf die Seite oder gar mit der Unterseite nach oben. Stellen Sie auf die Holzlatten keine Gegenstände, aus denen Flüssigkeiten auslaufen könnten.
- Montieren Sie die Maschine nicht von der Palette, kippen Sie sie nicht auf die Seite und kippen Sie sie nicht schräg an.
- Legen Sie keine anderen Gegenstände oder Materialien auf das verpackte Gerät.
- Wenn Sie mehrere verpackte Maschinen lagern, dürfen maximal zwei Verpackungen übereinander gestapelt werden.

Parameter des Lagerorts:

Temperatur zwischen..... -10 °C und +35 °C

Luftfeuchtigkeit ..... <80 % bei 21 °C

Saubere Luft..... Staubfreie Umgebung

Andere..... Trockene Lagerräume

## 1.4 AUSPACKEN

- Wenn die Maschine nur auf einer Palette geliefert wurde, entfernen Sie alle Verpackungsmaterialien und Elemente, die die Maschine gegen Bewegungen während des Transports sichern.
- Wenn die Maschine auf einer Palette mit Lattenverschlag angeliefert wurde, entfernen Sie zunächst den Lattenverschlag mit einem geeigneten Werkzeug (Brecheisen, Hammer usw.), nehmen Sie alle einzeln verpackten Einheiten heraus und entfernen Sie schließlich alle Befestigungen und Verpackungsmaterialien. Achten Sie darauf, dass kein Teil der Maschine beschädigt wird.
- Führen Sie eine Sichtprüfung der Maschine und der einzelnen Teile auf eventuelle Transportschäden durch. Kontaktieren Sie bei jeglicher Art von Schäden sofort den Lieferanten, fahren Sie nicht mit der Zusammensetzung der Maschine fort.



Sorgen Sie dafür, dass das Verpackungsmaterial nach dem Auspacken aller Teile ordnungsgemäß entsorgt wird. Entsorgen Sie das Gerät gemäß dem in Ihrem Land geltenden Abfallgesetz. Wenn Sie sich nicht sicher sind, wie die Entsorgung erfolgen soll, sollten Sie sich an ein Fachunternehmen wenden.

Separate Teile, die wieder an der Maschine montiert werden müssen:

<b>1</b>	<ul style="list-style-type: none"><li>(1) Gewichte</li><li>(2) Oberer Teil des Schutzrahmens</li><li>(3) Linearmotor</li><li>(4) Deckel des Grasfängers</li><li>(5) Grasfangvorrichtung</li><li>(6) Rückplatte und ihre rechte und linke Seitenbleche</li><li>(7) Kleiner Auswurfkanal</li></ul>
----------	--



Die obige Liste enthält nicht alle Teile und Arbeitsschritte, die für den Zusammenbau der Maschine in einen betriebsfähigen Zustand erforderlich sind. Montagehinweise für die aufgeführten Teile ➔ 4.1 MONTAGE DER GETRENNT VERPACKTEN TEILE



Lassen Sie die Maschine auf der Palette stehen und verfahren Sie wie unter ➔ 4 VORBEREITUNG DER INBETRIEBNAHME.

## 1.5 DOKUMENTATION FÜR DIE MASCHINE

Die folgende Dokumentation wird mit dem Gerät geliefert:

- Packliste
- Bedienungsanleitung
- Bedienungsanleitung des Motors
- Anleitung des Akkumulators
- Kundendienstheft

## 2 TECHNISCHE INFORMATIONEN

### 2.1 ANWENDUNG

#### KORREKTE VERWENDUNG

Dieser Aufsitzmäher ist für professionelle Nutzer wie Stadtwerke und Betriebsareale sowie für private Nutzer bestimmt und dient zum Mähen von Rasenflächen mit einer maximalen Höhe von 25 cm, z. B. in Parks, Gärten und auf Spielplätzen und auf Hängen mit einer Neigung von bis zu 12° (21 %), die frei von Fremdkörpern sind (heruntergefallene Äste, Steine, feste Gegenstände usw.).

#### UNSACHGEMÄSSE VERWENDUNG

Jegliche Nutzung dieses Aufsitzmähers, die nicht in diesem Handbuch beschrieben ist und die über die hier beschriebene Verwendung hinausgeht, wird als nicht vorgesehener Zweck oder Gebrauch betrachtet. Der Hersteller der Maschine ist nicht verantwortlich für Schäden, die aus einer solchen Nutzung entstehen; der Nutzer trägt das volle Risiko.

Zur unsachgemäßen Verwendung der Maschine gehören auch die Bedienung, Wartung und Reparatur durch nicht geschulte oder nicht autorisierte Personen, die Verwendung von nicht zugelassenem Zubehör, der Betrieb der Maschine mit einer Fehlfunktion oder einem Defekt sowie der Betrieb mit demontierten, veränderten oder nicht funktionierenden Sicherheitsvorrichtungen. Darüber hinaus führt die Verwendung von nicht zugelassenem Zubehör zum sofortigen Erlöschen der Garantie.

### 2.2 HAUPTTEILE UND BESCHREIBUNG

#### (1) FAHRERPOSITION

Die Position des Fahrers ist für den langfristigen Einsatz der Maschine optimiert und ermöglicht eine einfache Erreichbarkeit aller Bedienelemente. Der komfortable Fahrersitz ermöglicht die Einstellung des Abstands zum Lenkrad, die Anpassung der Rückenlehne und die Härte der Federung. Die Möglichkeit, den Winkel und die Höhe des Lenkrads an die persönlichen Bedürfnisse anzupassen, trägt ebenfalls zum Komfort des Fahrers bei.

#### (2) VERKLEIDUNG

Die Verkleidung besteht aus einer Kombination von Kunststoffformteilen und Metallabdeckungen, die den Motor, die elektrischen und mechanischen Komponenten der Maschine verbergen und gleichzeitig eine hervorragende Sicht für den Fahrer bieten. Der Boden besteht aus Aluminiummaterial und ist rutschfest. Die Scheinwerfer in der Verkleidung sind für Tag- und Nachtbeleuchtung ausgelegt und für den Straßenverkehr zugelassen. Die Verkleidung enthält auch Ablagefächer für kleinere Gegenstände.

#### (3) GEWICHTE

Die Gewichte sind am Tragrahmen der Maschine befestigt. Sie beschweren den vorderen Teil der Maschine, um den Griff der Räder und die Stabilität der Maschine beim Entleeren des Grasfängers zu verbessern.

2

#### (4) SCHUTZRAHMEN

Der ROPS-Schutzrahmen ist an der Hebevorrichtung des Grasfängers angebracht und soll die Auswirkungen eines Unfalls beim Umkippen der Maschine abmildern.

#### (5) MECHANISMUS DES GRASFÄNGERS

Der Mechanismus ermöglicht ein kontinuierliches Anheben des Grasfängers und seine Öffnung in jeder Position, so dass das Gras direkt auf den Boden oder auf einen Anhänger oder auf eine andere Sammelstelle gekippt werden kann.

#### (6) GRASFÄNGER

Grasfänger mit großem Fassungsvermögen. Sein Füllstand wird durch einen einstellbaren Sensor überwacht, der eine automatische Mähabschaltung oder ein akustisches Signal für den Bediener ermöglicht. Die Entleerung wird vom Bediener vom Sitz aus gesteuert.

#### (7) KRAFTSTOFFTANK

Ermöglicht einfaches Nachfüllen von Kraftstoff und Überprüfung des Kraftstoffstands. Der Tank fasst Kraftstoff für mindestens eine Arbeitsschicht, was den Aktionsradius der Maschine vergrößert und Zeit beim Tanken spart.

#### (8) MÄHWERK

Ein Mähwerk mit zwei Rotoren schneidet und sammelt das Gras. Hinzu kommt der Auswurfkanal, der dafür sorgt, dass sich das Gras nirgendwo anders als im Grasfänger ansammelt.

## 2.3 BEZEICHNUNGEN AUF DER MASCHINE



Es ist strengstens **verboten**, am **Rasenmäher angebrachte Etiketten und Symbole** zu entfernen oder beschädigen. Bei Beschädigung oder Unlesbarkeit des Etiketts kontaktieren Sie bitte den Lieferanten oder Maschinenhersteller und fordern Ersatz an.

### TYPENSCHILD

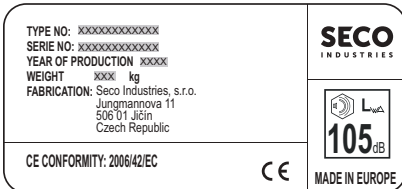

Das Typenschild befindet sich unter dem Fahrersitz und enthält grundlegende Angaben zur Identifizierung und zu den technischen Daten der Maschine.

### HERSTELLUNGSSCHILD



Das Herstellungsschild befindet sich unter dem Fahrersitz und enthält die Seriennummer der Maschine.

### ROPS-SCHILD (SCHUTZRAHMEN)

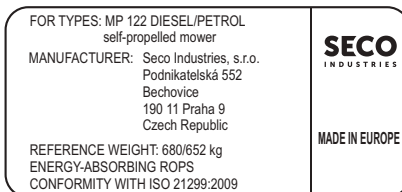

Das Schutzrahmenschild befindet sich auf der linken Seite des Rahmens und enthält grundlegende Informationen über den Rahmen.

### WARNSCHILDER

Gefahr	Achtung! Heiße Oberfläche!	Maschine nicht während des Fah- rens verlassen	Achtung, umherflie- gende Objekte	Nicht berühren
Während des Betriebs nicht hineingreifen	Rotierende Werkzeuge! Verletzungsgefahr für die Gliedmaßen!			















## VERBOTSSCHILDER

				
Nicht in der Nähe anderer Menschen mähen	Keine Passagiere mitnehmen	Nicht senkrecht zum Hang fahren	Nicht auf die Maschine steigen	Aufenthalt von Personen unter angehobenem Korb verboten
				
Anheben von Personen verboten	Greifen Sie nicht bei laufendem Motor in den Bereich des Hubmechanismus			

## BEFEHLSSCHILDER

			
Bei der Reparatur Anleitung befolgen	Unbefugte Personen in sicherem Abstand halten	Das Rückwärtsfahren mit angehobenem Korb ist nur bei langsamer Geschwindigkeit zulässig	Die Verwendung des Hebemechanismus ist bis zu einer Neigung von 4 ° zulässig

## INFORMATIONSSCHILDER

				
Lesen und befolgen Sie die Bedienungsanleitung	Maximale Arbeitssteigung	Maximale Belastung vom Hebemechanismus beträgt 85 kg	Garantierter Schallleistungspegel gemäß Richtlinie 2000/14/EC	Treibstofftankvolumen
				
Bremse	Rückwärts	Vorwärts	Schnell	Langsam
				
Differentialsperre aktiviert	Differentialsperre deaktiviert	Kühlmittel		

## 2.4 TECHNISCHE PARAMETER

PARAMETER	MP 122 BENZIN	MP 122 DIESEL
<b>MASCHINE</b>		
Abmessungen der Maschine (Länge x Breite x Höhe):	3053 × 1284 × 1950	
Gewicht (ohne Kraftstoff, Öl und Fahrer)	652 kg	680 kg
Radstand	1.350 mm	
Radstand (vorne / hinten)	830 / 833 cm	
Radabmessungen (vorne / hinten)	18 × 6,5-8" / 23 × 10,5-12"	
Fahrgeschwindigkeit vorwärts/rückwärts - Schildkröte	10 / 10 km/h	
Fahrgeschwindigkeit vorwärts/rückwärts - Hase	20 / 20 km/h	
Reifendruck (vorne und hinten)	1,5 bar	
Treibstofftankvolumen	24 l	
Treibstoffart	Bleifreies Benzin Natural 95	Diesel
<b>MÄHWERK</b>		
Mähhöhe	1,5 – 10 cm / 4,5 – 13 cm	
Mähbreite (Abdeckbereich)	122 cm	
<b>GRASFÄNGER</b>		
Volumen des Grasfängers	600 l	
Hubhöhe des Grasfängers	16 – 199 cm	
Hebe-/Senkzeit	7 / 5 s	
Zeit des Öffnens/Schließens	4 / 4 s	
Maximales Belastungsgewicht	85 kg	
<b>ÖLFÜLLUNG</b>		
Hydraulikkreislauf	SAE 5W-50, API SG synthetic oil oder gleichwertiges Öl	
Getriebebeschränkung des Mähmesserantriebs	ISO VG150 DIN 51519	
<b>ELEKTRIKSYSTEM</b>		
Batterietyp (Kapazität / Spannung)	12 V / 36 Ah	
Glühlampen der vorderen Scheinwerfer	HB3 12V 60W	
Sicherungen im Ablagefach unter dem Sitz		
- Position 1: Schaltkasten (elmag. Kupplung, Anlasser, Lichtmaschine, Schloss und Geschwindigkeitsregler)	10 A	
- Position 2: Modul (Mähwerkshub)	15 A	
- Position 3: Kreis des Grasfängers	25 A	
- Position 4: 12-V-Steckdose	5 A	
- Position 5: Lichter	15 A	
- Position 6 - Leer (Vorbereitung für Straßenausrüstung)	10 A	
Motor-Sicherung	MIDIVAL 50 A	

PARAMETER	MP 122 BENZIN	MP 122 DIESEL
<b>ANZUGSDREHMOMENTE</b>		
Mittelschraube des Mähmessers	30 ± 3 Nm	
Schraube der elektromagnetischen Kupplung	60–70 Nm	
Schrauben des ROPS-Rahmens	117± 3 Nm	
Schrauben des Grasfängers	83± 3 Nm	
Schrauben des Hebearme des Grasfängers		
Schrauben der Hydraulikmotoren in den Rädern		
Schrauben zum Einstellen der Höhe des Mähwerks	55-65 Nm	
Schrauben der Pumpenhalterung des Hydraulikkreislaufs	40±5 Nm	
ACHTUNG: Wenn Sicherungsmuttern entfernt werden, müssen sie durch neue ersetzt werden.		
<b>SPANNFEDERN</b>		
Feder des Antriebsriemens der Kardanwelle	45±1 mm (über Gewinde)	
Feder der Antriebsriemen der Mähmesser	150±1 mm (über Gewinde)	
Feder der Fahrtriebsriemen	38±1 mm (über Gewinde)	

<b>LÄRM UND VIBRATION</b>					
Motor	Drehzahl (min <sup>-1</sup> )	Angegebener Emissionsschall-druckpegel am Bedienort L <sub>pAd</sub> (dB) EN ISO 5395-1	Garantierter Schalleistungs-pegel L <sub>WAG</sub> (dB) gemäß Richtlinie 2000/14/EG	Angegebener Vibrationspegel (m.s <sup>-2</sup> ) EN ISO 53951	
				Gesamtschwin-gungen a <sub>wd</sub>	auf Hand – Arm übertragen a <sub>hvd</sub>
Kubota D902	3000	88+4	105	0,64+0,32	<2,5
Briggs&Stratton VANGUARD 31HP	3000		105		



Die gemäß ČSN EN ISO 53951 gemessenen Werte entsprechen den Werten gemäß ČSN EN 836+A4.

## 3 ARBEITSSICHERHEIT UND UNFALLVERHÜTUNG

### 3.1 EINFÜHRENDE INFORMATIONEN

Dieser Mäher wurde in Übereinstimmung mit den für die Herstellung solcher Maschinen geltenden internationalen Normen und Vorschriften entwickelt und hergestellt. Die elektrischen Bauteile entsprechen den internationalen Vorschriften zum Schutz vor gefährlichen Berührungsspannungen. Alle elektrischen Bauteile verfügen entweder über eine von der Norm vorgeschriebene Abdeckung oder befinden sich in Gehäusen, deren Abdeckung den Vorschriften dieser Normen entspricht.

Der Benutzer oder die vom Benutzer mit der Bedienung und Wartung dieses Mähers beauftragten Personen sind in erster Linie für ihre persönliche Sicherheit beim Betrieb dieses Mähers verantwortlich. Der Hersteller haftet nicht für Personen- oder Sachschäden an der Maschine und andere Schäden, die dadurch entstehen, dass die Maschine nicht gemäß der Gebrauchsanweisung und den geltenden Sicherheitsvorschriften verwendet, betrieben und gewartet wird. Wenn diese Maschine richtig und gemäß der Bedienungsanleitung verwendet wird, ist sie **sehr sicher**.



**WARNUNG! Wenn die Arbeitssicherheit nicht eingehalten und nicht alle Warnungen in diesem Handbuch beachtet werden, kann dieser Aufsitzmäher Hände oder Beine abtrennen oder Gegenstände ablenken und dadurch schwere Verletzungen oder den Tod von Personen, Beschädigung oder Zerstörung der Maschine oder eines ihrer Teile oder des Zubehörs verursachen.**

### 3.2 ANFORDERUNGEN AN DAS BEDIENUNGS- UND WARTUNGSPERSONAL

#### QUALIFIKATION

- Diese Aufsitzmäher darf nur von einer Person über 18 Jahren, die diese Bedienungsanleitung gelesen hat, bedient werden. Diese Maschine darf nie von Personen bedient, gewartet oder gepflegt werden, die für die jeweilige Aktivität nicht zuständig sind.
- Die Wartung, Reparatur und Einstellung dieser Maschine darf nur von einer sachkundigen Person durchgeführt werden, d. h. von einer Person mit entsprechender technischer Ausbildung, Schulung und/oder Erfahrung, die ihr ermöglichen, Risiken zu erkennen und Gefahren zu vermeiden, die bei der Wartung dieser Art von Geräten auftreten können.

#### AUSRÜSTUNG

- Bei der Bedienung der Maschine immer geeignete Arbeitskleidung tragen. Niemals locker sitzende Kleidung und kurze Hosen tragen.
- Bei der Bedienung der Maschine immer feste, geschlossene Schuhen tragen, idealerweise mit rutschfesten Sohlen. Nie die Maschine mit Sandalen oder barfuß bedienen.
- Tragen Sie bei der Wartung und Einstellung der Mähwerksteile Schutzhandschuhe.
- Tragen Sie beim Betrieb der Maschine immer einen Gehörschutz. Die in dieser Anleitung angegebenen Geräusch- und Vibrationspegel an der Bedienposition stehen in engem Zusammenhang mit den Anforderungen der EU-Richtlinien 2003/10/EG (Lärmbelastung) und 2002/44/EG (Exposition gegenüber Vibrationen), in denen die Bedingungen für die Verwendung persönlicher Schutzausrüstungen gegen Lärm und Vibrationen sowie die Verringerung der Expositionszeit des Bedieners durch die Wahl geeigneter Arbeitspausen geregelt sind. Die Nichtbeachtung dieser Anweisungen kann zu permanenten Gesundheitsschäden führen!

#### PFLICHTEN DES BEDIENERS

- Jeder Bediener muss alle Bedienelemente und Signale der Maschine kennen und vor allem wissen, wie er das Mähwerk und den Motor der Maschine schnell abstellen kann.
- Der Bediener muss alle Funktionen der Maschine im Rahmen der normalen täglichen Wartung überprüfen. Er muss insbesondere prüfen, ob alle Sicherheitseinrichtungen, Schutzabdeckungen usw. vorhanden und voll funktionsfähig sind.
- Der Bediener darf keine der Sicherheitseinrichtungen der Maschine außer Betrieb setzen.
- Der Bediener muss alle Mängel, die sich aus dem Betrieb der Maschine ergeben, unverzüglich dem Vorgesetzten melden (wenn die Maschine von einem Unternehmen betrieben wird) und darf die Arbeit erst wieder aufnehmen, wenn sichere Arbeitsbedingungen hergestellt sind. Er darf keine willkürlichen Eingriffe in die Konstruktion der Maschine vornehmen, sie nicht eigenmächtig verändern und keine unsachgemäßen Reparaturen durchführen.

### 3.3 SICHERHEITSEINRICHTUNGEN DER MASCHINE

Dieser Mäher ist mit Funktionen ausgestattet, die die Sicherheit des Fahrers während des Betriebs erhöhen. Die wichtigsten Einrichtungen sind folgende:

3

- (1) **LENKRADKUGEL**  
Diese dient der Verbesserung des Lenkradhandlings und ermöglicht so eine sicherere Steuerung der Maschine, nicht nur in unwegsamem Gelände.
- (2) **SELBSTSICHERNDE MOTORHAUBE**  
Die Motorhaube verriegelt sich in der oberen Stellung, wenn sie geöffnet und angehoben wird. Dies schützt den Bediener im Falle eines Sturzes vor Quetschungen oder Stoßverletzungen.
- (3) **BEDINGTER MOTORSTART**  
Der Motor der Maschine kann nur dann gestartet werden, wenn genau definierte Bedingungen erfüllt sind (siehe unten in dieser Bedienungsanleitung). Diese Funktion schützt den Benutzer des Geräts vor der Benutzung durch ungeschulte und/oder unbefugte Personen.
- (4) **SENSOR DER GESCHLOSSENEN MOTORHAUBE**  
Der Sensor erkennt, dass die Motorhaube geöffnet wurde und schaltet den Motor automatisch ab. Dies schützt den Bediener vor gefährlichen Bewegungen der rotierenden Teile.
- (5) **SICHERHEITSGURT**  
Erhöht die Sicherheit des Bedieners während des Betriebs. Der Bediener muss ihn immer anlegen.
- (6) **SCHUTZRAHMEN**  
Mildert die Folgen eines Unfalls, wenn die Maschine umkippt.
- (7) **GRASFÄNGER-PRÄSENZSCHALTER**  
Wenn sich der Grasfänger nicht in der richtigen Arbeitsposition befindet oder ganz fehlt, kann das Mähwerk nicht gestartet werden.
- (8) **GRASFÄNGER-FÜLLSCHALTER**  
Ist der Grasfänger bis zu einer bestimmten Grenze gefüllt, schaltet sich das Mähwerk automatisch ab oder der Fahrer wird durch ein akustisches Signal gewarnt.
- (9) **SCHALTER UNTER DEM SITZ**  
Wenn der Motor läuft und die Maschine nicht durch die Feststellbremse blockiert ist und der Fahrer den Sitz verlässt (absteigt), wird der Motor abgestellt.
- (10) **AUTOMATISCHE ABSCHALTUNG DES MÄHWERKS BEIM RÜCKWÄRTSFAHREN**  
Beim Rückwärtsfahren, wenn der Fahrer eine eingeschränkte Sicht auf die gemähte Fläche hat, wird das Mähwerk automatisch abgeschaltet. Wenn der Fahrer sicher ist, dass keine Gefahr besteht, kann das Mähwerk mit dem Schalter R wieder eingeschaltet werden und das Gras kann auch beim Rückwärtsfahren gemäht werden.
- (11) **AUTOMATISCHE POSITIONIERUNG DES MÄHWERKS**  
Wenn der Mäher ausgeschaltet wird, fährt das Mähwerk automatisch in die Transportstellung.
- (12) **RUTSCHFESTER BODENBELAG**  
Sorgt für eine bessere Stabilität nicht nur während des Betriebs, sondern vor allem beim Auf- und Absteigen.

i

Nähere Informationen über die Funktion und Positionierung der Elemente finden Sie in Kapitel 5.1 STEUERUNGS- UND SIGNALELEMENTE DER MASCHINE.

## 3.4 GEFÄHRLICHE BEREICHE DER MASCHINE

### GEFÄHRLICHE BEREICHE - RESTRISIKEN

Das Mähwerk ist so konstruiert, dass es bei ordnungsgemäßem Betrieb und in einwandfreiem Zustand weder den Bediener noch die Umgebung gefährdet. Dennoch können bei Betrieb, Wartung und Einstellung Situationen entstehen, die für den Bediener eine Gefahrenquelle darstellen, wenn er sie nicht kennt und die hier aufgeführten Sicherheitshinweise nicht beachtet. Bei diesen Gefahren handelt es sich um so genannte Restgefahren, d. h. um Gefahren, die auch dann noch bestehen, wenn alle Vorsichts- und Schutzmaßnahmen berücksichtigt und umgesetzt wurden. Restrisiken entstehen bei Betrieb, Wartung und Reparatur der Maschine. Daher muss sich jede Person, die mit der Maschine in Berührung kommt, dieser Risiken bewusst sein und alle Empfehlungen befolgen, um sie zu minimieren.

#### (1) MÄHMESSER

Die rotierenden Mähmesser sind sehr scharf, und es besteht die Gefahr schwerer Verletzungen der Gliedmaßen, wenn sie mit ihnen in Berührung kommen. Halten Sie Ihre Hände oder Beine nicht unter die Abdeckung des Mähwerks. Halten Sie nie ein Körperteil in die Nähe der rotierenden oder beweglichen Messer. Versuchen Sie nicht, Ihre Hände oder andere Gegenstände zu verwenden, um rotierende Mähmesser zu stoppen oder zu verlangsamen!

#### (2) MECHANISMUS ZUM ANHEBEN/ABSENKEN DES GRASFÄNGERS

Beim Anheben und Absenken des Grasfängers entsteht im Bereich seines Mechanismus ein Raum, in dem es zu Verletzungen durch Einziehen, Einklemmen, Drücken oder Quetschen von Teilen der oberen Gliedmaßen kommen kann. Es ist daher verboten, sich dem Mechanismus zu nähern, während dieser in Bewegung ist. Wartungs- und Einstellarbeiten an den Bauteilen des Mechanismus, die die unmittelbare Anwesenheit von Personen während der Bewegung des Mechanismus erfordern, dürfen nur von einer Person durchgeführt werden, die mit der Gefahr vertraut ist und die Prinzipien der Bewegung des Mechanismus genau kennt.

#### (3) GRASFÄNGER

Beim Öffnen und Schließen des Grasfängers besteht die Gefahr, dass Körperteile von Personen getroffen oder gequetscht werden. Bei der Handhabung des Grasfängers während der Entleerung oder bei Reparaturen und Einstellungen muss der Bediener stets darauf achten, dass sich keine Personen oder Gegenstände in der Nähe des Grasfängers befinden, die durch diese Tätigkeit einen Schaden erleiden könnten. Es ist daher verboten, sich dem Grasfänger zu nähern, während er geleert wird.

4

#### (4) BEWEGLICHE UND HEISSE TEILE

Wenn der Motor läuft, drehen sich Teile, die schwere Verletzungen an Körperteilen verursachen können. Seien Sie daher besonders vorsichtig, wenn Sie Maschinenteile unter der Haube oder unter der angehobenen Maschine warten und einstellen, und nähern Sie sich beweglichen Teilen niemals mit irgendeinem Körperteil. Außerdem darf die Wartung und Instandhaltung dieser Teile nur von einer Person durchgeführt werden, die mit den Prinzipien der Bewegungen dieser Teile vollkommen vertraut ist.

Während des Betriebs werden die Maschinenteile unter der Haube heiß und können bei Berührung mit einem ungeschützten Körperteil schwere Verbrennungen verursachen. Lassen Sie die Maschine daher immer abkühlen, bevor Sie die Haube für Wartungs- oder Servicearbeiten öffnen, und tragen Sie zur Sicherheit Schutzhandschuhe.

#### (5) FAHRERPOSITION

Es besteht Sturz- oder Rutschgefahr durch Unachtsamkeit am Bedienungsplatz. Seien Sie immer vorsichtig, wenn Sie auf die Maschine auf- oder absteigen.

Weitere Risiken für den Bediener sind Ermüdung, Stress oder Fehlverhalten aufgrund von Arbeitsüberlastung, unzureichender Beleuchtung des Mähbereichs oder Lärm während des Betriebs. Tragen Sie daher immer einen Gehörschutz, überanstrengen Sie sich nicht und machen Sie Pausen, wenn Sie die Maschine bedienen.

#### (6) KRAFTSTOFFTANK

Der Kraftstoff im Tank ist ein leicht entzündlicher Stoff, dessen Dämpfe explosiv sind. Bei Arbeiten mit Kraftstoff oder in der Nähe des Kraftstofftanks (auch wenn dieser geschlossen ist) niemals rauchen oder mit offener Flamme oder Gegenständen, die hohe Temperaturen erzeugen, hantieren.



Die oben genannten Gefahren werden in den folgenden Kapiteln ergänzt und erweitert.

## 3.5 WÄHREND DES MASCHINENBETRIEBS

### ALLGEMEINE HINWEISE

- Der Benutzer der Maschine ist für die Sicherheit von Personen in der Nähe des Arbeitsbereiches der Maschine verantwortlich.
- Es ist nicht gestattet, ohne schriftliche Zustimmung des Herstellers technische Modifikationen an der Maschine und deren Zubehör vorzunehmen. Nicht autorisierte Änderungen können zu gefährlichen Arbeitssicherheitsbedingungen und zum Erlöschen der Garantie führen. Insbesondere ist jede Veränderung an der Maschine verboten, die zu einer Änderung der Leistung, der Drehzahl des Verbrennungsmotors oder der Fahrgeschwindigkeit führt. Die Maschine ist mit einem elektronischen System ausgestattet, das nicht verändert oder entfernt werden darf.
- Beachten Sie alle weiter unten in diesem Kapitel aufgeführten Brandschutzvorschriften.
- Entfernen Sie keine Sicherheitsaufkleber oder Etiketten von der Maschine.
- Bleiben Sie nicht in der Nähe der Maschine oder unter ihr, wenn sie angehoben ist und nicht ausreichend gegen Herabfallen oder Umkippen in der angehobenen Position gesichert ist.
- Die Bauteile des Grasfängers werden beansprucht und können beschädigt werden, wodurch die Funktion des Grasfängers beeinträchtigt wird und Gegenstände aus dem Grasfänger fallen können. Führen Sie daher regelmäßig eine Inspektion gemäß den Empfehlungen dieser Bedienungsanleitung durch.
- Schalten Sie immer das Mähwerk und den Motor aus und ziehen Sie den Schlüssel aus dem Zündschloss, wenn:
  - Sie die Maschine reinigen
  - Sie angesammeltes Gras aus dem Mähwerk entfernen
  - Sie über einen Fremdkörper gefahren sind und es notwendig ist zu überprüfen, ob die Maschine beschädigt wurde, oder ob es notwendig ist, den Schaden zu beheben
  - die Maschine ungewöhnlich stark vibriert und es notwendig ist, die Ursache der Vibrationen herauszufinden
  - der Motor oder andere bewegliche Teile repariert werden.
- Es ist strengstens untersagt, Personen mit dem Mechanismus des Grasfängers anzuheben.
- Das Rückwärtsfahren mit angehobenem Korb ist nur bei langsamer Geschwindigkeit zulässig.
- Die Bewegung von Personen unter dem angehobenen Grasfänger ist bei laufendem Motor verboten.
- Es ist verboten, mit den Händen in den Bereich des Hebemechanismus zu greifen, während der Motor läuft.

### VOR DER BENUTZUNG DER MASCHINE

- Verwenden Sie den Aufsitzmäher nicht, wenn er beschädigt ist oder eine seiner Schutzvorrichtungen fehlt. Alle Abdeckungen und andere Schutzelemente müssen immer angebracht sein. Entfernen oder setzen Sie keine Schutzelemente der Maschine außer Betrieb. Die richtige Funktion dieser Elemente ist regelmäßig zu kontrollieren.
- Nach dem Konsum von Alkohol, Drogen oder Medikamenten, die Ihre Wahrnehmung beeinträchtigen, dürfen Sie nicht mit der Maschine arbeiten.
- Nicht mit der Maschine arbeiten, wenn Sie an Schwindel- oder Ohnmachtsanfällen leiden oder wenn Sie auf sonstige Weise geschwächt oder abgelenkt sind.
- Bevor Sie die Maschine in Betrieb nehmen, informieren Sie sich gründlich über alle Bedienelemente und sorgen Sie dafür, dass Sie diese so bedienen können, dass Sie, wenn nötig, den Motor sofort anhalten oder ausschalten können.
- Verstellen Sie nicht den Motorregler oder den Drehzahlbegrenzer des Motors.
- Bevor Sie mit der Maschine zu arbeiten beginnen, entfernen Sie alle Steine, Holzstücke, Drähte, Knochen, heruntergefallenen Äste und anderen Gegenstände, die während des Mähvorgangs abgelenkt werden könnten, von der zu mähenden Fläche. Tragen Sie dabei immer Schutzhandschuhe.
- Beheben Sie vor der weiteren Verwendung alle Mängel. Überprüfen Sie vor Arbeitsbeginn, dass die Riemen gespannt sind, die Messer scharf sind und dass der Bereich innerhalb des Mähwerks frei ist.
- Starten Sie die Maschine immer nur auf ebenem Boden, niemals an einem Hang.
- Starten Sie den Motor nur in einem gut belüfteten Bereich. Sorgen Sie für ausreichende Belüftung, insbesondere in Garagen.

- Versuchen Sie niemals, den Motor durch Kurzschließen der Anlasserklemmen zu starten. Jedes andere als das normale elektrische Anschalten des Anlassers kann dazu führen, dass die Maschine plötzlich anfährt.
- Starten Sie niemals den Motor, wenn Sie Kraftstoffgeruch wahrnehmen - es besteht Explosionsgefahr!
- Den Motor nicht ohne Auspuffrohr starten.

## **WÄHREND DER BENUTZUNG DER MASCHINE**

- Halten Sie das Lenkrad beim Fahren immer mit beiden Händen fest. Seien Sie besonders vorsichtig beim Überqueren von Grasflächen und anderen Bodenebenenheiten - das Lenkrad kann sich aufgrund von Löchern, Unebenheiten, Stößen usw. spontan drehen.
- Behalten Sie den Bereich vor der Maschine immer gut im Auge. Achten Sie vor allem auf Hindernisse, damit Sie diesen rechtzeitig ausweichen können. Verfolgen Sie aufmerksam Vertiefungen (Löcher) im Gelände und andere versteckte Gefahrenquellen. Hindernisse können im hohen Gras leicht übersehen werden. Fahren Sie immer mit einer angemessenen Geschwindigkeit.
- Achten Sie besonders auf unübersichtliche Stellen wie Büsche, Bäume und ähnliche Hindernisse, hinter denen sich andere Personen, insbesondere Kinder, oder Tiere aufhalten könnten.
- Sobald Unbefugte den Mähbereich betreten, ist die Maschine sofort anzuhalten und das Mähwerk abzuschalten.
- Wenn Sie in einer Gruppe arbeiten, müssen Sie den anderen immer rechtzeitig mitteilen, wie Sie vorgehen werden. Halten Sie einen Sicherheitsabstand ein.
- Reduzieren Sie vor jedem Richtungswechsel die Geschwindigkeit, damit Sie die Maschine immer unter Kontrolle haben und sie nicht umkippen kann.
- Beim Fahren in der Nähe von Straßen und beim Überqueren öffentlicher Straßen müssen Sie auf die anderen Verkehrsteilnehmer achten. Besondere Aufmerksamkeit ist vor allem dann gefordert, wenn Sie entlang von Rad- und Gehwegen mähen. Weggeschleuderte Teile von Gegenständen können schwere Verletzungen und Sachschäden verursachen.
- Beachten Sie beim Befahren eines Hangs die Anweisungen im Kapitel SICHERHEITSHINWEISE FÜR ARBEITEN AN HÄNGEN.
- Seien Sie beim gleichzeitigen Mähen und Rückwärtsfahren besonders vorsichtig und kontrollieren Sie unmittelbar vor dem Mähen gründlich den gesamten Bereich hinter dem Gartentraktor.
- Der Transport von Personen, Tieren oder Lasten direkt auf der Maschine ist verboten. Der Transport von Lasten ist nur auf Anhängern erlaubt, die vom Maschinenhersteller zugelassen sind.
- Nicht in der Nähe von Materialstapeln, Löchern oder Böschungen mähen. Der Aufsitzmäher kann sich plötzlich überschlagen, wenn ein Rad über den Rand eines Loches oder eines Grabens oder über eine Kante fährt, die zusammenbricht.
- Bei der Arbeit Maulwurfshügel, Betonstützen, Baumstümpfe, Gartenbeet- und Fußwegrandsteine vermeiden, die nicht mit den Messern in Kontakt kommen dürfen, da sie sonst Schäden am Mähwerk und dem Maschinenmechanismus verursachen können.
- Bemühen Sie sich immer, in der Grasnarbe verborgene Gegenstände wie Rasensprenger, Pflöcke, Wasserventile, Fundamente, Stromkabel usw. zu umfahren. Fahren Sie niemals über diese Gegenstände.
- Beim Aufprall auf einen festen Gegenstand Mähwerk und Motor anhalten und ausschalten und die gesamte Maschine, vor allem die Lenkung, überprüfen. Notwendige Reparaturen vor der Wiederinbetriebnahme des Motor durchführen.
- Wenn möglich, die Maschine nicht auf nassem Gras einsetzen. Reduzierte Traktion kann zu Rutschgefahr führen.
- Vermeiden Sie Hindernisse (z. B. plötzliche Änderungen der Neigung eines Hangs, Gräben, usw.), wo die Maschine umkippen könnte.
- Auch beim Verlassen der Maschine für kurze Zeit immer den Schlüssel aus dem Zündschloss ziehen.
- Wenn Sie die Maschine außerhalb des Arbeitsbereichs bewegen, in dem Sie mähen, schalten Sie das Mähwerk immer aus und überprüfen Sie, ob es automatisch in die Transportposition gefahren ist.
- Versuchen Sie nicht, die Stabilität der Maschine zu erhalten, indem Sie auf den Boden treten.
- Die Maschine nur bei Tageslicht oder bei guter künstlicher Beleuchtung benutzen.
- Betreiben Sie das Gerät nicht bei Regen, Gewitter und vor allem nicht bei Blitzschlaggefahr. Blitze können schwere oder tödliche Verletzungen verursachen. Betreiben Sie die Maschine nicht, wenn sich ein Gewitter nähert und Blitze zu sehen oder Donner zu hören sind; suchen Sie einen sicheren Unterstand.



- Halten Sie Ihre Hände oder Beine nicht unter die Abdeckung des Mähwerks. Halten Sie nie ein Körperteil in die Nähe der rotierenden oder beweglichen Teile der Maschine. Versuchen Sie nicht, Ihre Hände oder andere Gegenstände zu verwenden, um rotierende Mähmesser zu stoppen oder zu verlangsamen!
- Konzentrieren Sie sich immer voll auf das Fahren und andere mit der Maschine durchgeführte Aktivitäten. Die häufigsten Ursachen für den Verlust der Kontrolle über die Maschine sind zum Beispiel:
  - Verlust der Radtraktion.
  - Überhöhte Geschwindigkeit, Nichtanpassen der Geschwindigkeit an aktuelle Gegebenheiten und Geländeeigenschaften.
  - Plötzliches Bremsen, bei dem die Räder blockieren.
  - Einsatz der Maschine für Zwecke, für die sie nicht konstruiert wurde.
- Wenn Sie während des Betriebs einen Mangel am Kraftstofftank, am Tankdeckel oder an einem Teil der Kraftstoffzufuhr (Kraftstoffleitung) feststellen, schalten Sie den Verbrennungsmotor sofort aus.
- Entleeren Sie den Grasfänger nur vom Fahrersitz aus.
- Schalten Sie in diesen Fällen den Verbrennungsmotor aus und warten Sie, bis die Mähmesser vollständig zum Stillstand gekommen sind:
  - vor dem Tanken.
  - vor dem Entfernen des Grasfängers
  - vor dem Öffnen der Motorhaube
- Der Geschwindigkeitsregler ist ein Hilfsmittel, das das Fahren erleichtert. Es liegt immer in der Verantwortung des Benutzers, die Fahrgeschwindigkeit den Gegebenheiten anzupassen und rechtzeitig zu bremsen. Die Aktivierung des Geschwindigkeitsreglers bei Nässe, ungünstigen Geländebedingungen oder beim Abschleppen von Lasten birgt ein erhöhtes Unfallrisiko. Beim Ausschalten des Geschwindigkeitsreglers kann die Maschine abrupt bremsen.

## NACH DER ARBEIT MIT DER MASCHINE

- Stellen Sie die Maschine immer auf einer ebenen Fläche ab. Vergewissern Sie sich vor dem Absteigen, dass die Maschine vollständig zum Stillstand gekommen ist. Denken Sie daran, dass es einige Sekunden dauert, bis sich die Schneidmesser nicht mehr drehen, nachdem der Motor abgestellt wurde.
- Halten Sie die Maschine und das Zubehör immer sauber und in gutem technischen Zustand.
- Ziehen Sie immer den Schlüssel aus dem Zündschloss und lassen Sie den Motor und seine Teile vollständig abkühlen, bevor Sie Wartungsarbeiten durchführen. Bewahren Sie den Zündschlüssel so auf, dass nur befugte Personen Zugang zu ihm haben.
- Die rotierenden Messer sind scharf und können Verletzungen verursachen. Beim Umgang mit den Messern immer Schutzhandschuhe tragen oder die Messer umwickeln.
- Überprüfen Sie regelmäßig die Muttern und Schrauben, die die Messer sichern, darauf, dass sie mit dem entsprechenden Drehmoment angezogen sind. Tabelle der Anzugsmomente ➔ 6 WARTUNG UND EINSTELLUNG.
- Achten Sie besonders auf Sicherungsmuttern. Wenn die Mutter zum zweiten Mal gelöst wurde, ist ihre Sicherungsfähigkeit reduziert und sie muss durch eine neue ersetzt werden.
- Kontrollieren Sie regelmäßig alle Komponenten und wenn nötig ersetzen Sie diejenigen, die gemäß den Empfehlungen des Herstellers ersetzt werden müssen.

## SICHERHEITSVORSCHRIFTEN FÜR DIE ARBEIT AN HÄNGEN

- Hänge sind die Hauptursache für Unfälle, Kontrollverlust über die Maschine oder nachfolgendes Umkippen, was jeweils zu schweren Verletzungen oder zum Tod führen kann. Das Mähen an Hängen erfordert immer ein erhöhtes Maß an Aufmerksamkeit. Wenn Sie nicht sicher sind oder es Ihre Fähigkeiten übersteigt, mähen Sie nicht an Hängen.
- Aufsitzmäher können an Hängen mit einer maximalen Steigung von bis zu 12° (21%) und nur in Richtung der Falllinie, also nach oben oder unten, eingesetzt werden. Weitere Einzelheiten ➔ 5.6 FAHREN MIT DER MASCHINE / FAHRT AM HANG.
- Bei der Richtungsänderung ist erhöhte Vorsicht geboten. Nicht an einem Hang drehen, wenn es nicht absolut notwendig ist.

- Achten Sie auf Löcher, Wurzeln, unebenes Gelände. Unebenes Gelände kann dazu führen, dass die Maschine umkippt. Hohes Gras kann verborgene Hindernisse enthalten. Entfernen Sie daher im Voraus alle Fremdkörper von der zu mähenden Fläche.
- Wählen Sie eine solche Geschwindigkeit, dass Sie auf einem Hügel nicht stoppen müssen.
- Vorsicht beim Anbringen der Grasfangvorrichtung oder dem Herstellen anderer Verbindungen. Dies kann zu einer verringerten Stabilität der Maschine führen.
- Führen Sie alle Bewegungen am Hang langsam und gleichmäßig aus. Nehmen Sie keine plötzlichen Geschwindigkeits- oder Richtungsänderungen vor.
- Vermeiden Sie Anfahren oder Anhalten am Hang. Wenn die Räder ihre Traktion verlieren, schalten Sie den Messerantrieb ab und fahren Sie langsam den Hügel hinab.
- Fahren Sie an einem Hang sehr vorsichtig und langsam an, sodass die Maschine nicht "springt". Verringern Sie insbesondere die Fahrgeschwindigkeit auf ein Minimum, wenn Sie einen Hügel hinunterfahren, um die Motorbremse zu nutzen.

## SICHERHEIT VON KINDERN



Wenn der Bediener des Aufsitzmähers nicht auf die Anwesenheit von Kindern vorbereitet ist, können tragische Unfälle passieren. Die Bewegung eines Aufsitzmähers zieht die Aufmerksamkeit von Kindern auf sich. Gehen Sie niemals davon aus, dass Kinder an dem Ort bleiben, an dem Sie sie das letzte Mal gesehen haben.

- Lassen Sie Kinder nicht ohne Aufsicht in Bereiche, in denen Sie Gras mähen.
- Seien Sie immer bereit - wenn sich Ihnen Kinder nähern, schalten Sie das Gerät aus.
- Beim Vorwärts- und Rückwärtsfahren nach hinten und auf den Boden schauen.
- Transportieren Sie nie Kinder. Sie können herunterfallen und sich schwer verletzen, oder sie können die Bedienung des Aufsitzmähers gefährlich stören. Erlauben Sie Kindern nie, die Maschine zu bedienen.
- Seien Sie besonders aufmerksam an Orten mit eingeschränkter Sicht (in der Nähe von Bäumen, Sträuchern, Mauern, usw.).

## FEUERSICHERHEIT



Beim Rückwärtsfahren des Aufsitzmähers ist es notwendig, sich an die Grundlagen und Vorschriften für Arbeitssicherheit und Brandschutz im Zusammenhang mit der Arbeit mit dieser Art von Maschine zu halten.

- Entfernen Sie regelmäßig brennbare Stoffe (trockenes Gras, Blätter, usw.) aus dem Bereich um Auspuff, Motor, Batterie und überall dort, wo sie in Kontakt mit Benzin oder Öl kommen und anschließend Feuer fangen und so zu einem Brand der Maschine können.
- Lassen Sie den Motor des Aufsitzmähers abkühlen, bevor Sie ihn an einem geschlossenen Ort parken.
- Seien Sie besonders aufmerksam bei der Arbeit mit Kraftstoff, Öl und anderen brennbaren Substanzen. Diese sind sehr leicht entzündliche Stoffe und ihre Dämpfe sind explosiv. Bei dieser Arbeit nicht rauchen.
- Nie den Tankdeckel abdrehen und Benzin nachfüllen, während der Motor läuft, wenn der Motor heiß ist oder wenn sich die Maschine an einem geschlossenen Ort befindet.
- Lagern Sie den Kraftstoff nur in Behältern (Kanistern), die für diesen Zweck vorgesehen und zugelassen sind. Belassen Sie den Kraftstoff nicht in der Nähe von Funkenquellen, offenem Feuer, Dauerflammen, Wärmequellen oder anderen Zündquellen. Lagern Sie nie einen Kraftstoff oder die Maschine selbst in einem Gebäude in der Nähe einer Wärmequelle.
- Vor dem Einsatz Kraftstoffleitungen überprüfen und den Kraftstoff nicht bis zum Tankeinfüllstutzen auffüllen. Die von Motor oder Sonne erzeugte Wärme und die Ausdehnung des Benzins kann zum Überlaufen des Benzins und nachfolgendem Brand führen.
- Tanken Sie nur im Freien und rauchen Sie nicht beim Tanken. Schalten Sie den Verbrennungsmotor vor dem Tanken aus. Wenn die Maschine zuvor in Betrieb war, warten Sie, bis sie abgekühlt ist.
- Seien Sie besonders aufmerksam bei der Arbeit mit der Batterie. Das Gas im Inneren der Batterie ist hoch explosiv, daher nicht in der Nähe der Batterie rauchen und keine offene Flamme verwenden, um schwere Verletzungen zu vermeiden.

# VORBEREITEN DER INBETRIEBNAHME



Dieses Kapitel richtet sich in erster Linie an das Servicepersonal des Händlers, das die Maschine im Rahmen des Kundendienstes für den Benutzer vorbereitet. Wenn Sie Ihre Maschine bereits montiert und betriebsbereit erhalten haben, gehen Sie direkt zu Kapitel 5.

Wenn Sie Ihr Gerät selbst ausgepackt haben, müssen Sie es gemäß den Anweisungen in diesem Kapitel für den Betrieb vorbereiten. Wenn Sie unsicher sind oder nicht über ausreichende Ausrüstung, Werkzeuge oder Erfahrung verfügen, zögern Sie nicht, Ihren Maschinenhändler um Unterstützung zu bitten.

Wir empfehlen, dass alle Montagearbeiten von mindestens zwei Personen durchgeführt werden.

## ÖFFNEN UND SCHLIESSEN DER MOTORHAUBE

Für einige der folgenden Schritte ist es erforderlich, die Motorhaube zu öffnen. Das System zum Öffnen und Schließen der Haube funktioniert wie folgt:

- Die Motorhaube wird mit dem Hebel am rechten Vorderrad entriegelt. Nach dem Loslassen hebt sich die Motorhaube nach oben und verriegelt sich allein.
- Zum Schließen der Motorhaube muss zunächst der Sicherungsstift am rechten Motorhaubenscharnier gelöst (herausgezogen) und dann die Motorhaube heruntergeklappt werden.

## 4.1 MONTAGE DER SEPARAT VERPACKTEN BAUGRUPPEN



Bevor Sie mit der Montage beginnen, entfernen Sie alle Schutzabdeckungen und richten Sie die Vorderräder gerade aus.

### GEWICHTE

Befestigen Sie die Gewichte an der Vorderseite der Maschine:

5

- Setzen Sie die eigentliche Konsole (1) auf die Stifte (3) im Rahmen und befestigen Sie sie mit den beiden Schrauben und Muttern am Maschinenrahmen.
- Stapeln Sie die Gewichte (2) nacheinander auf die Konsole und sichern Sie sie mit den Schrauben mit Unterlegscheibe (4).

### OBERER TEIL DES SCHUTZRAHMENS

Schieben Sie die obere Stange auf die Oberseite des Schutzrahmens:

6

- Schieben Sie die Stifte (3) aus den Rohren (2) im oberen Rahmen heraus.
- Schieben Sie die obere Stange (1) so in die Rohre, dass sich die Löcher in der Stange und den Rohren überdecken.  
ACHTUNG: Der Bogen der Stange muss über den Sitz des Bedieners zeigen.
- Befestigen Sie die Stange, indem Sie die Stifte durch die Löcher in den Rohren und die Löcher (4) in der Stange stecken.

## RÜCKPLATTE UND KLEINER AUSWURFKANAL

Montieren Sie die Rückplatte und den kleinen Auswurfkanal:

- |           |   |
|-----------|---|
| <b>7a</b> | <ul style="list-style-type: none"><li>▪ Schrauben Sie die Seitenbleche (1) und (2) mit M8×12 Flachkopfschrauben und zehn Muttern an der Platte fest.</li></ul>  |
| <b>7b</b> | <ul style="list-style-type: none"><li>▪ Montieren Sie den Halter (1) und die Füllklappe (3) des Grasfängers und befestigen Sie sie mit der Schraube (2).</li></ul>  |
| <b>7c</b> | <ul style="list-style-type: none"><li>▪ Stecken Sie den Halter in das Loch (4) in der Rückplatte und befestigen Sie die Klappe von der anderen Seite mit der Schraube (5).</li></ul>  |
| <b>7d</b> | <ul style="list-style-type: none"><li>▪ Stecken Sie den Füllsensor (2) des Grasfängers in die Öffnung (1).</li><li>▪ Setzen Sie die Abdeckung (3) auf den Sensor und befestigen Sie sie mit den Stiften (4).</li></ul>  |
| <b>7e</b> | <ul style="list-style-type: none"><li>▪ Befestigen Sie die Klappe (2) an der Unterseite des kleinen Auswurfkanals (1) mit Hilfe der Welle mit E-Ringen (3).</li></ul>   |
| <b>7f</b> | <ul style="list-style-type: none"><li>▪ Schrauben Sie den kleinen Auswurfkanal mit zwei selbstschneidenden Schrauben (2) und vier Silentblöcken (3) mit Mutter an der Platte (1) fest.</li><li>▪ Setzen Sie die beiden Klappenfedern (4) in die unteren Löcher des Auswurfkanals ein.</li></ul> |

## ANSCHLUSS DER HYDRAULIKZYLINDER UND MONTAGE DER RÜCKPLATTE

Schließen Sie die Hydraulikzylinder zum Heben und Senken des Grasfängers an:

- |   |  |
|---|--|
| <b>8a</b>   | <ul style="list-style-type: none"><li>▪ Heben Sie die Hubarme (1) an und sichern Sie die Hydraulikzylinder (2) im Träger.</li><li>▪ Sichern Sie beide Zylinder mit elastischen Ringen.</li></ul>   |
|  | <p>Sollte es notwendig sein, die Position der Platte gegenüber dem Rahmen zu verändern, kann die Rohrhalterung (3) nach Lösen der Schrauben (4) auf beiden Seiten des Rohrs verschoben werden.</p> |

Befestigen Sie die montierte Rückplatte mit dem kleinen Auswurfkanal am Heck der Maschine:

- |   |   |
|---|---|
| <b>8b</b>   | <ul style="list-style-type: none"><li>▪ Setzen Sie die Rückplatte so in die Maschine ein, dass sich der kleine Auswurfkanal auf den Grasauswurfkanal schiebt, der am Mähwerk befestigt ist.</li><li>▪ Schieben Sie die beiden Arme (1) zum Heben und Senken des Grasfängers auf die Stifte (2) der Seitenbleche der Rückplatte und sichern Sie sie mit einer Unterlegscheibe und einer elastischen Unterlegscheibe.</li></ul>   |
|  | <p>Für die Einstellung der Parallelität der Platte zum Hubrahmen Verwenden Sie die Bügel und Schrauben (3) an den unteren Hubarmen.</p>   |
| <b>8c</b>   | <ul style="list-style-type: none"><li>▪ Setzen Sie den Linearmotor (1) an die Halterung (2) und sichern Sie ihn mit dem Stift und den beiden Splinten.</li><li>▪ Schließen Sie das Kabel des Linearmotors an die Kabel des Grasfängers an. Schieben Sie den Kabelbund des Grasfängers durch die Öffnung (4) in der Platte und sichern Sie ihn, indem Sie ihn unter dem Blech auf der Platte festziehen. Achten Sie auf einen ausreichend freien Bogen des Kabelbunds zwischen der Befestigung und dem Hubarm - der Arm bewegt sich und könnte den Kabelbund einklemmen.</li></ul> |
| <b>8d</b>   | <ul style="list-style-type: none"><li>▪ Entfernen Sie die Abdeckung (1) des Sensors (2) durch Drehen der Laschen (3) um 90° und schließen Sie den Kabelbaum an den Sensor an. Befestigen Sie die Abdeckung wieder.</li></ul>  |

## GRASFÄNGER

Befestigen Sie den Grasfänger an der Rückplatte:

- |           |   |
|-----------|---|
| <b>9a</b> | ▪ Schieben Sie den Grasfänger (1) in die Öffnungen (2) an den Seitenblechen der Rückplatte. Beim Einschieben müssen die Seitenwände der Platte leicht gespreizt werden.   |
| <b>9b</b> | ▪ Befestigen Sie das Oberteil des Linearmotors mit einem Stift und zwei Splinten an die Halterungen des Grasfängers (3). Im Bedarfsfall kann der Linearmotor nach oben/unten verschoben werden, indem er mit Hilfe der Halterung (4) nach oben/unten bewegt wird. |
| <b>9c</b> | ▪ Stecken Sie das Schutzrohr (6) auf den Grasfänger.<br>▪ Schrauben Sie den Deckel (5) mit sieben selbstschneidenden Schrauben mit Gummi-Unterlegscheibe auf das obere Rohr (7).  |

## 4.2 VORBEREITUNG FÜR DEN BETRIEB

### ANSCHLIESSEN DES AKKUMULATORS

10

- Öffnen Sie die Haube.
- Lösen Sie die Schrauben an den Polanschlüssen der Batterie. Dann:
  - **Das rote Kabel am Pluspol (+)** der Batterie anschließen und mit der Schraube befestigen.
  - **Das braune Kabel am Minuspol (-)** der Batterie anschließen und mit der Schraube befestigen.



Anschließen der Kabel in entgegen der obigen Beschreibung führt zur Beschädigung der Maschine. Beim Abklemmen der Batterie, immer den Minuspol (-) der Batterie zuerst abklemmen.

- Überprüfen Sie nach dem Anschließen den vollständigen Zustand des Akkumulators gemäß der Bedienungsanleitung des Herstellers, die in der Maschinendokumentation enthalten ist. Beachten Sie alle darin enthaltenen Hinweise, insbesondere beim Laden des Akkumulators.



Die Maschine ermöglicht den Anschluss und den Betrieb eines 12-V-Akkumulators mit einer höheren Kapazität als der des mitgelieferten Akkumulators.

### KONTROLLE UND NACHFÜLLEN VON MOTORÖL

11

- Öffnen Sie die Motorhaube, je nach Motortyp finden Sie den Ölmesstab (1):
  - Bei einem Benzinmotor befindet sich der Ölmesstab auf der linken Seite des Motors (von vorne gesehen).
  - Bei einem Dieselmotor befindet sich der Ölmesstab auf der rechten Seite des Motors (von vorne gesehen).
- Schrauben Sie den Ölmesstab heraus, wischen Sie ihn mit einem trockenen Tuch sauber und setzen Sie ihn wieder ein. Schrauben Sie ihn dann wieder heraus und kontrollieren den Ölstand. Der Ölstand muss zwischen den beiden Markierungen am Messstab liegen. Wenn er es nicht ist, füllen Sie Motoröl nach, bis die obere Marke erreicht ist.



Der Motoröltyp ist in der Bedienungsanleitung des Motors angegeben.

### KONTROLLE UND NACHFÜLLEN VON MOTORKÜHLMITTEL

12

- Öffnen Sie die Haube.
- Schrauben Sie den Deckel (1) oben am Kühler ab und prüfen Sie den Kühlmittelstand. Der Hals sollte im kalten Zustand immer voll sein.
- Wenn der Hals nicht voll ist, füllen Sie Kühlmittel in den Hals und den Behälter (2).



Art und Menge der Kühlflüssigkeit sind der separaten Bedienungsanleitung des Motorherstellers zu entnehmen.

## KRAFTSTOFF IN DEN TANK EINFÜLLEN

Aus Sicherheitsgründen wird der Mäher ohne Kraftstoff transportiert und muss vor der ersten Inbetriebnahme aufgetankt werden. Der Kraftstofftank befindet sich **im linken Kotflügel**.



Der Kraftstofftyp ist in der Bedienungsanleitung des Motors angegeben.



Verwenden Sie nur den in der Bedienungsanleitung des Motors vorgeschriebenen Kraftstoff. Defekte, die durch die Verwendung von falschem Kraftstoff verursacht wurden, sind nicht durch die Garantie abgedeckt. Tanken Sie nur bei stehendem und kaltem Motor. Füllen Sie den Kraftstofftank an einem gut belüfteten Ort. Beim Umgang mit Kraftstoff nicht essen, rauchen oder offene Flammen verwenden.

Zum Befüllen einen zum Nachfüllen von Kraftstoff ausgelegten Trichter verwenden.

Beachten Sie die maximal zulässige Tankmenge, d.h. der Kraftstoff darf bis zum unteren Pegel des Einfüllstutzens stehen. Füllen Sie den Kraftstofftank nie über diesen Pegel auf.

Stellen Sie sicher, dass beim Tanken kein Kraftstoff verschüttet wird. Verschütteter Kraftstoff kann sehr leicht Feuer fangen. Wenn Kraftstoff verschüttet wird, die Stelle gründlich trocken wischen.

Kraftstoffe außerhalb der Reichweite von Kindern aufbewahren.

Starten Sie die Maschine niemals ohne aufgeschraubten Tankdeckel.

13a

- Öffnen Sie den Tankdeckel. Öffnen Sie ihn langsam, da aufgrund von Benzindämpfen im Tank Überdruck herrschen kann.
- Setzen Sie einen Trichter in die Tanköffnung ein und beginnen Sie, Kraftstoff aus dem Kanister zu gießen. Der Kraftstoffstand darf unter keinen Umständen über dem unteren Pegel des Einfüllstutzens liegen.
- Nach dem Auffüllen des Kraftstofftanks immer den Bereich um die Tanköffnung und die Tanköffnung selbst trocken wischen. Dabei sollte auch der Zustand der Kraftstoffleitungen überprüft werden.

## ENTLÜFTEN DES KRAFTSTOFFS NACH DEM TANKEN

### MASCHINEN MIT BENZINMOTOR

Maschinen mit Benzinmotor müssen nicht entlüftet werden, sie sind mit einer automatischen Kraftstoffpumpe ausgestattet.

### MASCHINEN MIT DIESELMOTOR

13b

- Lösen Sie nach dem Befüllen des Tanks die Schraube (1) an der Kraftstoffpumpe, die sich auf der rechten Seite des Motors befindet (von vorn gesehen). Warten Sie, bis keine Luft mehr aus der Schraube entweicht. Ziehen Sie dann die Schraube wieder an.

## KONTROLLE DES REIFENLUFTDRUCKS

Die Reifen sind schlauchlos und mit einem Autoventil ausgestattet. Sie können mit einem Kompressor oder einer gängigen Handpumpe aufgeblasen werden.

Reifendruck ➔ 2.4 TECHNISCHE PARAMETER.



Überschreiten Sie nicht den auf den aktuell verwendeten Reifen angegebenen Höchstdruck.

## ÜBERPRÜFUNG DES ÖLSTANDS IM HYDRAULIKKREIS

Die Maschine ist mit einem Ausgleichsbehälter für den Hydraulikkreislauf ausgestattet, der mit der vorgeschriebenen Ölmenge gefüllt ist. Der Ölstand im Tank kann während des Transports sinken. Der Ausgleichsbehälter befindet sich unter dem Kotflügel auf der rechten Seite der Maschine. Der Deckel des Behälters ist mit einem Ölmesstab ausgestattet.

14

- Schrauben Sie den Deckel des Ölbehälters ab und prüfen Sie, ob der Ölstand zwischen den beiden Linien des Messstabs liegt. Wenn nicht, fügen Sie die erforderliche Menge Öl hinzu. Art des Öls ➔ 2.4 TECHNISCHE PARAMETER.
- Wischen Sie den Bereich um den Behälterdeckel und den Deckel nach der Kontrolle oder dem Nachfüllen immer trocken.

## DURCHFÜHRUNG EINER UNDICHTIGKEITSPRÜFUNG AM HYDRAULIKKREISLAUF

15

- Führen Sie eine Sichtprüfung des Hydraulikkreislaufs auf Ölleckagen durch, insbesondere an den Stellen des Anschlusses von Armaturen an die Motoren, die Pumpe und den Behälter. Informieren Sie Ihren Händler oder den Service, wenn Sie Undichtigkeiten feststellen.

## ENTLÜFTUNG DES HYDROSTATISCHEN KREISLAUFS

Der Hydraulikkreislauf der Maschine wurde entlüftet, bevor sie das Herstellerwerk verließ. Während des Transports der Maschine oder nach dem Einfüllen von Öl in den Behälter kann es jedoch zu einer Belüftung kommen. Gehen Sie wie folgt vor:

Starten Sie die Maschine gemäß ➔ 5.4 STARTEN DES MOTORS, stellen Sie die Drehzahl herunter und testen Sie:

- die Funktion der Servolenkung durch Drehen des Lenkrads nach links/rechts
- die Funktion zum Anheben und Absenken des Grasfängers

Dadurch werden alle Komponenten mit Öl gefüllt.

Die Entlüftung des Hydraulikkreises erfolgt ebenfalls automatisch durch das Fahren der Maschine in den ersten Betriebsstunden. Es wird jedoch empfohlen, die Maschine bei nur leichter Belastung mit angewärmtem Öl für 1-2 Stunden einzufahren.

## ZEITEINSTELLUNG

Da der Akkumulator für den Transport der Maschine aus dem Herstellerwerk abgeklemmt wurde, muss die Uhrzeit nach dem Anschließen neu eingestellt werden:

- Setzen Sie sich auf den Sitz.
- Treten Sie das Bremspedal (Boden, linke Seite der Maschine).
- Drehen Sie den Schlüssel in die Stellung **ON**. Das Display leuchtet auf und das elektronische System der Maschine wird automatisch diagnostiziert. Für eine Zeit von 10 Sekunden kann in die Systemeinstellung gegangen werden:
  - Drücken Sie fünfmal hintereinander auf die Taste des Geschwindigkeitsreglers (↻) auf dem Bedienfeld (der Geschwindigkeitsregler bleibt ausgeschaltet). Der Stundenwert der Uhr blinkt.
  - Mit der Taste des Anhebens des Grasfängers am rechten Kotflügel (links) stellen sie den Stundenwert ein. Bestätigen Sie den Wert durch Drücken der Taste R auf dem Hauptbedienfeld. Der Minutenwert blinkt.
  - Stellen Sie mit der gleichen Taste den Minutenwert ein und bestätigen Sie ihn mit der Taste **R**. Damit ist die Zeit eingestellt.

## DIE MASCHINE VON DER PALETTE FAHREN

- Nachdem alle in den vorangegangenen Kapiteln erwähnten Montagearbeiten und Kontrollen durchgeführt worden sind, kann die Maschine von der Palette gefahren werden. Stellen Sie zu diesem Zweck geeignete Rampen vor die Vorderräder der Maschine.
- Starten Sie die Maschine wie unter ➔ 5.4 STARTEN DES MOTORS beschrieben und fahren Sie die Maschine langsam und vorsichtig von der Palette.
- Die Maschine kann auch ohne Anlassen von der Palette gefahren werden. Schalten Sie dazu den Hinterradantrieb aus, indem Sie die Bypass-Schraube an der Pumpe lösen. Weitere Einzelheiten ➔ 5.6 FAHRT MIT DER MASCHINE / SCHIEBEN DER MASCHINE.



Wenn Sie sich dafür entscheiden, die Maschine mit Hilfe des Bypasses von der Palette zu fahren, achten Sie darauf, dass die Maschine beim Abfahren von der Rampe nicht zu weit rollt und Personen oder Raumeinrichtungen trifft.



## 5 BEDIENUNG DER MASCHINE

### 5.1 STEUER- UND SIGNALISATIONSELEMENTE

Die Steuer- und Signalisationselemente der Maschine sind auf dem Hauptpaneel konzentriert, die Bedienelemente für die Fahrt befinden sich links und rechts am Boden und die Bedienelemente für den Grasfänger befinden sich neben dem Sitz am rechten Kotflügel. Weitere Elemente sind die Öffnung der Motorhaube und die Signalisationselemente für den Grasfänger.

Bevor Sie die Maschine in Betrieb nehmen, müssen Sie sich mit allen Elementen vertraut machen und deren Funktion oder Bedeutung verstehen.

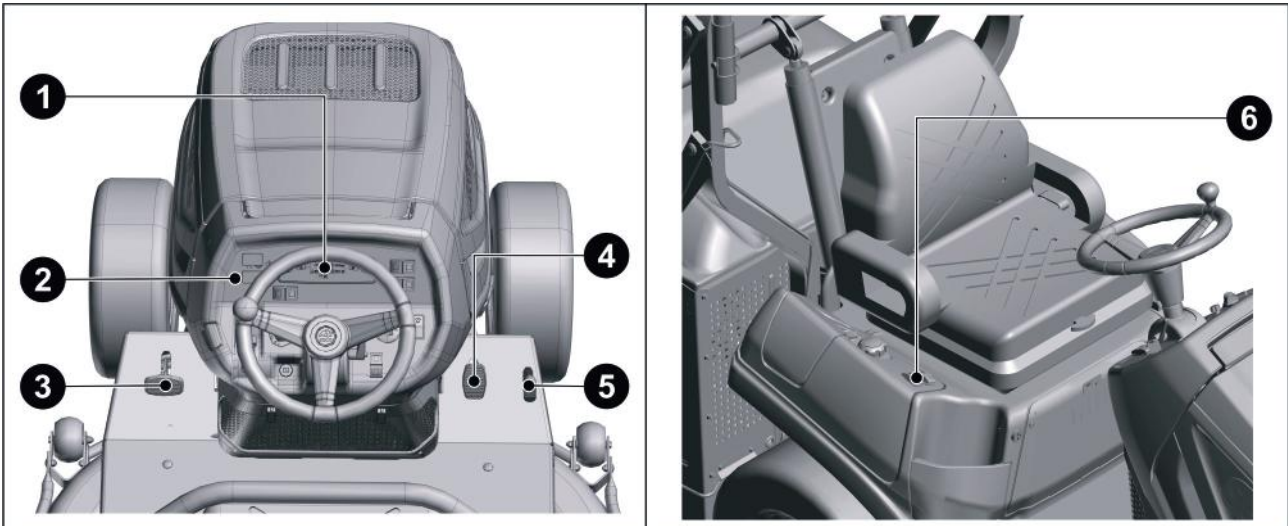

(1) INFORMATIONSDISPLAY

(2) HAUPTSPANEEL

(3) BREMSPEDAL

(4) PEDAL VORWÄRTSFAHRT

(5) PEDAL RÜCKWÄRTSFAHRT

(6) STEUERELEMENTE FÜR DEN GRASFÄNGER

### ELEMENTE DES HAUPTPANELS

#### INFORMATIONSDISPLAY

Das Informationspaneel enthält ein Display und Kontrollleuchten, die zusammen den Status der Hauptfunktionen der Maschine anzeigen und die folgenden grundlegenden Informationen abbilden:

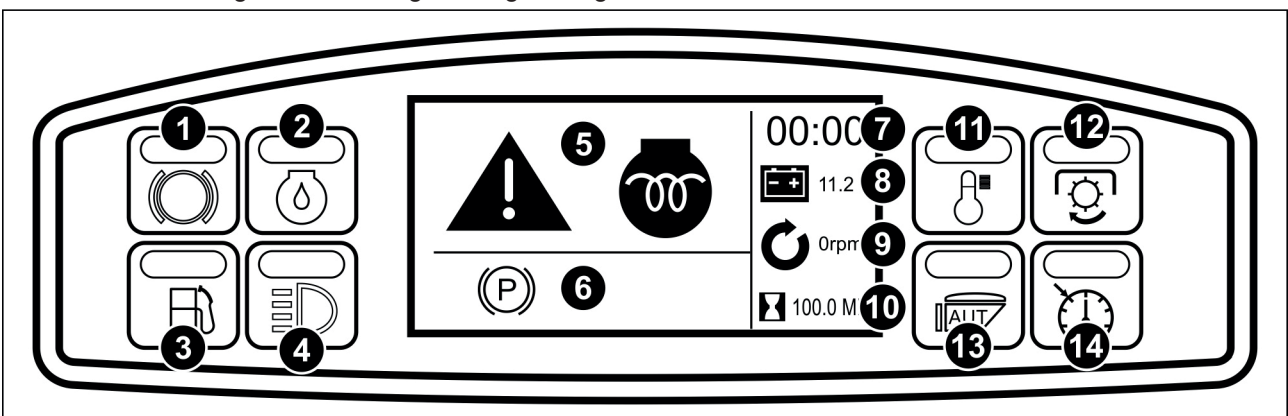

(1) KONTROLLEUCHE DER HANDBREMSE

Leuchtet auf, wenn das Bremspedal betätigt wird oder die Feststellbremse angezogen ist.

(2) KONTROLLEUCHE DES MOTORÖLS

Leuchtet auf, wenn der Motorölstand abfällt. Prüfen Sie den Motorölstand und füllen Sie ggf. Öl nach.

### (3) KONTROLLEUCHE DES KRAFTSTOFFS

Leuchtet auf, wenn der Kraftstoffstand niedrig ist.

### (4) KONTROLLEUCHE DER BELEUCHTUNG

Leuchtet auf, wenn Sie die Maschinenbeleuchtung einschalten.

### (5) STATUS-SYMBOL

Zeigt den aktuellen Status an: Motorstart, Vorglühen, Warnung, hohe Kühlmitteltemperatur, Lichten an bei ausgeschaltetem Motor, Mähwerk an, Service erforderlich, Hasenmodus, Differentialsperre eingeschaltet, Möglichkeit der Rückwärtsfahrt bei eingeschaltetem Mähwerk aktiviert, Entladung des Akkumulators, falsche Einstellung der Schnitthöhe, Wartungsintervalle. Dies wird in der Bedienungsanleitung im Weiteren näher erläutert

### (6) FEHLERSYMBOL

Wird angezeigt, wenn die Betriebsbedingung nicht erfüllt ist. Symbol fehlende Bedienung, Symbol fehlende Bremse, Mähwerk eingeschaltet, Pedale nicht in neutraler Stellung, fehlender Grasfänger, Symbol Motorhaube nicht geschlossen, Symbol Rückwärtsgang aktiviert. Dies wird in der Bedienungsanleitung im Weiteren näher erläutert

### (7) ZEIT

Zeigt die aktuelle Uhrzeit an.

### (8) AKKUMULATOR-STATUS

Zeigt den Ladezustand (aktuelle Spannung) des Akkumulators an. Bei unzureichender Ladung ändert das Symbol seine Farbe.

### (9) MOTORDREHZAHL

Zeigt die aktuelle Motordrehzahl an.

### (10) MOTORSTUNDENANZEIGE

Zeigt die Anzahl der Betriebsstunden des Motors an. Mit Hilfe des Betriebsstundenzählers kann der richtige Zeitpunkt für die Durchführung der im Wartungsplan vorgeschriebenen Service- und Wartungsarbeiten ermittelt werden.

### (11) TEMPERATUR

Die Signallampe leuchtet auf und ein akustisches Signal ertönt, wenn die Motorkühlmitteltemperatur 110 °C überschreitet.

### (12) KONTROLLEUCHE DES MÄHWERKS

Leuchtet auf, wenn das Mähwerk eingeschaltet ist. Blinkt, wenn das Mähwerk ausläuft.

### (13) KONTROLLEUCHE AUTO/MAN

Leuchtet auf, wenn die automatische Mähabschaltfunktion (AUT) aktiviert ist. Blinkt, wenn der Grasfänger vollständig gefüllt ist.

### (14) KONTROLLEUCHE DES GESCHWINDIGKEITSREGLERS



Leuchtet auf, wenn der Geschwindigkeitsregler aktiviert ist.







Wenn die im System eingestellte Uhrzeit (7) nicht mit Ihrer aktuellen Uhrzeit übereinstimmt, können Sie sie gemäß ➔ 4.2 BETRIEBSVORBEREITUNG / EINSTELLUNG DER UHRZEIT einstellen.



## STATUSSYMBOL DES DISPLAYS

Anlassen des Motors	Vorglühen des Motors bei niedriger Temperatur	Warnung	Hohe Kühlmitteltemperatur	Lichter eingeschaltet
				<b>R</b>
Eingeschaltetes Mähwerk	Service erforderlich und Notbetrieb	Hasenmodus	Differentialsperre eingeschaltet	Möglichkeit der Rückwärtsfahrt bei eingeschaltetem Mähwerk aktiviert

			<b>250 Mh</b>
Bremse aktiviert	Das Gerät lädt sich nicht auf	Falsche Stellung des Mähwerks	Wartungsintervall

## FEHLERSYMBOLS ANZEIGEN

				
Bediener nicht anwesend	Aktiviere Bremse fehlt	Mähwerk nicht ausgeschaltet	Pedale nicht in neutraler Stellung (nicht durchgetreten)	Grasfänger nicht vorhanden

	
Motorhaube nicht geschlossen	Rückwärtsgang aktiviert

## BEDIENELEMENTE AUF DEM PANEL

### FESTSTELLBREMSE

Die Feststellbremse dient dazu, die Maschine beim Abstellen gegen Bewegungen zu sichern.

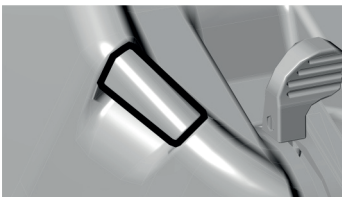

#### Bremsen:

Treten Sie das Bremspedal bis auf den Boden durch, ziehen Sie die Feststellbremsstange nach oben und lassen Sie das Pedal los.



#### Lösen der Bremse:

Treten Sie auf das Bremspedal. Die Bremsstange wird automatisch gelöst und nach unten zurückgezogen.

### GASHEBEL

Mit diesem Hebel können Sie die Motordrehzahl steuern. Der Hebel hat die folgende Positionen:



Symbol	Funktion	Abkürzung*
	Maximale Drehzahl	MAX
	Minimale Drehzahl (Leerlauf)	MIN

\* Diese Abkürzungen werden in der Bedienungsanleitung als Ersatz für die Symbole verwendet.

### CHOKE (NUR MASCHINEN MIT BENZINMOTOR)

Der Choke hilft beim Anlassen eines kalten Motors:



Er wird durch Hochziehen aktiviert und durch Herunterdrücken deaktiviert.

## HAUPTSCHALTER

Der Hauptschalter dient zum Starten und Abstellen des Motors und zum Einschalten der Beleuchtung. Folgende Positionen sind möglich:

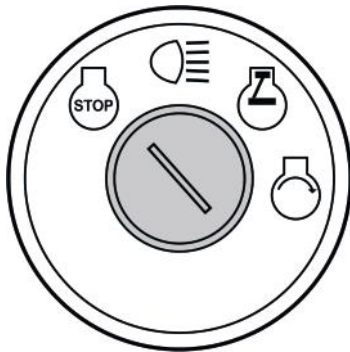

Symbol	Funktion	Abkürzung*
	Die Zündung ist ausgeschaltet, der Motor läuft nicht. Wenn der Motor läuft, wird der Motor durch Drehen des Zündschlüssels in diese Stellung ausgeschaltet.	STOP
	Scheinwerfer an der Motorhaube einschalten. Wenn Sie in diese Position schalten, wird die Beleuchtung eingeschaltet.	BELEUCHTUNG
	Die Zündung ist eingeschaltet. Die Beleuchtung ist ausgeschaltet.	ON
	Starten Sie den Motor. Lassen Sie den Schlüssel los, sobald der Motor anspringt. Der Schlüssel kehrt automatisch in die Stellung ON zurück.	START

\* Diese Abkürzungen werden in der Bedienungsanleitung als Ersatz für die Symbole verwendet.



Wenn sich der Zündschlüssel in der Stellung BELEUCHTUNG oder ON befindet und der Bediener nicht auf dem Sitz Platz genommen hat, ertönt ein akustisches Signal (langer Piepton), um den Bediener zu warnen.

## DREHSCHALTER FÜR DIE HÖHENEINSTELLUNG DES MÄHWERKS

Der Schalter dient dazu, die Höhe des Mähwerks über dem Boden einzustellen.



Der Schalter hat 6 Arbeitspositionen, die einer Schnitthöhe in einem Bereich von 8,5 cm ab der eingestellten Ausgangshöhe des Mähwerks vom Boden entsprechen. Die Ausgangshöhe kann durch Verstellen der Zugstange zum Anheben zwischen 1,5 und 4,5 cm geändert werden. Das Verfahren wird später in der Bedienungsanleitung beschrieben. Die Stellung des Mähwerks kann vor und während der Fahrt verändert werden.

Stufe 1 = niedrigste Schnitthöhe.

Stufe 6 = höchste Schnitthöhe und gleichzeitig Transportstellung.

## SCHILDKRÖTEN- / HASENMODUS

Der Schildkröten-/Hasenmodus ändert die Fahrgeschwindigkeit der Maschine und schaltet das Differential der angetriebenen Räder ein oder sperrt es.

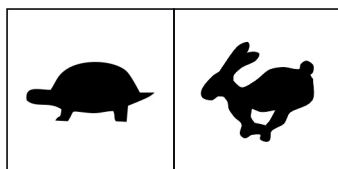

**Schildkrötenmodus:** Wird zum Mähen verwendet. Die Fahrgeschwindigkeit der Maschine beträgt 0-10 km/h und das Differential der Antriebsräder ist in Funktion. Die Leistung wird zu 100 % auf die Räder übertragen.

**Hasenmodus:** Wird zur Überführung verwendet. Die Maschinengeschwindigkeit beträgt 0-20 km/h und die Differentialsperre der Antriebsräder ist aktiviert (selbstsperrende Verbindung der Hinterräder). Die Leistung wird zu 50 % auf die Räder übertragen.

**ACHTUNG:** Schalten Sie den Modi immer nur bei Stillstand der Maschine und nicht während der Fahrt um.

## AUTOMATISCHER / MANUELLER SCHALTER

Die Schalterstellung bestimmt das Verhalten des Mähwerks, sobald der Grasfänger gefüllt ist.

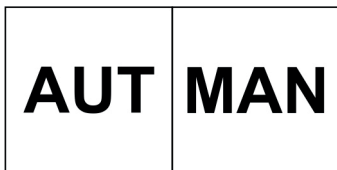

### Position MAN

Das Mähwerk läuft weiter, auch wenn der Grasfänger gefüllt ist. Wenn der Grasfänger voll ist, wird dies durch ein akustisches Signal und eine blinkende Kontrollleuchte angezeigt.

### Position AUT

Das Mähwerk schaltet sich automatisch ab, wenn der Grasfänger voll ist. Wenn der Grasfänger voll ist, wird dies durch ein akustisches Signal und eine blinkende Kontrollleuchte angezeigt.



**ACHTUNG:** Wenn Sie bei vollem Grasfänger weiter mähen, kann sich das geschnittene Gras im Auswurfkanal ansammeln.

## TEMPOREGLER

Der Temporegler behält die eingestellte Geschwindigkeit auf langen und geraden Fahrten nach Loslassen des Fahrpedals bei.

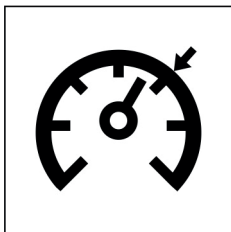

Aktivieren des Temporeglers:

Stellen Sie die Geschwindigkeit durch Treten auf das Pedal Vorwärtsfahrt oder Rückwärtsfahrt ein.

- Drücken Sie die Taste des Temporeglers
- nehmen Sie Ihren Fuß vom Gaspedal.

**Deaktivieren des Temporeglers:**

Treten Sie das Bremspedal oder drücken Sie die Taste des Geschwindigkeitsreglers.

## MÄHWERKSCHALTER

Dient zum Ein- und Ausschalten des Mähwerks.

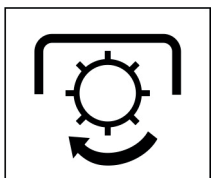

Drücken Sie auf den Teil des Schalters mit dem Symbol , um das Mähwerk zu starten.

Drücken Sie auf den Teil des Schalters ohne das Symbol, das Mähwerk schaltet ab.



**ACHTUNG:** Wenn das Mähwerk eingeschaltet ist, kann der Motor nicht gestartet werden.

## GRASMÄHEN AUCH BEIM RÜCKWÄRTSFAHREN

Der Schalter dient zum Einschalten des Mähwerks beim Rückwärtsfahren.



Sobald Sie die Maschine rückwärts fahren, schaltet sich das Mähwerk automatisch ab und die Messer hören auf, das Gras zu mähen. Drücken Sie den Schalter R, um das Mähwerk wieder einzuschalten, Sie können dann auch bei der Rückwärtsfahrt mähen.

Der Schalter muss gedrückt werden:

- bei laufendem Mähwerk unmittelbar vor Betätigung des Rückwärtsfahrpedals (ca. 5 Sekunden)
- unmittelbar nach dem automatischen Abschalten des Mähwerks, bevor sich die Messer nicht mehr drehen (ca. 5 s)

Bei jeder Änderung der Fahrtrichtung vom Rückwärtsgang in die neutrale Stellung wird die automatische Abschaltung des Mähwerks erneut aktiviert.

## NICHT GENUTZTE ÖFFNUNGEN

Im Panel sind blinde Öffnungen für die Bedienelemente der Beleuchtung für den Straßenverkehr (wählbare Ausrüstung).

## PEDALE

### PEDALE FÜR DIE VORWÄRTS- UND RÜCKWÄRTSFAHRT

Die Pedale befinden sich auf der rechten Seite des Bodens.



- (1) **PEDAL VORWÄRTSFAHRT**  
Durch Drücken bewegt sich die Maschine vorwärts.
- (2) **PEDAL RÜCKWÄRTSFAHRT**  
Durch Drücken bewegt sich die Maschine rückwärts.

Je stärker das Pedal gedrückt wird, desto schneller wird die Maschine – und umgekehrt. Wenn das Pedal losgelassen wird, kehrt es automatisch in die neutrale Position (Neutral) zurück, und die Maschine stoppt.



**ACHTUNG:** Es ist verboten, die Fahrpedale bei gedrückter Bremse zu benutzen. Ein akustisches Signal ertönt!

## BREMSPEDAL

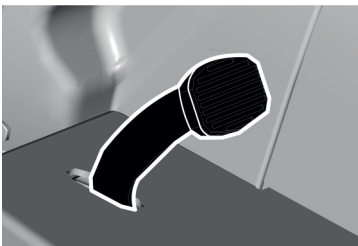

Das Bremspedal befindet sich auf der linken Seite des Bodens.

Das Pedal dient zum schnellen Bremsen, zum Aktivieren und Deaktivieren der Feststellbremse oder zum Ausschalten des Geschwindigkeitsreglers.

**WICHTIG!** Das Pedal wird beim Starten der Maschine auch verwendet – es ist nur möglich zu starten, wenn das Bremspedal getreten wird.

## STEUER- UND SIGNALISATIONSELEMENTE DES GRASFÄNGERS

### SCHALTER ZUR STEUERUNG DER BEWEGUNGEN DES GRASFÄNGERS

Die Schalter am rechten Kotflügel dienen zum Anheben/Absenken und Öffnen/Schließen des Grasfängers.

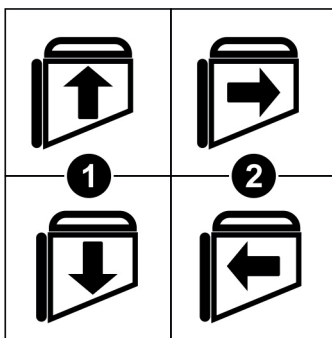

- (1) **ANHEBEN UND ABSENKEN DES GRASFÄNGERS**  
Drücken Sie diese Taste für das Anheben oder Absenken des Grasfängers zum Entleeren. Der Grasfänger kann auf jede beliebige Höhe gehoben werden, je nachdem, wo Sie das Gras ausschütten wollen (Container, Anhänger usw.).
- (2) **ÖFFNEN UND SCHLIESSEN DER MOTORHAUBE**  
Durch das Drücken der Taste können Sie den Grasfänger beim Entleeren öffnen oder schließen. Sie können den Grasfänger in jeder beliebigen Höhe über dem Boden öffnen und schließen.

Die beiden Bewegungen (Anheben/Absenken und Öffnen/Schließen) sind unabhängig voneinander.



Am Ende der Bewegungen ist ein Klappgeräusch zu hören. Es handelt sich nicht um einen Mangel.

## SENSOREN DES GRASFÄNGERS

Der Grasfänger ist mit Sensoren ausgestattet, die seine Anwesenheit und seine Füllung mit Schnittgut überwachen.

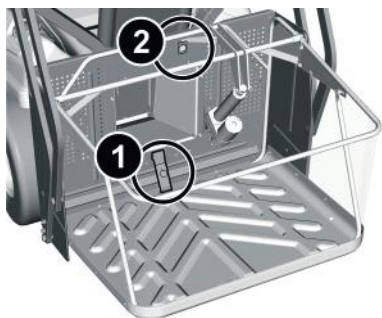

### (1) FÜLLSTANDSENSOR DES GRASFÄNGERS

Wird verwendet, um zu signalisieren, dass der Grasfänger mit Gras gefüllt ist. Der Füllstand (Schnittgutmenge) lässt sich ohne Werkzeug durch Verschieben des Schiebeteils des Sensors leicht einstellen. Einzelheiten dazu finden Sie weiter unten in dieser Bedienungsanleitung.

### (2) ANWESENHEITSSENSOR DES GRASFÄNGERS

Der induktive (kontaktlose) Sensor ist am Rahmen der Hebevorrichtung des Grasfängers befestigt und dient zur Überwachung der Anwesenheit des Grasfängers

**ACHTUNG:** Wenn der Grasfänger nicht vorhanden ist, kann das Mähwerk nicht eingeschaltet werden.

## SONSTIGE VORRICHTUNGEN

### ÖFFNEN UND SCHLIESSEN DER MOTORHAUBE

Das System zum Öffnen und Schließen der Haube funktioniert wie folgt:

**16**

- Die Motorhaube wird mit dem Hebel (1) am rechten Vorderrad entriegelt. Nach dem Loslassen hebt sich die Motorhaube nach oben und verriegelt sich allein.
- Zum Schließen der Motorhaube muss zunächst der Sicherheitsstift (2) am rechten Motorhaubenscharnier gelöst (herausgezogen) und dann die Motorhaube heruntergeklappt werden. Der Riegel (1) rastet in die Position zurück, in der die Motorhaube gesichert ist.

### VORRICHTUNGEN FÜR DEN PERSÖNLICHEN GEBRAUCH DES BETREIBERS

Die Umgebung des Sitzes ist mit Vorrichtungen ausgestattet, die zu einer komfortablen Bedienung beitragen:

**17**

- An der Rückseite der Sitzlehne befindet sich ein Fach, z. B. für Dokumente, Anleitungen usw.
- Auf der rechten Seite der Maschine, im rechten Kotflügel, finden Sie:
  - abschließbares Ablagefach (1) für kleine Gegenstände;
  - 12-V-Steckdose (2) zum Anschließen oder Aufladen eines Mobiltelefons oder zum Anschließen einer tragbaren Taschenlampe;
  - Halterung (3) für zwei 1,5-Liter-PET-Flaschen, etc.



**ACHTUNG:** Der Anschluss 12 V darf nicht zum Aufladen der Batterie verwendet werden!

### SCHLIESSFACH UNTER DEM SITZ

Im Schließfach unter dem Fahrersitz befinden sich folgende Elemente:

- Elemente der Maschinenelektroinstallation:  
Modul, Sicherungsplatine mit sechs Positionen mit Anzeige für durchgebrannte Sicherung, Relais, Nullbrücke oder Sanftanlauf des Mähers
- Servicewerkzeuge:  
Serviceschlüssel 10in1, zum Einstellen von Sensoren und für die routinemäßige Maschinenwartung

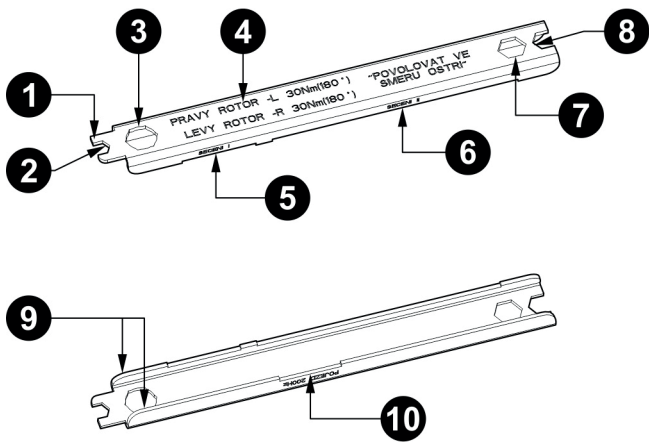

- (1) Schlitzschraubendreher (für Laschen)
- (2) Schlüssel Nr.10
- (3) Schlüssel Nr.17 (für Mähmesser)
- (4) Beschreibung zum Anziehen/Lösen
- (5) Spannung der primären Riemenfeder Spannung der Feder des primären Riemen
- (6) Spannung der sekundären Riemenfeder Spannung der Feder der sekundären Riemen
- (7) Schlüssel Nr.15
- (8) Schlüssel Nr.13
- (9) Schlüssel Nr. 24 (für den Rasenkorbensor)
- (10) Spannen der Feder für den Fahrriemen

- Teile zum Arretieren der Mähsystem-Hebefedern:  
Diese Teile werden benötigt, wenn das Mähsystem von der Maschine entfernt wird

## 5.2 FAHRERPOSITION

### SITZEINSTELLUNGEN

Die Sitzposition kann so eingestellt werden, dass der Fahrer die Maschine bequem bedienen kann:

**18**

- Der Sitz kann mit dem Hebel unter dem Sitz (1) in einem Bereich von 160 mm in den Richtungen nach vorn und hinten verstellt werden. Der Hebel wird in waagerechter Richtung zum Sitz hin gelöst.
- Die Neigung der Rückenlehne ist mit einem Hebel im linken Griff (2) einstellbar.
- Die Härte der Federung kann mit dem Hebel (3) vorn eingestellt werden. Heben Sie den Hebel an, schieben Sie ihn auf die gewünschte Höhe und sichern Sie ihn, indem Sie ihn nach unten klappen.

### EINSTELLUNG DES LENKRADS

Je nach Körperbau und individuellen Bedürfnissen kann die Neigung und/oder Höhe des Lenkrads angepasst werden:

**19**

- Der Hebel (1) dient zur Einstellung der Lenkradneigung innerhalb von 60°. Lösen Sie den Hebel in Ihre Richtung, stellen Sie das Lenkrad in die gewünschte Position und stellen Sie den Hebel in der Rückrichtung fest.

**20**

- Um die Höhe einzustellen, muss zunächst der elastische Stift (3) mit einem Durchmesser von 6 mm entfernt werden. Schieben Sie dann das Lenkrad nach oben, sodass das zweite Loch in der Lenkstange (2) freiliegt.
- Setzen Sie das Lenkrad wieder auf die Stange und drehen Sie es so, dass sich die Löcher im Lenkrad und in der Stange überdecken. Setzen Sie dann den flexiblen Stift in das Loch ein und schlagen Sie ihn mit einem Hammer ein.



## 5.3 KONTROLLEN VOR DER FAHRT

### KONTROLLE DES KRAFTSTOFFSTANDS UND DES KRAFTSTOFFSYSTEMS

Vergewissern Sie sich vor jeder Fahrt, dass der Kraftstofftank ausreichend gefüllt ist. Prüfen Sie den Füllstand anhand des Schauglases im linken Kotflügel und füllen Sie gegebenenfalls nach.



Einzelheiten zum Befüllen des Kraftstofftanks, einschließlich der Sicherheitshinweise, finden Sie unter ➔ 4.2 BETRIEBSVORBEREITUNG / TANKEN.

Prüfen Sie vor jeder Fahrt, ob das Kraftstoffsystem dicht ist. Untersuchen Sie insbesondere frei zugängliche Teile wie den Kraftstofftank, den Tankdeckel und die Schlauchverbindungen. Starten Sie den Motor nicht, wenn Sie ein Leck oder einen Defekt feststellen - es besteht Brandgefahr!



**ACHTUNG:** Wenn der Dieselmotor belüftet wird, muss er mechanisch entlüftet werden ➔ 5.5 ABSCHALTEN DES MOTORS.

### KONTROLLE DES REIFENLUFTDRUCKS

Die Reifen sind schlauchlos und mit einem Autoventil ausgestattet. Sie können mit einem Kompressor oder einer gängigen Handpumpe aufgeblasen werden. Reifendruck ➔ 2.4 TECHNISCHE PARAMETER.



Halten Sie den vorgeschriebenen Reifendruck ein und überprüfen Sie ihn regelmäßig. Einhalten des vorgeschriebenen Reifendrucks ist für das gleichmäßige Mähen wichtig. Unterschiedliche Reifendrücke können das Fahren erschweren oder sogar zum Verlust der Kontrolle über die Maschine führen.

Gemeinsam mit dem Luftdruck überprüfen Sie immer die Reifen auf Verschleiß und/oder Beschädigungen.

### KONTROLLE DES MOTORÖLS

Prüfen Sie vor jeder Fahrt den Ölstand im Motor. Öffnen Sie die Motorhaube und prüfen Sie den Ölstand mit dem Messstab. Falls erforderlich, Öl nachfüllen.



Einzelheiten zur Kontrolle des Motoröls finden Sie unter ➔ 4.2 BETRIEBSVORBEREITUNG / MOTORÖL PRÜFEN UND NACHFÜLLEN.

### BYPASSKONTROLLE AN DER HYDRAULIKPUMPE

Prüfen Sie vor jeder Fahrt, ob die Bypass-Schraube der Hydraulikpumpe fest angezogen ist. Die Pumpe ist nach Öffnen der Motorhaube zugänglich. Die Schraube befindet sich auf der linken Seite der Pumpe.



Die Funktion des Bypasses und die Einstellung seiner Schraube wird in ➔ 5.6 FAHRT MIT DER MASCHINE / SCHIEBEN DER MASCHINE ausführlich beschrieben.



### INSPEKTION DER KABEL UND SCHRAUBVERBINDUNGEN

Führen Sie eine Sichtprüfung des Zustands der elektrischen Kabel durch, insbesondere der elektrischen Kabel in den Akkumulator. Lassen Sie beschädigte Kabel durch einen Fachmann ersetzen.

Prüfen Sie manuell den festen Sitz aller Muttern, Bolzen und Schrauben, insbesondere der Befestigungsschrauben der Mähmesser, um sicherzustellen, dass die Maschine stets in einem sicheren Betriebszustand ist. Ersetzen Sie verschlissene oder beschädigte Teile aus Sicherheitsgründen immer sofort.

### INSPEKTION DER FUNKTION DER SICHERHEITSELEMENTE

Überprüfen Sie vor jeder Fahrt die Funktion der Sicherheitselemente. Führen Sie die Prüfung durch, ohne den Motor zu starten. Kontrollen:

- **Schalter unter dem Sitz:** Wenn Sie den Schlüssel in die Stellung **ON** drehen und dabei nicht auf dem Sitz sitzen, MUSS das Symbol  angezeigt werden, und nach einigen Sekunden ertönt ein akustisches Signal, das anzeigt, dass der Fahrer nicht auf dem Sitz sitzt.
- **Schalter für die Anwesenheit des Grasfängers:** Wenn Sie den Schlüssel in die Position **LICHT** oder **ON** drehen und dann das Mähwerk einschalten , DARF NICHT das Symbol  erscheinen

- **Schalter des vollen Grasfängers:** Wenn Sie den Schlüssel bei eingeschaltetem Mähwerk in die Position **LICHT** oder **ON** drehen und dann die Sensorklappe im Grasfänger per Hand herunterdrücken, MUSS das akustische Füllsignal ertönen.
- **Schalter der Motorhaube:** Wenn Sie die Motorhaube öffnen und den Schlüssel in die Stellung **ON** drehen, MUSS das Symbol  angezeigt werden.

## INSPEKTION DER FUNKTION DER BREMSEN

Prüfen Sie vor der Fahrt mit der Maschine die Bremsen auf ihre Funktionstüchtigkeit:

- **Schalter unter dem Sitz:** Wenn Sie den Schlüssel in die Stellung **ON** drehen und dabei nicht auf dem Sitz sitzen, MUSS das Symbol  angezeigt werden, und nach einigen Sekunden ertönt ein akustisches Signal der Entladung des Akkumulators.
- Öffnen Sie die Motorhaube und lösen Sie die Bypass-Schraube an der Pumpe (➔ 5.6 FAHRT MIT DER MASCHINE / SCHIEBEN DER MASCHINE).
- Versuchen Sie, die Maschine nach vorne zu schieben. Wenn sich die Hinterräder drehen, müssen die Bremsen gewartet werden. Wenden Sie sich an eine autorisierte Kundendienststelle, um sie justieren zu lassen.

## REINIGUNG DER FILTER

- Überprüfen Sie vor der Fahrt den Zustand des Luftfilters und der Staubfilter gemäß ➔ 6.3 REGELMÄSSIGE KONTROLLE, WARTUNG, UND EINSTELLUNG / MOTOR / WARTUNG DES LUFTFILTERS und WARTUNG DER STAUBFILTER

## 5.4 STARTEN DES MOTORS

### EINSCHALTEN DES ELEKTRONISCHEN SYSTEMS DER MASCHINE

- Stecken Sie den Zündschlüssel in die Öffnung des Hauptschalters.
- Drehen Sie den Schlüssel in die Stellung **ON**. Die Anzeige auf dem Display leuchtet auf und das elektronische System der Maschine wird automatisch diagnostiziert.

### STARTBEDINGUNGEN

Der Motor des Mähwerks kann nur dann gestartet werden, wenn die folgenden Bedingungen erfüllt sind:

- der Bediener muss auf dem Sitz sitzen;
- der Antrieb des Mähwerks muss deaktiviert sein;
- das Bremspedal muss getreten sein oder die Feststellbremse muss angezogen sein;
- die Motorhaube muss geschlossen sein;
- das Vorwärts- oder Rückwärtsfahrpedal darf nicht getreten sein.

**Wenn die Bedingungen nicht erfüllt sind,** zeigt das Display die nicht erfüllte Bedingung in den Fehlermeldungen an. Der Motorstart ist blockiert.

**Wenn die Bedingungen erfüllt sind,** erscheint keine Fehlermeldung auf dem Display. Der Motorstart ist erlaubt.

### STARTEN

Wenn alle Bedingungen erfüllt sind, starten Sie den Motor wie folgt:

- Betätigen Sie das Bremspedal.
- Stellen Sie den Gashebel in die Stellung **MAX**.
- Maschinen mit Benzinmotor: Ziehen Sie den Choke.
- Maschinen mit Dieselmotor: Warten Sie, bis die Kontrollleuchte des Vorglüehens (ca. 10 s) (➔ 5.1) erlischt.
- Drehen Sie den Schlüssel in die Stellung **START** und starten.
- Lassen Sie den Zündschlüssel los, sobald der Motor startet. Der kehrt automatisch in die Stellung **ON** zurück.



Der Startvorgang darf 5 Sekunden nicht überschreiten, da sonst der Schalter beschädigt werden könnte. Wenn Sie nicht starten können, warten Sie 10 Sekunden, bevor Sie erneut versuchen, das Gerät zu starten.

- Betätigen Sie den Choke so schnell wie möglich nach dem Start (nur bei Maschinen mit Benzinmotor).

## 5.5 AUSSCHALTEN DES MOTORS

- Sellen Sie den Gashebel in die Stellung **MIN**.
- Wenn das Mähwerk in Betrieb ist, schalten Sie es aus.
- Drehen Sie den Schlüssel in die Stellung **STOP** und ziehen Sie den Schlüssel aus dem Zündschloss.



Stellen Sie den Motor niemals ab, indem Sie einfach vom Sitz absteigen. Wenn Sie den Zündschlüssel in der Stellung ON im Zündschloss belassen, kann dies die Elektroanlage der Maschine beschädigen. Senken Sie immer vor dem Ausschalten des Motors die Drehzahl, um Selbstentzündung zu vermeiden. Das Nichtbefolgen dieser Anweisung kann zu Schäden an Motor und Auspuff führen.

Ziehen Sie nach dem Abstellen des Motors immer den Zündschlüssel aus dem Zündschloss. Dies verhindert das unerwünschte Starten der Maschine durch eine nicht autorisierte Person oder Kinder. Ziehen Sie nie die Batteriekabel ab, während der Motor läuft. Dies könnte den Motorregler beschädigen.



Wenn der Motor überhitzt ist, lassen Sie ihn eine Weile mit minimaler Drehzahl laufen.

## MECHANISCHES ABSCHALTEN DES DIESELMOTORS

Unter abnormalen Bedingungen, z. B. bei einem Fehler in der Elektroanlage, kann der Motor bei einer Maschine mit Dieselmotor manuell abgestellt werden.

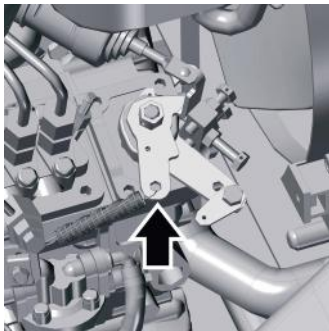

- Öffnen Sie die Haube.
- Drücken Sie den Hebel zur Schließung der Kraftstoffzufuhr auf der rechten Seite des Motors (von vorne gesehen) von Hand herunter.
- Der Motor schaltet sich nach einigen Sekunden von selbst ab.

## 5.6 FAHREN DER MASCHINE

### VORWÄRTS-/ RÜCKWÄRTSFAHREN

#### REGELN FÜR DAS FAHREN MIT DER MASCHINE

- Die Feststellbremse muss gelöst sein, d. h. die Zugstange muss sich in der unteren Stellung befinden. Die Feststellbremse wird durch Betätigen des Bremspedals gelöst. Wird das Fahrpedal bei angezogener Bremse durchgedrückt, ertönt ein akustisches Signal und auf dem Display erscheinen das Warndreieck und das Bremssymbol. Das Gleiche gilt auch umgekehrt während der Fahrt - wenn das Fahrpedal und das Bremspedal gleichzeitig getreten werden, ertönt ein akustisches Signal. Das akustische Signal dient dazu, die Hydraulik und die Bremsen vor Beschädigungen zu schützen.
- Die Bypass-Schraube muss angezogen sein (➔ 5.6 FAHRT MIT DER MASCHINE / SCHIEBEN DER MASCHINE).
- Bei der Überfahrt zum Einsatzort muss das Mähwerk ausgeschaltet sein. Im ausgeschalteten Zustand befindet sich das Mähwerk in der Transportstellung (höchste Stellung), so dass die Maschine überführt werden kann, ohne dass die Gefahr bestünde, dass das Mähwerk gegen ein Hindernis stößt.



**ACHTUNG:** Beim Überqueren von Hindernissen mit einer Höhe von mehr als 8 cm (Bordsteinkanten usw.) müssen Sie Auffahrampen verwenden, um Beschädigungen des Mähwerks und anderer Teile der Maschine zu vermeiden.

- Vermeiden Sie harte Stöße der Vorderräder gegen feste Hindernisse, da die Vorderachse hierdurch beschädigt werden kann, insbesondere bei hohen Maschinengeschwindigkeiten.

#### ANFAHREN

- Stellen Sie den Gashebel auf die gewünschte Umdrehungszahl.
- Treten Sie langsam je nach gewünschter Geschwindigkeit das Fahrpedal für die Fahrt vorwärts oder rückwärts.



**ACHTUNG:** Verletzungsgefahr wenn das Pedal zu schnell getreten wird!

#### WECHSEL DER FAHRTRICHTUNG VORWÄRTS/RÜCKWÄRTS

- Halten Sie die Maschine vor einem Wechsel der Fahrtrichtung immer zuerst an, indem Sie das entsprechende Pedal loslassen.
- Betätigen Sie das gewünschte Pedal (vorwärts oder rückwärts).



Wenn Sie die Maschine vor einem Wechsel der Fahrtrichtung nicht anhalten, besteht die Gefahr einer Beschädigung des Fahrwerks.

Verwenden Sie niemals das Fahrpedal und das Bremspedal gleichzeitig – besteht die Gefahr einer Beschädigung des Fahrwerks.

#### WENDEN

- Die Maschine ist mit einer Servolenkung ausgestattet, die den Kraftaufwand für die Bedienung des Lenkrads erheblich reduziert. Die Servolenkung ist nur aktiv, wenn der Motor läuft.



**ACHTUNG:** Die leichte Betätigung und die Kugel am Lenkrad ermöglichen einen schnellen Richtungswechsel. Passen Sie vor dem Abbiegen immer Ihre Geschwindigkeit an.

### VERLASSEN DER MASCHINE BEI LAUFENDEM MOTOR

Wenn Sie für kurze Zeit von der Maschine absteigen wollen oder müssen, z.B. um Hindernisse etc. zu entfernen, und Sie danach weiter mähen wollen, ist es möglich abzusteigen und den Motor laufen zu lassen. Dies spart die Leistung des Akkumulators.

Bedingungen für das Absteigen von der Maschine bei laufendem Motor:

- das Mähwerk ist deaktiviert;
- der Gashebel befindet sich in Position **MIN**;
- die Feststellbremse ist angezogen.

## ANHALTEN

Um die Vorwärts-/Rückwärtsfahrt der Maschine anzuhalten, lassen Sie das Fahrpedal langsam los und treten Sie dann das Bremspedal.



Wenn der Geschwindigkeitsregler aktiv ist und Sie das Bremspedal betätigen, wird das Fahrpedal automatisch in die Neutralstellung gebracht.

## FESTSTELLBREMSE

Die Feststellbremse dient dazu, die Maschine beim Abstellen gegen Bewegungen zu sichern.

## BREMSEN

- Betätigen Sie das Bremspedal und ziehen Sie die Zugstange der Feststellbremse nach oben. Lassen Sie das Bremspedal los.

## FREIGABE DER BREMSE

- Treten Sie auf das Bremspedal. Die Bremsstange wird automatisch gelöst und nach unten zurückgezogen.

## TEMPOREGLER

Beim Mähen großer Rasenflächen, die eine lange und gerade Fahrt erfordern, kann Ihnen der Temporegler die Arbeit erheblich erleichtern und komfortabler machen. Der Temporegler hält die eingestellte Geschwindigkeit, ohne dass das Fahrpedal betätigt werden muss.

## AKTIVIEREN DES TEMPOREGLERS

- Stellen Sie die Geschwindigkeit durch Treten auf das Pedal Vorwärtsfahrt oder Rückwärtsfahrt ein.
- Drücken Sie die Taste des Temporeglers. Die Kontrollleuchte des Temporeglers leuchtet auf dem Informationspanel auf.
- Nehmen Sie Ihren Fuß vom Gaspedal.

## DEAKTIVIEREN DES TEMPOREGLERS

- Betätigen Sie das Bremspedal oder schalten Sie den Temporegler aus. Die Kontrollleuchte auf dem Informationspanel erlischt.



Der Temporegler reagiert nicht auf Hindernisse oder Veränderungen der Bodeneigenschaften. Wenn sich ein Hindernis nähert, das mit der eingestellten Geschwindigkeit nicht umfahren werden kann, muss der Temporegler ausgeschaltet werden.

## SCHILDKRÖTEN-/HASENMODUS - GESCHWINDIGKEIT ZUM MÄHEN UND ZUR ÜBERFAHRT

### SCHILDKRÖTENMODUS

Verwenden Sie diesen Modus zum Mähen. Die Fahrgeschwindigkeit der Maschine beträgt 0-10 km/h und das Differential der angetriebenen Räder ist eingestellt - 100% der Kraft wird auf die Räder übertragen.

### HASENMODUS

Verwenden Sie diesen Modus für die Überfahrt. Die Geschwindigkeit der Maschine wird verdoppelt (0-20 km/h) und die Hinterräder werden selbstsperrend verbunden, was eine gleichmäßige Kraftübertragung auf beide Räder und damit eine ausreichende Traktion gewährleistet. Die Fahrkraft wird durch die Geschwindigkeit auf 50 % reduziert.



Schalten Sie zwischen den Modi immer nur bei Stillstand der Maschine und nicht während der Fahrt um.

## FAHREN AM HANG

Der Mäher kann an Hängen bis zu einer Neigung von **12° (21 %)** betrieben werden. Das Befahren von Hängen bis zu diesem Wert der Neigung erfordert immer besondere Vorsicht und Konzentration. Denken Sie daran, dass es keinen sicheren Hang gibt.

Beachten Sie bei Arbeiten am Hang die folgenden Grundsätze:

- Fahren Sie am Hang immer langsam an und fahren Sie mit geringerer Geschwindigkeit. Beschleunigen und Bremsen Sie stetig und langsam. Gleiches gilt für die Fahrt.
- Bremsen Sie stetig.
- Nicht senkrecht zum Hang fahren. Fahren Sie nur senkrecht zur Außenlinie, d.h. aufwärts und abwärts.
- In Richtung der Höhenlinie fahren Sie nur beim Wenden der Maschine. Verringern Sie beim Wenden immer die Fahrgeschwindigkeit und achten Sie darauf, dass Sie nicht mit dem höher liegenden Rad auf ein erhöhtes Hindernis (Stein, Baumwurzel usw.) auffahren.
- Fahren Sie langsamer, wenn Sie einen Hang hinunter oder über Hindernisse fahren. Seien Sie beim Wenden besonders vorsichtig.
- Wenn Sie die Maschine an einem Hang anhalten, benutzen Sie immer die Feststellbremse.



Ein voller Grasfänger erhöht durch sein Gewicht die Gefahr des Umkippens!

## SCHIEBEN DER MASCHINE

Die Hydraulikpumpe ist mit einem so genannten Bypass ausgestattet, der dazu dient, den Antrieb der Hinterräder zu deaktivieren, so dass die Maschine geschoben oder gezogen werden kann, ohne den Motor zu benutzen.



Die Servolenkung ist beim Schieben der Maschine nicht aktiv, so dass Sie beim Wenden mehr Kraft aufwenden müssen.

## BYPASS-AKTIVIERUNG ZUM SCHIEBEN

**21**

- Öffnen Sie die Haube.
- Die Hydraulikpumpe (1) befindet sich auf der linken Seite der Maschine (von vorne gesehen). Lösen Sie auf der rechten Seite der Pumpe die Schraube (2) um eine Umdrehung.
- Schließen Sie die Motorhaube. Die Maschine kann nun geschoben werden.



**ACHTUNG:** Schieben Sie den Mäher nur auf waagerechten Flächen - beim Schieben der Maschine auf geneigten Flächen besteht die Gefahr einer unkontrollierten Abwärtsbewegung!  
Die Maschine darf nicht betrieben werden (aktive Fahrt), wenn die Bypass-Schraube gelöst ist.

## DEAKTIVIEREN DER BYPASS-SCHRAUBE

- Öffnen Sie die Haube.
- Ziehen Sie die Bypass-Schraube fest.
- Schließen Sie die Motorhaube. Die Maschine kann nun wie gewohnt gefahren werden.

## 5.7 STEUERUNG DES MÄHWERKS

### AKTIVIERUNG DES MÄHWERKS

#### BEDINGUNGEN ZUM AKTIVIEREN DES MÄHWERKS

- Der Fahrer sitzt auf dem Sitz;
- Der Grasfänger ist an seinem Platz und geschlossen;
- Der Schalter AUT/MAN steht in der Stellung **AUT** und der Grasfänger ist leer oder der Schalter steht in der Stellung **MAN**.

#### EINSCHALTEN

- Stellen Sie den Gashebel in die Stellung **MAX**. Der Hebel muss sich immer in dieser Position befinden, damit das Mähwerk richtig funktioniert.
- Drücken Sie auf den Teil des Schalters mit dem Symbol . Das Mähwerk startet. Auf dem Informationspanel leuchtet die Kontrollleuchte des Mähwerks auf.

### DEAKTIVIERUNG DES MÄHWERKS

- Drücken Sie auf den Teil des Schalters ohne Symbol. Das Mähwerk ist deaktiviert.



Wenn Sie den Sitz verlassen, schaltet sich der Motor automatisch ab, und dadurch wird auch die Drehung der Mähmesser abgestellt.

Schalten Sie aber nie das Mähwerk ab, indem Sie einfach den Sitz verlassen. Wenn Sie den Schlüssel in der Zündung nicht von der Stellung **ON** in die Stellung **STOP** drehen, steht ein Teil der elektrischen Anlage unter Strom, und dies kann zu Beschädigungen führen.

### EINSTELLEN DER MÄHWERK-HÖHE

Der Regler für die Einstellung der Höhe des Mähwerks hat 6 Arbeitspositionen, die einer Gesamthöhe des Mähens von 8,5 cm entsprechen. In jeder Position wird das Mähwerk um 1,7 cm höher oder tiefer gestellt. Die Position kann vor und während des Mähens gewählt werden. Das Mähwerk fährt erst auf die gewählte Höhe, wenn der Schalter des Mähwerks  schalte.

- Um das Mähwerk höher vom Boden abzusetzen, wählen Sie mit dem Regler eine höhere Zahl
- Um das Mähwerk näher am Boden einzustellen, wählen Sie mit dem Regler eine niedrigere Zahl



Position 1 wird verwendet, um Bodenunebenheiten auszugleichen. Diese Höhe darf nicht dauerhaft verwendet werden, da dies zu einem erhöhten Verschleiß von Teilen am Mähwerk führen könnte.

Das Mähwerk ist mit vier Laufrädern ausgestattet, die bei unebenem Gelände den Rahmen mit dem Werk anheben und so die Mähmesser vor Beschädigungen schützen.



Wenn sich das Mähwerk nicht in die eingestellte Position bewegt, erscheint das Symbol  auf dem Display. Prüfen Sie, ob der Hubmechanismus funktionsfähig und frei von Schmutz ist. Beseitigen Sie eventuelle Mängel und wiederholen Sie den Vorgang. Diese Funktion schützt den Antrieb vor dem Durchbrennen.

Der Ausgangsabstand des Mähwerks vom Boden beträgt 4,5-13 cm. Je nach gewünschtem Mähergebnis kann diese Höhe durch Verstellen der vertikalen Zugstange des Anhebens verändert werden:

**22**

- Lösen Sie die Muttern (2) an beiden vertikalen Zugstangen (1) und stellen Sie die gewünschte Schnitthöhe ein (messen Sie die Höhe der Unterkante der Mähwerksabdeckung vom Boden).
- Durch Drehen der Mutter kann die Höhe von 2 cm bis 4,5 cm in Position 1 beliebig eingestellt werden. Je nach der eingestellten unteren Höhe ändert sich auch die höchste Höhe, die maximal 13 cm betragen kann.
- **ACHTUNG:** Die gewählte Höhe muss auf beiden Seiten des Mähwerks identisch sein.

## EINSTELLUNG DES LUFTDURCHLASSES ZU DEN MÄHMESSERN

Das Mähwerk ermöglicht es, den Luftdurchlass zu den Mähmessern mit Hilfe der Löcher und der Schließer in der Mähwerksabdeckung zu öffnen oder zu reduzieren. Die Schließer werden manuell betätigt, indem man sie drückt und in eine der drei verfügbaren Positionen schiebt.

- Beim Mähen von niedrigem und dichtem Bewuchs (das Mähwerk befindet sich in der unteren Position) ist es ratsam, die Schließer bis zum Maximum zu öffnen.
- Beim Mähen von hohem Bewuchs (Mähwerk in oberer Position) ist es ratsam, die Löcher zu schließen, um die Saugwirkung der Messer zu verbessern.

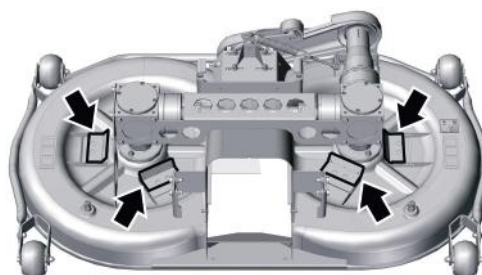

## FAHRGESCHWINDIGKEIT UND MÄHEN VON GRAS

Um ein optimales Mähergebnis zu erzielen, ist es notwendig, die Fahrgeschwindigkeit an die Bedingungen der gemähten Fläche anzupassen:

- Es gilt generell, dass je feuchter, höher und dichter das Gras ist, die verwendete Fahrgeschwindigkeit umso geringer sein sollte. Wenn die Maschinengeschwindigkeit zu hoch oder die Belastung groß ist, sinkt die Umdrehungszahl der Messer, die Schnittqualität verschlechtert sich und der Auswurfkanal kann verstopfen. Stellen Sie immer die maximale Motordrehzahl ein.
- Wenn das Gras sehr hoch ist, ist es notwendig, es zweimal auch mehrmals zu mähen. Zunächst (1) mähen Sie mit dem Mähwerk in der höchsten Position, für das zweite Mähen (2) stellen Sie das Mähwerk auf die gewünschte Höhe ein und fahren Sie möglichst quer zur ersten Überfahrt.
- Wählen Sie die Fahrweise entsprechend der Geländeform und Ihrer eigenen Erfahrung.

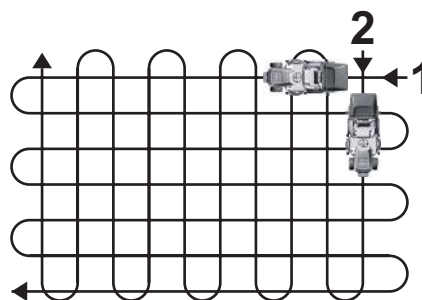
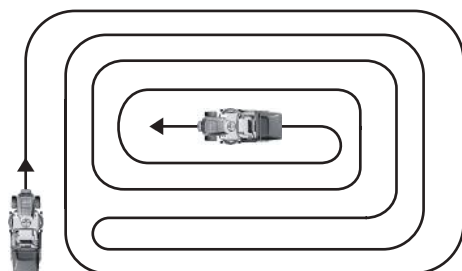

## EMPFOHLENE FAHRGESCHWINDIGKEITEN DER MASCHINE JE NACH BEDINGUNGEN

Zustand des Bewuchses	Empfohlene Geschwindigkeit
Hoch, dicht und nass	0-3 km/h
Durchschnittliche Bedingungen	4-6 km/h
Niedriger, trockener Bewuchs	6-10 km/h
Fahren ohne aktiviertes Mähwerk	10-20 km/h



Wenn der Auswurfkanal mit Gras verstopft ist, reduzieren Sie die Fahrgeschwindigkeit. Diese könnte nämlich mit Hinsicht auf den Zustand des Rasens zu hoch sein. Stellen Sie weiter das Schiebeteil des Füllstandssensors des Grasfängers ein (➔ 5.8 SIGNALISIERUNG DES GEFÜLLTEN GRASFÄNGERS).

Lässt sich das Problem dadurch nicht beheben, sind die Ursache wahrscheinlich unscharfe oder abgenutzte Mähmesser. Schärfen Sie die Mähmesser oder tauschen Sie sie aus (➔ 6.3 REGELMÄSSIGE KONTROLLE, WARTUNG, UND EINSTELLUNG / MÄHMESSER / SCHÄRFEN DER MÄHMESSER).

Reinigen Sie nach jedem Einsatz das Mähwerk, den Auswurfkanal und die Mähmesser, damit sich dort keine Grasreste absetzen.



## GRASMÄHEN BEIM RÜCKWÄRTSFAHREN

Wenn Sie die Maschine mit einer Geschwindigkeit von mehr als 0,3 m/s (ca. 1 km/h) rückwärts fahren, kuppelt das Mähwerk automatisch aus und die Messer hören auf, das Gras zu schneiden.

Im Falle eines absichtlichen und kontrollierten Rückwärtsfahrens bei laufendem Mähwerk kann diese Sicherheitsfunktion durch Drücken des Schalters **R** auf dem Hauptpanel deaktiviert werden.

Der Schalter muss gedrückt werden:

- unmittelbar nach dem automatischen Auskuppeln des Mähwerks, bevor die Messer zu drehen aufhören (ca. 5 Sekunden).
- wenn das Mähwerk läuft, unmittelbar vor dem Betätigen des Rückwärtsfahrpedals (ca. 5 Sekunden).

Nach der Freigabe des Rückwärtsfahrpedals wird die automatische Auskuppelung des Mähwerks dann wieder aktiviert.



Achten Sie bei Verwendung dieser Funktion mit der Taste R und beim Rückwärtsfahren extrem aufmerksam auf den Bereich hinter der Maschine!

## 5.8 BETRIEB DES GRASFÄNGERS

Die Bewegungen des Grasfängers werden über zwei Schalter gesteuert, die sich am rechten Kotflügel neben dem Fahrersitz befinden:

- der linke Schalter dient zum Anheben und Absenken des Grasfängers;
- der rechte Schalter dient zum Öffnen und Schließen des Grasfängers.

### ANHEBEN UND ABSENKEN DES GRASFÄNGERS

Der Schalter KORB ANHEBEN dient zur Auf- und Abwärtsbewegung des Korbs. Halten Sie den Schalter gedrückt, um den Korb zu bewegen. Um die Bewegung des Grasfängers in einer beliebigen Position über dem Boden zu stoppen, lassen Sie den Schalter los.



Die Geschwindigkeit der Hebe-/Senkbewegung ist abhängig von der Motordrehzahl und der Lenkraddrehung. Wenn Sie zum Beispiel den Grasfänger anheben, während Sie mit niedriger Motordrehzahl fahren und/oder das Lenkrad drehen, verlangsamt sich die Geschwindigkeit der Grasfängerbewegung. Dies ist normal und kann nicht reklamiert werden.



**ACHTUNG:** Die Maschine ist mit einer Funktion ausgestattet, die den Grasfänger automatisch an den Maschinenrahmen heranzieht, wodurch sichergestellt wird, dass sich der Grasfänger in der richtigen Arbeitsposition befindet. Das Heranziehen erfolgt zweimal innerhalb eines Intervalls von 2 Minuten (einmal innerhalb von 60 Sekunden). Wird das Heranziehen nicht innerhalb dieser Zeitspanne abgeschlossen, z. B. durch Abstellen des Motors oder Absteigen vom Sitz, kann es dazu kommen, dass der kleine Auswurfkanal ausgefahren und seine Klappe geschlossen ist oder auch das Signal für die Anwesenheit des Grasfängers verloren geht und das Mähwerk dadurch abgeschaltet wird.

Drücken Sie in diesem Fall die Taste zum Absenken des Grasfängers. Der Grasfänger wird automatisch in die richtige Arbeitsposition gezogen.

### ÖFFNEN UND SCHLIESSEN DES GRASFÄNGERS

Der Schalter GRASFÄNGER ÖFFNEN dient zum Öffnen und Entleeren des Grasfängers. Halten Sie den Schalter gedrückt, um den Korb zu bewegen. Das Öffnen des Korbs kann in jeder Position durch Loslassen des Schalters gestoppt werden.

Die Endpositionen des Grasfängers werden durch ein Einrasten signalisiert. Das Geräusch ist also normal und stellt keinen zu reklamierenden Mangel dar.



Die beiden Bewegungen (Anheben/Absenken und Öffnen/Schließen) sind unabhängig voneinander.

## ANZEIGE FÜR VOLLE GRASFANGVORRICHTUNG

Der volle Füllstand des Grasfängers wird durch einen Sensor im Grasfänger überwacht und durch eine Leuchte auf dem Informationspanel angezeigt. Der Füllstand (Menge des gemähten Materials) muss an den aktuellen Zustand des Bewuchses (trocken-nass, lang-kurz) angepasst werden.

Der Sensor kann einfach und ohne Werkzeug eingestellt werden:

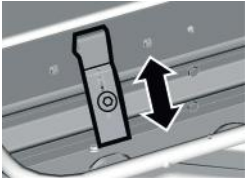

- Lösen Sie die Schraube des Schiebeteils und schieben Sie es je nach Bedarf heraus oder hinein:
  - Teil ausgeschoben = leichtes, trockenes Gras oder Laub
  - Teil eingeschoben = schweres nasses Gras



Der maximale Füllstand des Grasfängers ist im Moment erreicht, bevor sich das Gras im Auswurfkanal abzusetzen beginnt.

Der Zustand des Bewuchses ändert sich auch mit der Zeit (morgens/abends).

## AUTOMATISCHER / MANUELLER MODUS

Position des AUT/MAN-Schalters bestimmt das Verhalten des Mähwerks, wenn der Grasfänger voll ist.

### Position MAN

Sobald der Grasfänger gefüllt ist, ertönt das Füllsignal. Das Mähwerk bleibt in Betrieb und muss manuell abgeschaltet werden.



**ACHTUNG:** Wenn Sie bei vollem Grasfänger weiter mähen, kann sich das geschnittene Gras im Auswurfkanal ansammeln.

### Position AUT

Sobald der Grasfänger gefüllt ist, ertönt das Füllsignal. Das Mähwerk wird automatisch abgeschaltet, damit sich kein Gras im Auswurfkanal ansammelt.

## ENTLEERUNG DES GRASFÄNGERS

- Fahren Sie die Maschine so zurück vor die Entleerungsstelle, dass der Grasfänger angehoben werden kann.
- Heben Sie den Grasfänger auf die gewünschte Höhe.
- Fahren Sie langsam so dicht wie möglich über die Entleerungsstelle zurück.
- Öffnen Sie den Grasfänger. Sie können den Grasfänger nach oben und unten schütteln, um eine möglichst vollständige Entleerung zu erreichen.
- Schließen Sie den Grasfänger und fahren Sie langsam von der Entleerungsstelle weg.
- Senken Sie den Grasfänger ab.



**ACHTUNG:** Wenn der Grasfänger angehoben ist, verändert sich die Stabilität der Maschine, daher sollten Sie langsam fahren und wenden.

## 5.9 STÖRUNGEN

### VERSTOPFUNG DES AUSWURFKANALS

Wenn die Mähgeschwindigkeit nicht der Art des Bewuchses angepasst ist oder der Füllstandsensor des Grasfängers nicht richtig eingestellt ist, kann der Auswurfkanal verstopfen. Ein verstopfter oder durch Ablagerungen verengter Auswurfkanal erfüllt seine Funktion nicht. In diesem Fall muss er mechanisch gereinigt werden:

- Heben Sie den Grasfänger an.
- Schalten Sie die Maschine aus und ziehen Sie die Feststellbremse an.
- Steigen Sie vom Fahrersitz ab und beseitigen Sie mit einem geeigneten Gegenstand (wir empfehlen den SECO-Schaber) Gras und Ablagerungen aus dem Auswurfkanal.

Für eine perfekte Reinigung kann der Auswurfkanal ohne Werkzeug aus der Maschine herausgenommen werden:

- Heben Sie den Grasfänger an.
- Stellen Sie das Mähwerk in die Position 3 (ohne laufenden Motor und mit abgesenktem Mähwerk).
- Schalten Sie die Maschine aus und ziehen Sie die Feststellbremse an.
- Heben Sie hinten in der Maschine die Vorderseite des Auswurfkanals (1) nach oben, so dass er sich von den Stiften (2) auf dem Mähwerk löst. Ziehen Sie dann den Auswurfkanal nach hinten aus den Führungsschienen (3). Reinigen Sie alle Teile des Auswurfkanals gründlich.
- Nach der Reinigung schieben Sie den Auswurfkanal in die Führungsschienen und dann auf die Stifte am Mähwerk.



### FAHREN IM NOTFALL

Die Maschine ist mit einem speziellen System zum Fahren im Notfall ausgestattet; dadurch kann der Motor in einem Notfall gestartet werden, wenn die Maschine aufgrund einer Fehlfunktion der Sensoren nicht gestartet werden kann, obwohl alle genannten Startbedingungen erfüllt sind.

Verfahren zur Aktivierung des System zum Fahren im Notfall:

- Setzen Sie sich auf den Sitz.
- Betätigen Sie das Bremspedal.
- Stellen Sie den Zündschlüssel in die Stellung **ON**.
- Drücken Sie die Taste **R**fünfmal. Es erscheint das Symbol des Service. **ACHTUNG:** Wenn Sie dies nicht innerhalb von 10 s (dem festgelegten Intervall für die Einstellung) schaffen, wiederholen Sie die obigen Schritte.
- Der Motor kann ohne die anderen Sensoren gestartet werden. Anschließend kann an einem Ort gefahren werden, von wo aus sie zu einem Service-Center transportiert werden kann.



Beim Fahren im Notfall ist es nicht möglich, das Mähwerk zu aktivieren.

### DEFEKT

Die Maschine ist mit schlauchlosen Reifen ausgerüstet. Bei einer Reifenpanne lassen Sie die Reparatur in einer spezialisierten Reifenwerkstatt oder in einer autorisierten Seco-Werkstatt durchführen.

## NEUTRALE PEDALSTELLUNG

Wenn ein Warndreieck und das Symbol für die Neutralstellung oder den Rückwärtsgang auf dem Display erscheinen, bedeutet dies, dass das elektronische System eine nicht erfüllte Anforderung an die Neutralstellung der Pedale meldet. Neutralstellung bedeutet, dass die Pedale nicht getreten sind.

Wenn das Symbol angezeigt wird, während sich die Pedale in Neutralstellung befinden, muss die Position des Pedalsensors kalibriert werden.

Verfahren Sie gemäß ➔ 6.3 REGELMÄSSIGE KONTROLLE, WARTUNG, UND EINSTELLUNG / KALIBRIERUNG DER PEDALE, DER FAHRT UND DER STELLUNG DES MÄHWERKS.

## ZIEHEN DER MASCHINE

Wenn die Maschine mit einem geeigneten Fahrzeug abgeschleppt werden muss, verwenden Sie entweder die Öffnungen (1) in der Gewichtskonsole oder die Öffnungen (2) im Rahmen der Hinterachse.

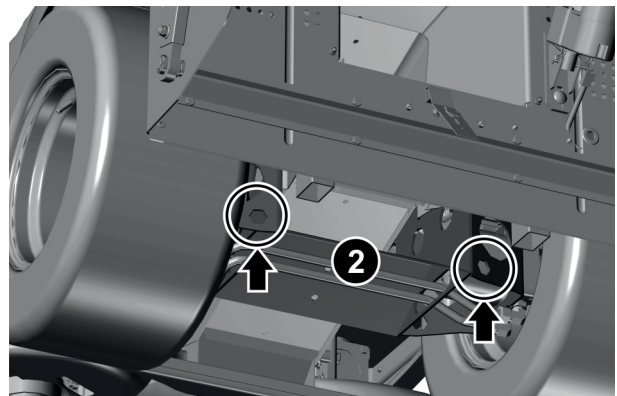
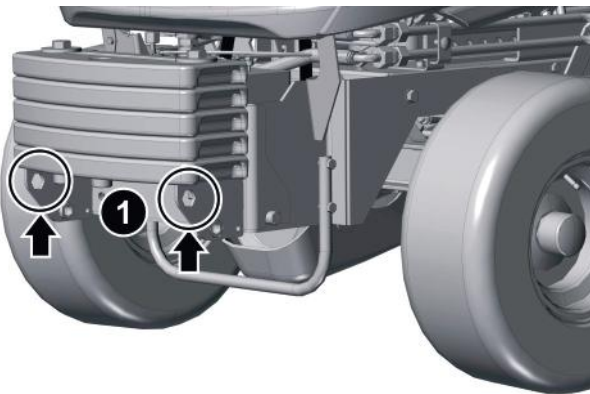

## 5.10 BEENDIGUNG DER ARBEIT

Fahren Sie die Maschine nach Beendigung der Arbeit auf den von Ihnen gewählten oder vom Betreiber bestimmten Abstellplatz. Dann:

- Aktivieren Sie die Feststellbremse.
- Ziehen Sie den Zündschlüssel aus dem Zündschloss.
- Lassen Sie den Motor abkühlen und reinigen Sie dann die Maschine wie in ➔ 6 WARTUNG UND EINSTELLUNG beschrieben.



Lassen Sie das Schnittgut niemals im Grasfänger und lagern Sie es nicht in einem geschlossenen Raum. Unter bestimmten Umständen kann sich das Schnittgut Feuer entzünden.

## 6 WARTUNG UND EINSTELLUNGEN

Eine ordnungsgemäß durchgeführte regelmäßige Wartung und Kontrolle des Mähers trägt zu einem längeren störungsfreien Betrieb bei. Verschlossene oder beschädigte Teile müssen rechtzeitig ausgetauscht werden. Verwenden Sie beim Austausch von Bauteilen grundsätzlich Originalersatzteile; die Verwendung von anderen als Originalteilen kann zu Schäden an der Maschine führen und die Gesundheit des Bedieners oder anderer Personen gefährden, sie bedeutet auch das Erlöschen des Garantieanspruchs während der Garantiezeit. Zur Bestellung von Ersatzteilen wenden Sie sich immer an den Hersteller der Maschine oder eine autorisierte Kundendienststelle.



Falsch durchgeführte oder völlig vernachlässigte Wartung kann nicht nur zu Problemen beim Betrieb der Aufsitzmäher führen, sondern auch zu Verletzungen des Bedieners.

Alle Sicherheits- und Schutzelemente, die während der Wartung entfernt werden, müssen immer an der Position wieder eingebaut und auf ihre Funktion getestet werden.

### VORBEREITUNG DER MASCHINE FÜR DIE WARTUNG

Stellen Sie die Maschine vor jeder Kontrolle oder Wartung auf einer festen und ebenen Fläche ab. Dann:

- ziehen Sie die Feststellbremse
- stellen Sie den Motor ab
- ziehen Sie den Zündschlüssel aus
- wenn die Maschine lief, lassen Sie sie vollständig abkühlen

### WICHTIGE WARTUNGSHINWEISE

#### PERSÖNLICHE SICHERHEIT

- Lesen Sie vor Beginn von Wartungs- und Instandhaltungsarbeiten noch einmal gründlich alle Anweisungen, Verbote und Empfehlungen, die unter Punkt ➔ 3 ARBEITSSCHUTZ aufgeführt sind.
- Bei der Arbeit geeignete Arbeitskleidung und Schuhe tragen. Verwenden Sie geeignete Handschuhe beim Umgang mit den Mähmesser oder für Tätigkeiten, bei denen die Gefahr besteht, sich zu schneiden.
- Führen Sie keine größeren Reparaturen durch, wenn Sie nicht über das notwendige Werkzeug und die entsprechenden Kenntnisse oder Qualifikationen verfügen.

#### MOTOR

- Lassen Sie die Maschine abkühlen, bevor Sie mit Kontroll- oder Wartungsarbeiten im Raum des Motors, des Auspuffkrümmers oder des Schalldämpfers beginnen. Der Motor kann eine Temperatur von bis zu 115°C oder auch mehr haben. Es besteht Verbrennungsgefahr!

#### ELEKTRISCHE TEILE

- Bevor Sie an elektrischen Teilen oder in deren Nähe arbeiten, klemmen Sie das Minuskabel (-) des Akkumulators ab.

#### KRAFTSTOFF UND ÖLEN

- Verschütten von Kraftstoff, Ölen oder anderen Schadstoffen vermeiden.
- Entsorgen Sie gebrauchtes Öl, Kraftstoffe oder andere gefährliche Stoffe und Materialien mit den in Ihrem Land geltenden Umweltvorschriften.
- Beim Umgang mit Kraftstoff oder Öl rauchen Sie niemals, hantieren Sie nicht mit offenen Flammen oder Lichtern und führen Sie keine Tätigkeiten aus, die Funken erzeugen.

## 6.1 ÜBERBLICK ÜBER KONTROLLEN UND WARTUNG

### Erläuterungen zur Tabelle:

- = Kontrolle, Einstellung
- = Austausch
- x = Reinigen
- + = Verkürzen Sie das Intervall, wenn der Mäher bei Außentemperaturen von 35°C oder mehr eingesetzt wird.
- ++ = Verkürzen Sie das Intervall, wenn die Maschine in einer staubigen Umgebung betrieben wird.

INTERVALL / MOTORSTUNDEN		Vor dem Gebrauch	Nach Gebrauch	Erste 5	Alle 50	Alle 125	Alle 250	Alle 500	Alle 1000	Alle 1500	Alle 3000
Kraftstoff		○									
Reifen		○									
Riemenscheibenabdeckung, Rohr		○									
Mähmesser		○	x								
Fahröl											
Fahrölfilter											
Diesel	Motoröl	○			●		●+				
	Ölfilter				●		●+				
	Luftfilter		x				●++				
	Einspritzdüsen								○		
	Kraftstoffpumpe									○	
	Lichtmaschinenriemen					○		●			
	Kraftstofffilter					x		●			
Kühlmittel	○						●				
Benzin	Motoröl	○		●		●+					
	Ölfilter			●		●+					
	Luftfilter		x				●++				
	Zündkerze					●+					
Staubfilter			x					●++			
Fahrantriebsriemen		○						●			
Kupplungsriemen		○							●		
Mähwerksriemen		○						●			
Grasfänger			x				○				
Mähwerk			x	○		○		●			
Vorspur der Räder				○			○				
Hydraulikkreis				○			○				
Grasfängermechanismus								○			
Bremsen						x		○			
Kardanantrieb						○					
Batterie						○					
Kraftstoffkreis							x	○			
Kettenkupplungen							○				

(Fortsetzung)

INTERVALL / MOTORSTUNDEN	Vor dem Gebrauch	Nach Gebrauch	Erste 5	Alle 50	Alle 125	Alle 250	Alle 500	Alle 1000	Alle 1500	Alle 3000
Elektromagnetische Kupplung						●				
Kupplungsanschlag						●				
Lenkzapfen						○	●			
Vorderradlager						○	●			
Servo-Lenkung							○			
Elektronische Schalter						○				
Elektroanlage							○			
Mähwerkgetriebe							○			
Pedale							○			
Lenkradgelenk							○			
Fahrpumpe									○	
Axiallager der Lenkzapfen								●		
Einspritzdüsen									●	
Fahrpumpe										●



Neben der regelmäßigen Wartung gemäß obiger Tabelle ist es erforderlich, das Motoröl anhand den Vorgaben im Handbuch des Motorherstellers zu wechseln, das dem Aufsitzmäher beiliegt.

## 6.2 KONTROLLE UND WARTUNG VOR UND NACH DEM GEBRAUCH

### VOR BEGINN DER ARBEIT

Führen Sie vor Beginn der Arbeiten immer die Kontrollen durch, die unter ➔ 5.3 KONTROLLEN VOR DEM BETRIEB aufgeführt sind. Die Kontrollen umfassen Folgendes:

- Kontrolle des Kraftstofffüllstands
- Kontrolle des Reifenluftdrucks
- Kontrolle des Motoröls
- Bypasskontrolle an der Hydraulikpumpe
- Kabel- und Schraubkontrolle überprüfen
- Kontrolle des Kraftstoffsystems
- Kontrolle der Funktion der Sicherheitselemente
- Kontrolle der Funktion der Bremsen

## NACH ARBEITSENDE



Lassen Sie die Maschine immer abkühlen, bevor Sie mit einer Kontrolle oder Wartung im Motorraum beginnen. Der Motor kann eine Temperatur von bis zu 115°C oder auch mehr haben. Es besteht Verbrennungsgefahr!

## REINIGEN

### Maschine

- Entfernen Sie allen Schmutz und Grasreste von der Oberfläche der Maschine. Verwenden Sie zur Reinigung einen Spachtel, einen Handfeger, Seifenwasser und einen weichen Reinigungsschwamm. Achten Sie darauf, dass kein Wasser mit den elektrischen Teilen der Maschine in Berührung kommt, insbesondere nicht mit den Instrumenten auf dem Hauptpanel und mit der Batterie.



Verwenden Sie keine Lösungsmittel, aggressive kratzende Reinigungsmittel usw. zur Reinigung der Maschinenoberflächen. Solche Mittel können die Kunststoffe und Metalle der Maschine beschädigen.

- Öffnen Sie die Motorhaube und entfernen Sie alle Reste von Blättern und Schmutz aus dem Innenraum. Verwenden Sie zur Reinigung einen weichen Handfeger oder ein geeignetes Tuch. Verwenden Sie zur Reinigung des Motors niemals Druckwasser. Reinigen Sie den eigentlichen Motor und seine Teile gemäß den Anweisungen im Handbuch des Motorherstellers.

### Grasfänger und Auswurfkanal

- Heben Sie den entleerten Grasfänger auf eine geeignete Höhe und öffnen Sie ihn.
- Reinigen Sie das Innere des Korbs und die Unterseite des Deckels gründlich von Gras- und Erdresten. Wenn im Grasfänger Gras anklebt, sinkt seine Füllmenge. Die Ansammlung von Schmutz kann auch die richtige Funktion des Füllstandsensors des Grasfängers beeinträchtigen.
- Sie können den Grasfänger auch mit einem Wasserstrahl aus dem Schlauch reinigen. Lassen Sie den nassen Grasfänger trocknen.
- Nach Entfernung des Grasfängers gelangen Sie auch zu den inneren Teilen des Auswurfkanals. Entfernen Sie anhaftenden Schmutz von Hand und reinigen Sie die Innenseite des Auswurfkanals mit Wasser und einem geeigneten Reinigungsschwamm.

### Mähwerk

- Reinigen Sie das Äußere des Mähwerks.
- Beseitigen Sie die abgelagerten Grasreste im Inneren des Mähwerks mit einem Spachtel.



Tragen Sie immer Schutzhandschuhe, wenn Sie die Innenteile des Mähwerks und die Mähmesser reinigen.

Schlagen Sie niemals mit einem Hammer oder einem ähnlichen Werkzeug auf die Mähmesser oder andere Teile des Mähwerks, um Ablagerungen zu lösen.

- Bei starker Verschmutzung, die sich nicht von Hand entfernen lässt, kann das Mähwerk mit fließendem Wasser oder einem Wasserstrahl abgespritzt werden. Parken Sie die Maschine vor dem Waschen auf einer geeigneten ebenen Fläche.
- An beiden Seiten der Mähwerksabdeckung befinden sich Anschlüsse, an die der Schlauch mit einem geeigneten Teil angeschlossen werden kann.
- Starten Sie den Motor, aktivieren Sie das Mähwerk und spülen Sie 1-5 Minuten mit einem Wasserstrahl 1 Minuten lang aus.

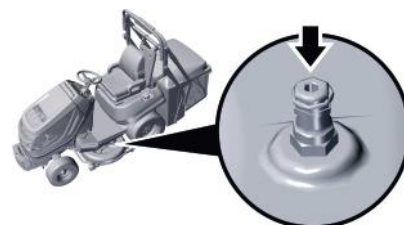

Achten Sie beim Waschen von Hand mit Wasser oder einem Wasserstrahl aus dem Schlauch darauf, dass kein Wasser in die elektrischen Teile der Maschine gelangt, insbesondere nicht in die Instrumente auf dem Hauptpanel und in die Elektroanlage.

Reinigen Sie die Maschinenteile unter der Motorhaube niemals mit einem Wasserstrahl!

Treten Sie beim Reinigen der Maschine niemals auf einen Teil des Mähwerks.



## PRÜFEN

Nach Abschluss des Mähens kontrollieren Sie immer Folgendes:

- Zustand des Schutzrohrs vor der Maschinenachse. Das Rohr dient zum Schutz der rotierenden Teile des Antriebs des Mähwerks und muss bei einer zu starken Verformung ausgetauscht werden.
- Zustand der Schutzrohre am Mähwerk und am Grasfänger. Die Rohre dienen dem Schutz dieser Teile und müssen bei einer zu starken Verformung ausgetauscht werden.
- Zustand des Mähwerks, nämlich der Mähmesser, der Befestigungsbolzen, des Mähwerkgehäuses usw.
- Zustand der Abdeckung der Kardanwelle und der Riemenscheiben an der Unterseite der Maschine. Die Abdeckung dient dazu, diese Teile zu schützen, wenn sie auf ein Hindernis treffen. Ist sie verformt, muss sie gerichtet oder ersetzt werden, so dass kein Teil der Abdeckung die Riemenscheibe berührt. Andernfalls besteht die Gefahr der Zerstörung des der Riemenübertragung.

## 6.3 REGELMÄSSIGE KONTROLLEN, WARTUNG UND JUSTIERUNG

### ANHEBEN DER MASCHINE

Für einige Wartungs- und Einstellarbeiten ist der Zugang zu den unteren Teilen der Maschine erforderlich. Wenn Sie nicht über eine Montagegrube oder Hebebühne verfügen, müssen Sie die Maschine mit handelsüblichen Hebevorrichtungen wie Wagenhebern, Stützen, Auffahrrampen oder Wiegehebern anheben.



Stellen Sie sicher, dass die gewählte Hebevorrichtung das Gewicht der Maschine trägt: ➔ 2.4 TECHNISCHE PARAMETER.

Heben Sie die Maschine niemals an Kunststoffteilen an und lehnen Sie sie nicht gegen Kunststoffteile.

**ACHTUNG:** Eine angekippte oder angehobene Maschine ist weniger stabil als eine Maschine auf Rädern, und es besteht die Gefahr schwerer Verletzungen bei Unachtsamkeit.

Aufgrund des hohen Gewichts der Maschine erfordert das Arbeiten mit einer angekippten oder angehobenen Maschine besondere Vorsicht. Wenn Sie sich nicht sicher sind, wie Sie die Maschine anheben sollen, wenden Sie sich an Ihren Händler oder einen autorisierten Kundendienst.

Anheben der Rückseite der Maschine:

**23**

- Sichern Sie beide Vorderräder mit einem geeigneten Keil, um ein ungewolltes Losfahren zu verhindern.
- Stellen Sie den Wagenheber unter den ROPS-Schutzrahmen und heben (kippen) Sie die Maschine an.
- Legen Sie eine geeignete Holzstütze unter die Hinterachse.
- Wenn Sie einen Kran haben, befestigen Sie ihn am Schutzrahmen.

Heben Sie die Vorderseite der Maschine an:

**24**

- Sichern Sie beide Hinterräder mit einem geeigneten Keil, um ein ungewolltes Losfahren zu verhindern.
- Nehmen Sie den Grasfänger ab oder fahren Sie ihn etwa bis zur Hälfte der Hubhöhe aus.
- Stellen Sie den Wagenheber unter die Frontkonsole (1) und heben Sie die Vorderseite der Maschine an. Die Maschine kann so weit angehoben werden, bis die Unterseite des Schutzrahmens den Boden berührt.
- Wenn Sie einen Kran haben, befestigen Sie ihn hinter den Frontgewichten.

## MÄHMESSER

### ZUSTAND PRÜFEN

Die Mähmesser müssen scharf, ausgewuchtet, gerade, unbeschädigt und unverformt sein. Stumpfe, falsch geschliffene, beschädigte oder verformte Mähmesser führen zum Herausreißen des Grases, zur Beschädigung des Rasens und zum unvollständigen Auffangen des Schnittguts im Grasfänger. Ein abgenutztes oder beschädigtes Mähmesser kann brechen und schwere Verletzungen verursachen. Aus diesem Grund ist es wichtig, den Zustand der Mähmesser regelmäßig zu überprüfen.



Die Intensität der Abnutzung der Mähmesser hängt vom Einsatzort und der Einsatzdauer ab. Wird die Maschine auf sandigen oder steinigen Böden eingesetzt oder wird sie häufig bei trockenem Wetter verwendet, werden die Mähmesser stärker beansprucht und verschleißt übermäßig. Überprüfen Sie in diesem Fall den Zustand der Messer häufiger.

#### Häufigste Abnutzung:

- Stumpfe Messer - verursachen einen schlechten Schnitt des Bewuchses und erhöhen die Belastung des gesamten Mähwerks.
- Abgerundete Spitzen - führen zu unzureichendem Schnitt zwischen den Rotoren.
- Abgenutzte Messerblätter - führen zu einem schlechten Transport des Schnittguts zum Sammelbehälter. Ein Stück des Messerblatts kann sich lösen und aus dem Mähwerk fliegen.
- Verbogenes Messer - verursacht eine unterschiedliche Schnitthöhe und kann sogar die Grasnarbe aufreißen.
- Falsche Position - Messer können aneinander stoßen und sich gegenseitig oder das gesamte Mähwerk zerstören.

#### Kontrolle:

- Sichtkontrolle des Zustands der Messer. Verwenden Sie im Idealfall eine Montagegrube oder Hebebühne und kontrollieren Sie den Zustand der Messer direkt am Mähwerk zu überprüfen.
- Eine weitere Möglichkeit ist eine Sichtkontrolle vom Boden aus, wenn sich das Mähwerk in Transportstellung befindet.

### SCHÄRFEN DER MESSER



Verwenden Sie beim Umgang mit dem Mähmesser immer schwere Arbeitshandschuhe.

Wenn Sie nicht über die erforderlichen Kenntnisse oder Werkzeuge verfügen, wenden Sie sich immer an Ihren Händler oder einen autorisierten Kundendienst.

Berühren Sie niemals die Mähmesser, bevor sie nicht vollständig zum Stillstand gekommen sind.

#### Abnehmen der Messer

25

- Heben Sie die Vorderseite der Maschine an, wie im Kapitel ➔ ANHEBEN DER MASCHINE beschrieben
- Halten Sie das Messer mit einer Hand fest, damit es sich nicht dreht, und drehen Sie die Schraube (1) heraus. Der rechte Rotor hat ein Linksgewinde, der linke Rotor hat ein Rechtsgewinde. Wenn Sie sich nicht sicher sind, lösen Sie die Schraube immer in Richtung der Schneide. Entfernen Sie die federnde Unterlegscheibe (2) und die geriffelte Unterlegscheibe (3). Zwischen dem Messer und dem Mitnehmer befinden sich Scherstifte (4), die gesamte Baugruppe kann nach dem Lösen der Schraube herausgenommen werden.
- Das linke und das rechte Messer und die dazugehörigen Schrauben sind unterschiedlich, so dass an dieser Stelle die Zugehörigkeit vermerkt werden sollte, um bei dem Wiedereinbau Verwechslungen zu vermeiden.



Für eine höhere Produktivität empfehlen wir Ihnen, einen zweiten Satz Messer bereitzuhalten und mit diesen die stumpfen Messer zu ersetzen, die Sie später schärfen können.

## Zustand prüfen

- Prüfen Sie beide Mähmesser auf Verformungen, Kerben, Risse und allgemeinen Verschleiß. Ein abgenutztes, beschädigtes oder verformtes Mähmesser muss ersetzt werden.

## Schärfen

- Zuerst mit einer Schleifmaschine schärfen und dann mit einer Feile. Schärfen Sie das Mähmesser gleichmäßig. Falls erforderlich, können Sie das Messer während des Schärfens mit Wasser kühlen.



Schärfen Sie die Mähmesser niemals direkt im Mähwerk.

## Kontrolle der Scherstifte

- Kontrollieren Sie den Zustand der Scherstifte (Abb. 25, Position 4), die als Schutz vor Schäden am Mähwerk dienen. Wenn die Bremsstifte beschädigt sind, ersetzen Sie sie sofort. Ersatzstifte werden mit der Maschine geliefert.

## Kontrolle der Unwucht

Achten Sie besonders auf das Ausgleichen und Auswuchten der Messer. Vibrationen von Messern, die nicht ausgeglichen und ausgewuchtet wurden, können den Motor oder das Mähwerk beschädigen.

- Führen Sie den Schraubenzieher in die Zentrierbohrung ein und bringen Sie das Messer in eine horizontale Lage.
- Wenn das Messer in dieser Position bleibt, ist es ausgewuchtet. Wenn eines der Messerenden überwiegt, schleifen Sie diese Seite nach und überprüfen Sie die Auswuchtung erneut.

ACHTUNG: Wenn beim Auswuchten geschliffen wird, dabei nicht die Länge des Messers verkürzen! Das zulässige statische Ungleichgewicht darf max 2g nicht überschreiten.



## Wiedereinbau der Messer

- Achten Sie beim Wiedereinbau der Messer darauf, dass die Abwinkelung der Messerblätter nach oben in die Abdeckung des Mähwerks zeigt. Vertauschen Sie nicht linke und rechte Messer. Der rechte Rotor hat eine Schraube mit Linksgewinde, der linken Rotor eine Schraube mit Rechtsgewinde.



Die Messer drehen sich in entgegengesetzter Richtung in die Mitte zum Auswurfkanal hin (siehe Pfeil in Abb. 25). Das Messerscheiden muss also in diese Richtung zeigen.

Die Messer müssen senkrecht zueinander stehen (90°).

- Befestigen Sie das Messer mit einer geriffelten Unterlegscheibe, einer federnden Unterlegscheibe und einer Schraube, die zunächst von Hand eingedreht und dann um 1/2 Umdrehung, d. h. um 180°, angezogen wird. Ziehen Sie die Schrauben mit einem Drehmomentschlüssel an. Drehmoment ➔ 2.4 TECHNISCHE PARAMETER.



ACHTUNG! Bei Überschreitung des angegebenen Drehmoments kann die Schraube brechen.

## AUSTAUSCH DER MESSER

Wenn die Messer auf ein festes Hindernis schlagen, den Motor sofort abstellen und die Messer überprüfen. Die Bremsstifte könnten beschädigt oder zerbrochen sein.

Wenn die Messer durch häufige Nutzung beschädigt sind und nicht richtig ausgewuchtet oder geschärft werden können, ist es notwendig, sie zu ersetzen.

- Beim Ausbau alter Messer verfahren Sie gemäß ➔ SCHÄRFEN DER MESSER /Demontage der Messer.
- Überprüfen Sie vor dem Einsetzen neuer Messer stets deren Auswuchtung und den Zustand der Scherstifte gemäß dem Abschnitt ➔ SCHÄRFEN DER MESSER /Kontrolle der Auswuchtung.



Verwenden Sie immer nur vom Hersteller oder Lieferanten des Aufsitzmähers empfohlene Messer. Der Einsatz von Messern und/oder Befestigungsteilen, die nicht empfohlen werden, kann zu fehlerhaften Mähergebnissen, Schäden an der Maschine und, falls sie sich im Betrieb lösen, auch zur Verletzung von Personen führen.

## MÄHWERK

### KONTROLLE UND AUSWUCHTEN DES MÄHWERKS

Um ein optimales Mähergebnis zu erzielen, muss die Vorderseite des Mähwerks ca. 5 mm tiefer liegen als die Rückseite und es müssen gleichzeitig die linke und rechte Seite des Mähwerks gleich hoch liegen.

Empfohlenes Kontrollintervall: **Alle 50 Betriebsstunden oder bei Bedarf**, z. B. nach einem starken Aufprall des Mähwerks auf ein Hindernis oder nach einem unsauberen Schnitt.

Vorgehen bei Kontrollen und beim Einstellen:

- Stellen Sie die Maschine auf eine ebene Fläche.
- Stellen Sie den Motor ab, ziehen Sie die Feststellbremse an und sichern Sie die gesamte Maschine gegen eine Bewegung (z. B. mit einem geeigneten Keil o. ä.).
- Drehen Sie den Zündschlüssel in die Stellung LICHT und schalten Sie das Mähwerk ein (Motor läuft nicht), stellen Sie den Höheneinstellung des Mähwerks auf Position 1 und ziehen Sie den Schlüssel aus dem Zündschloss.
- Prüfen Sie den Reifendruck und pumpen Sie bei einem Unterschied die Reifen auf.

**26**

- Entfernen Sie die seitlichen Kunststoffabdeckungen am Boden, indem Sie die Schnellverschlüsse entfernen. Schieben Sie einen Schraubendreher in die Nut des Stifts und drehen Sie ihn um 90°. Nehmen Sie dann die Abdeckungen von der Maschine ab.

**27**

- Die Räder des Mähwerks sollten alle gleichmäßig auf dem Boden aufliegen. Der Unterschied zwischen den Vorder- und Hinterrädern beträgt 5 mm.
- Wenn die Räder nicht gleichmäßig sitzen, lösen Sie die Schrauben (1), stellen Sie die Maschine auf die richtige Höhe und ziehen Sie die Muttern fest. Drehmoment ➔ 2.4 TECHNISCHE PARAMETER.

### ANTRIEBSRIEMEN DER KARDANWELLE

Aufgrund der Anforderungen lässt die Spannung des Keilriemen (1) des Kardanwelleantriebs im Laufe der Zeit nach und er muss nachgespannt werden. Der Riemen wird mit Augenschrauben und einer Feder gespannt.

- Stellen Sie den Motor ab, ziehen Sie den Schlüssel aus dem Zündschloss und ziehen Sie die Feststellbremse.
- Öffnen Sie die Haube.

**28**

- Drehen Sie mit einem geeigneten Schraubenschlüssel die Kontermutter (2) so, dass Feder (3) wie folgt gespannt ist: Wert der Riemen Spannung ➔ 2.4 TECHNISCHE PARAMETER.

### ANTRIEBSRIEMEN DER MÄHMESSER

Durch die Beanspruchung lockert sich die Spannung des Riemenpaares (1) des Mähmesserantriebs mit der Zeit, und die Riemen müssen nachgespannt werden. Der Riemen wird mit Augenschrauben und einer Feder gespannt.

- Schalten Sie den Motor aus und aktivieren Sie die Feststellbremse.
- Drehen Sie den Zündschlüssel in die Stellung LICHT und schalten Sie das Mähwerk ein (Motor läuft nicht), stellen Sie den Höheneinstellung des Mähwerks auf Position 1.
- Wenn das Mähwerk auf Position 1 gelangt ist, drehen Sie den Schlüssel auf OFF und ziehen den Schlüssel aus dem Zündschloss.

**29**

- Drehen Sie mit einem geeigneten Schraubenschlüssel die Kontermutter (2) so, dass Feder (3) wie folgt gespannt ist: Wert der Riemen Spannung ➔ 2.4 TECHNISCHE PARAMETER.

**!**

**ACHTUNG:** Die Riemen müssen paarweise gewechselt werden.

## ABNEHMEN DES MÄHWERKS VON DER MASCHINE

- Stellen Sie die Maschine auf eine ebene Fläche.
- Heben Sie den Grasfänger ganz an.
- Schalten Sie den Motor aus und aktivieren Sie die Feststellbremse.
- Drehen Sie den Zündschlüssel in die Stellung LICHT und schalten Sie das Mähwerk ein (Motor läuft nicht), stellen Sie den Höheneinstellung des Mähwerks auf Position 1.
- Wenn das Mähwerk auf Position 1 gelangt ist, drehen Sie den Schlüssel auf OFF und ziehen den Schlüssel aus dem Zündschloss.
- Entfernen Sie die seitlichen Kunststoffabdeckungen am Boden, indem Sie die Schnellverschlüsse entfernen. Schieben Sie einen Schraubendreher in die Nut des Stifts und drehen Sie ihn um 90°. Nehmen Sie dann die Abdeckungen von der Maschine ab, ➡ Abb. 26.

**30**

- Entfernen Sie die Abdeckung (1) der Kardanwelle, nachdem Sie die Splinte aus den Stiften an der Vorder- und Rückseite der Abdeckung herausgezogen haben.
- Heben Sie hinten in der Maschine die Vorderseite des Auswurfkanals nach oben, so dass er sich von den Stiften auf dem Mähwerk löst. Ziehen Sie dann den Auswurfkanal nach hinten aus den Führungsschienen.

**31**

- Montieren Sie die Sperrstücke (3) auf die Zugstange zum Anheben, indem Sie das kleine Loch bis zum Anschlag auf die vertikale Stange (4) schieben und das große Loch auf die Mutter (5) des Bolzens setzen. Die Sperrstücke werden zur Deaktivierung der Hilfsfedern verwendet.
- Trennen Sie das Mähwerk vom Hubmechanismus (6):
  - ziehen Sie die Splinte (8) und Stifte (7) aus den Armen des Mechanismus an der Vorderseite des Mähwerks heraus
  - ziehen Sie die Splinte (8) und Stifte (7) des Mechanismus an der Rückseite des Mähwerks heraus

Heben Sie die Hubarme an:

- Drehen Sie den Zündschlüssel in die Stellung LICHT und schalten Sie das Mähwerk ein (Motor läuft nicht), stellen Sie den Höheneinstellung des Mähwerks auf Position 6.
- Wenn das Mähwerk auf Position 6 gelangt ist, drehen Sie den Schlüssel auf OFF und ziehen den Schlüssel aus dem Zündschloss.

**32**

- Verschieben Sie das Mähwerk in Richtung zur Hinterachse, wodurch die Kardanwelle in zwei Teile getrennt wird. Die gegenseitige Lage der Keilwelle und der Keilnabe sollte für die spätere richtige Rückmontage notiert werden. Die Kardanwelle kann nur in die gleiche Nut montiert werden!
- Ziehen Sie das Mähwerk langsam an rechter Seite aus der Maschine heraus.

## WIEDERANBRINGEN DES MÄHWERKS AUF DIE MASCHINE

- Gehen Sie in der umgekehrten Reihenfolge als bei der Demontage vor.

**!**

ACHTUNG: Achten Sie beim Anschluss der Kardanwelle auf die richtige Lage der äußeren und inneren Nuten. Eine fehlerhafte Montage führt zu unerwünschten Vibrationen während des Betriebs der Maschine. Beide Gelenke müssen gleich gedreht sein.

ACHTUNG: Bringen Sie immer die Abdeckung der Kardanwelle wieder an. Die Abdeckung verhindert, dass die Kardanwelle schnell verschleißt und sich das Schnittmaterial an den rotierenden Teilen verfängt.

## AUSWECHSLUNG DER ANTRIEBSRIEMEN DER KARDANWELLE

- Stellen Sie die Maschine auf eine ebene Fläche.
- Schalten Sie den Motor aus und aktivieren Sie die Feststellbremse.
- Öffnen Sie die Haube.
- Entfernen Sie die Abdeckung der Kardanwelle, indem Sie die Splinte aus den Stiften vorne und hinten an der Abdeckung herausziehen (➔ Abb. 30).
- Lösen Sie die Spannfeder der Riemenscheibe, so dass der Riemen von der Riemenscheibe entfernt werden kann (➔ Abb. 28).
- Entfernen Sie den alten Riemen von der Maschine und legen Sie den neuen Riemen auf die Riemenscheiben.
- Spannen Sie die Feder der Riemenscheibe. Wert der Riemenspannung ➔ 2.4 TECHNISCHE PARAMETER und Abb. 28.
- Bringen Sie die Abdeckung der Kardanwelle wieder an.

## AUSWECHSLUNG DER ANTRIEBSRIEMEN DES MÄHWERKS

Die Antriebsriemen des Mähwerks können entweder durch Abnehmen des Mähwerks von der Maschine ausgetauscht werden, oder aber durch Herausschieben der Kardanwelle aus der Welle der Riemenscheibe des Mähwerks, während das Mähwerk auf der Maschine bleibt. Tauschen Sie die Riemen auf die Weise aus, die den Bedingungen Ihrer Werkstatt oder dem geplanten Wartungsumfang besser entspricht.

- **Um das Mähwerk von der Maschine zu entfernen**, gehen Sie wie unter Abschnitt ABNEHMEN DES MÄHWERKS VON DER MASCHINE beschrieben vor. Dann:
  - Entfernen Sie die Riemenabdeckung auf dem Mähwerk.
  - Lösen Sie die Riemenspannrolle (1) mit der Feder (2).
  - Lösen Sie das Gehäuse (3) mit der Riemenscheibe und der Kardanwelle, damit die Riemen von den Riemenscheiben genommen werden können.
  - Montieren Sie die neuen Riemen, spannen Sie das Gehäuse und dann die Spannrolle. Wert der Riemenspannung ➔ 2.4 TECHNISCHE PARAMETER und Abb. 29.
  - Bringen Sie das Mähwerk wieder an der Maschine an, wie im Kapitel RÜCKMONTAGE DES MÄHWERKS AN DIE MASCHINE beschrieben.
- **Wenn Sie das Mähwerk auf der Maschine belassen wollen**, gehen Sie wie folgt vor:
  - Entfernen Sie die Abdeckung der Kardanwelle, indem Sie die Splinte aus den Stiften an der Vorder- und Rückseite der Abdeckung herausziehen (➔ Abb. 30).
  - Entfernen Sie die Riemenabdeckung auf dem Mähwerk.
  - Lösen Sie die Verbindung der Kardanwelle auf der Mähwerkseite und ziehen Sie es aus der Welle der Riemenscheibe heraus (der Teil der Kardanwelle mit der äußeren Verzahnung gleitet in die Kardanwelle mit der inneren Verzahnung).
  - Lösen Sie das Gehäuse (3) mit der Riemenscheibe so, dass die Riemen von den Riemenscheiben genommen werden können.
  - Montieren Sie die neuen Riemen, spannen Sie das Gehäuse und dann die Spannrolle. Wert der Riemenspannung ➔ 2.4 TECHNISCHE PARAMETER und Abb. 29. ACHTUNG: Die Riemen müssen paarweise gewechselt werden.
  - Schieben Sie die Kardanwelle wieder auf die Welle der Riemenscheibe des Mähwerks und ziehen Sie die Verbindung fest.

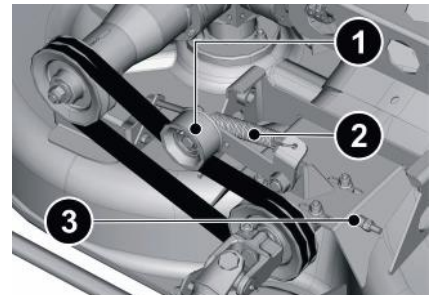

ACHTUNG: Nach dem Spannen der Spannrolle (1) sollten die Riemen nicht mehr als 2 cm durchhängen!

## BATTERIE



Ziehen Sie vor allen Arbeiten am Akku immer den Zündschlüssel aus dem Hauptschalter.

Bei Arbeiten an der Batterie rauchen Sie niemals, hantieren Sie nicht mit offenen Flammen oder Lichtern und führen Sie keine Tätigkeiten aus, die Funken erzeugen.

Verwenden Sie niemals eine beschädigte Batterie.

Verbinden Sie die Pole der Batterie nicht miteinander, es kann zu einem Kurzschluss kommen.



Dieses Kapitel enthält nur grundlegende Anweisungen zur Wartung der Batterie. Weitere Details zur Überprüfung, Wartung und Ladung von Batterien sind in einem separaten Handbuch des Batterieherstellers enthalten.

## REINIGEN

- Die richtige und regelmäßige Wartung der Batterie verlängert deren Lebensdauer. Um eine lange Lebensdauer der Batterie zu erreichen, halten Sie die Oberfläche der Batterie sauber und trocken.
- Trennen Sie ggf. die Klemmen (zuerst den Minuspol), reinigen Sie die Kabelausführungen und Klemmen und schließen Sie die Klemmen wieder an (zuerst den Pluspol).
- Befolgen Sie für eine eventuelle weitere Reinigung die Anweisungen des Batterieherstellers.

## PRÜFEN

Überprüfen Sie den Zustand der Batterie gemäß den Anweisungen ihres Herstellers.

## AUFLADEN

Fällt die Batteriespannung unter einen bestimmten Grenzwert, kann die Maschine nicht gestartet werden oder das Display auf dem Bedienfeld leuchtet sogar nicht einmal auf und das elektronische System der Maschine startet nicht. Versuchen Sie in diesem Fall, die Batterie aufzuladen. Eine entladene Batterie muss sobald wie möglich aufgeladen werden, da sonst ihre Zellen irreparabel beschädigt werden können.

Lesen Sie vor dem Aufladen die Betriebsanleitungen des Batterie- und des Ladegeräteherstellers und befolgen Sie deren Anweisungen.



Laden Sie die Batterie niemals bei laufendem Motor auf.

Laden Sie die Batterie auch regelmäßig auf, wenn die Maschine für längere Zeit außer Betrieb ist. Die Batterie muss vollständig geladen sein, bevor die Maschine nach einer längeren Abschaltung wieder in Betrieb genommen werden kann.

## AUSWECHSELN DER BATTERIE

Wenn die Batterie nicht mehr aufgeladen werden kann, muss sie durch eine neue ersetzt werden. Verwenden Sie immer eine Batterie der gleichen Größe und des gleichen Typs.



Die Maschine ermöglicht den Anschluss und den Betrieb eines 12-V- Akkumulators mit einer höheren Kapazität als der des mitgelieferten Akkumulators.

**33**

- Lösen Sie die Schrauben an den Klemmen, die an den Kabelausführungen (1) und (2) der Batterie befestigt sind.

ACHTUNG: Klemmen Sie zuerst das Minuskabel (–) und dann das Pluskabel (+) ab.

- Lösen Sie die Verriegelungsklammer (3) und nehmen Sie die Batterie aus ihrem Fach.

- Beim Einsetzen und Anschließen der neuen Batterie gehen Sie in umgekehrter Reihenfolge wie beim Abklemmen und Herausnehmen an.

ACHTUNG: Wenn Sie die neue Batterie anschließen, schließen Sie immer zuerst das Pluskabel (+) an. Die Lage der Pole kann je nach Batteriehersteller variieren. Prüfen Sie daher immer zuerst, an welcher Seite welcher Pol liegt.



Nach dem Auswechseln der Batterie muss die Uhrzeit neu eingestellt werden. Befolgen Sie die Anweisungen unter ➔ 4.2 BETRIEBSVORBEREITUNG / EINSTELLUNG DER UHRZEIT.

## MOTOR



Dieses Kapitel enthält nur grundlegende Anweisungen für die Wartung des Motors. Weitere Details zur Überprüfung, Wartung und zum Austausch sind in einem separaten Handbuch des Batterieherstellers enthalten.

Um einen sicheren Betrieb der Maschine zu gewährleisten, sollten Sie den Motor und seine Teile regelmäßig überprüfen:

- ob er keine beschädigte oder sichtbar abgenutzte Teile enthält
- ob keine Materialalterung (Risse) vorliegen
- den korrekten Sitz und die Dichtheit aller Teile des Kraftstoffsystems, wie Kraftstoffleitung, Kraftstofftank, Tankdeckel und Anschlüsse.

Lassen Sie defekte Teile ggf. von einer autorisierten Servicestelle fachgerecht austauschen.

### KONTROLLE UND WECHSELN DES MOTORÖLS

- Prüfen Sie das Motoröl regelmäßig und füllen Sie es gemäß dem Verfahren in **4.2 BETRIEBSVORBEREITUNG / MOTORÖL PRÜFEN UND NACHFÜLLEN** nach. Führen Sie die Prüfung auf einer ebenen Fläche durch.
- Wechseln Sie das Öl in den empfohlenen Abständen und gemäß den Anweisungen des Herstellers. Bereiten Sie vor dem Ölwechsel einen Behälter mit einem Fassungsvermögen von mindestens 5 Litern vor. Lassen Sie das angewärmte Öl aus.

Die Art und die Menge des neuen Öls sind der Betriebsanleitung des Motorherstellers zu entnehmen.



Wenn Ihre Haut mit dem Öl in Berührung kommt, empfehlen wir Ihnen, die Stelle gründlich mit Wasser und Seife zu waschen.

Entsorgen Sie Altöl gemäß den Umweltschutzgesetzen. Es ist zweckmäßig, das Öl in einem geschlossenen Behälter bei einer Altöl-Sammelstelle abzugeben. Unter keinen Umständen sollten Sie das Altöl mit anderen Abfällen entsorgen oder es in den Abfluss, auf Abfall oder auf den Boden schütten.

### WARTUNG DES LUFTFILTERS

Warten Sie den Luftfilter gemäß den Anweisungen seines Herstellers.



Lassen Sie den Motor niemals mit einem beschädigten oder fehlenden Luftfilter laufen. Dies führt zu schnellem Motorverschleiß.

### AUSTAUSCH DES KRAFTSTOFFFILTERS

Tauschen Sie den Kraftstofffilter gemäß den Anweisungen des Herstellers aus.

### WARTUNG DER STAUBFILTER

Warten Sie die Staubfilter vor und während der Fahrt entsprechend den aktuellen Staubbedingungen:

- **Der Motorstaubfilter** befindet sich oberhalb des Motors unter der Motorhaube. Bei starker Verschmutzung reinigen Sie ihn mit einer geeigneten weichen Bürste oder einem Tuch.
- **Der Staubfilter des Kühlers** befindet sich unter dem Panel in dem abnehmbaren Deckel des Panels und kann herausgenommen und entstaubt oder gewaschen werden. Nur ein vollkommen trockener Filter darf in die Maschine eingesetzt werden.



Beim Mähen eines trockenen Bewuchses setzt sich der Staubfilter häufiger zu. Ein zugesetzter Staubfilter führt zu einer Überhitzung des Motors.



## WARTUNG DER ZÜNDKERZE (NUR BEI BENZINMOTOREN)

Damit der Motor perfekt läuft, muss die Zündkerze richtig eingestellt und frei von Ablagerungen sein.



Verwenden Sie immer nur die vom Motorenhersteller angegebene Zündkerze!

Wenn der Motor kurz vor der Inspektion oder dem Austausch gelaufen ist, ist die Zündkerze sehr heiß. Seien Sie daher sehr vorsichtig, um sich nicht zu verbrennen.

- Ziehen Sie den Zündkerzenstecker ab und entfernen die Zündkerze mit einem Schraubenschlüssel.
- Führen Sie eine Sichtprüfung der Zündkerze durch. Wenn die Zündkerze sichtbar abgenutzt oder der Isolator gerissen ist oder abblättert, ist es notwendig, sie zu ersetzen.
- Ist die Zündkerze verschmutzt oder nur wenig abgenutzt, ist es notwendig, sie sorgfältig mit einer geeigneten Drahtbürste zu säubern.
- Verwenden Sie einen Messschieber, um den Elektrodenabstand zu messen und einzustellen - ein übliches Maß ist 0,7-0,8 mm, den genauen Wert finden Sie jedoch in der Betriebsanleitung des Motors. Ziehen Sie nach der Wartung oder dem Austausch der Zündkerze diese korrekt fest. Eine falsch angezogene Zündkerze heizt sich deutlich auf und kann schwere Schäden am Motor verursachen.

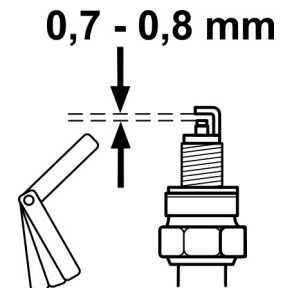

Wenn die Zündkerze ausgetauscht werden muss, befolgen Sie die Anweisungen des Motorherstellers.

## FAHRANTRIEBSRIEMEN

### SPANNUNG UND PRÜFUNG DES RIEMENS

Überprüfen Sie regelmäßig die Spannung des Fahrtriebsriemens. Der Riemen ist an der Ausgangsriemenscheibe des Motors und an der Eingangsriemenscheibe der Hydraulikpumpe befestigt.

**34**

- Der Riemen (1) wird durch eine Rolle (2) mit einer Zugfeder gespannt.
- Nach dem Spannen darf der Riemen nicht mehr als **2 cm** durchhängen. Wenn der Riemen mehr durchhängt, müssen die Schrauben der Pumpenhalterung (3) gelöst und die Halterung muss vom Motor wegbewegt werden. Ziehen Sie dann die Schrauben der Halterung mit dem angegebenen Drehmoment gemäß ➔ 2.4 TECHNISCHE PARAMETER an.

**35**

- Drehen Sie mit einem geeigneten Schraubenschlüssel die Kontermutter (5) so, dass Feder (6) wie folgt gespannt ist: Wert der Riemenspannung ➔ 2.4 TECHNISCHE PARAMETER.



**ACHTUNG:** Spannen Sie den Riemen nicht über diesen Wert hinaus, sonst reduziert sich seine Lebensdauer und es kann zu Schäden an der Pumpe kommen!

**ACHTUNG:** Achten Sie darauf, **dass die Riemenscheibe der Pumpe parallel zur Riemenscheibe des Motors ausgerichtet ist!**

### AUSWECHSELN DES FAHRIEMENS

- Stellen Sie die Maschine auf eine ebene Fläche.
- Schalten Sie den Motor aus und aktivieren Sie die Feststellbremse.
- Öffnen Sie die Haube.
- Nehmen Sie den Antriebsriemen der Kardanwelle ab (➔ WECHSELN DER ANTRIEBSRIEMEN DER KARDANWELLE).

**36**

- Nehmen Sie den Anschlag (1) der elektromagnetischen Kupplung (2) ab.

**37**

- Lösen Sie die Riemenspannrolle (3), lösen Sie die Halterung (4) der Pumpe und verschieben Sie sie in Richtung zum Motor.
- Nehmen Sie den alten Riemen aus der Maschine und legen Sie den neuen Riemen ein.

- Spannen Sie den neuen Riemen gemäß dem vorherigen Abschnitt ➔ KONTROLLE UND SPANNEN DES RIEMENS.



**ACHTUNG:** Nach dem Spannen der Spannrolle sollte der Riemen nicht mehr als 2 cm durchhängen!

- Bringen Sie den Antriebsriemen der Kardanwelle wieder an und befestigen Sie den Anschlag der elektromagnetischen Kupplung.

## AUSWECHSELN DER GLÜHLAMPEN DER VORDEREN SCHEINWERFER

Glühbirnen sitzen in einem Reflektor und sind nach Anheben der Motorhaube zugänglich.

Art den Glühbirnen ➔ 2.4 TECHNISCHE PARAMETER.

Zum Auswechseln der Glühlampe den Stecker des elektrischen Kabelbaums abziehen, die Glühlampe nach links drehen und dann die Fassung mit der Glühlampe aus dem Scheinwerfer nehmen.

## EINSTELLEN DER SCHEINWERFER

- Die Richtung der Scheinwerfer kann mit drei Schrauben eingestellt werden, die durch Löcher in der Verkleidung zugänglich sind.
- Prüfen Sie den Lichtkegel auf einer ebenen senkrechten Fläche (z. B. Wand oder geeignete Tafel) 5 m vor der Maschine. Die Oberkante des Lichtkegels sollte sich in der Maschinenachse nicht mehr als **415 mm** über dem Boden befinden. Der Abstand zwischen den Leuchten beträgt **400 mm**.

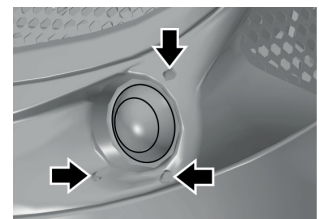

## AUSTAUSCH VON SICHERUNGEN

Im Falle eines Schadens an einer Sicherung wird die durchgebrannte Sicherung durch eine Informationsleuchte am Sicherungskasten angezeigt (der Stromkreis muss aktiv sein). In diesem Fall ist es notwendig, die defekte Sicherung zu finden und sie durch eine neue zu ersetzen. **ACHTUNG:** Die Sicherung in Stellung 2 ist auch ohne eingeschalteten Schlüssel aktiv.



Unter keinen Umständen sollten Sie eine defekte Sicherung durch eine Sicherung ersetzen, die eine höhere Strombelastbarkeit hat!

Die Sicherungen dürfen auf keinen Fall überbrückt werden.

## SICHERUNGEN UNTER DEM SITZ

- Sicherungen sind nach dem Entfernen der Abdeckung unter dem Sitz und Entfernen des Sicherungsdeckels zugänglich. Die Sicherungen befinden sich in einer Tafel mit einer Anzeige, die aufleuchtet, wenn eine Sicherung defekt ist. Sicherungen und ihre Werte ➔ 2.4 TECHNISCHE PARAMETER.

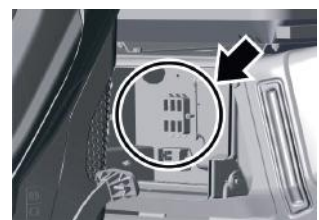

## SICHERUNG BEIM MOTOR

- Öffnen Sie die Haube.
- Die Sicherung ist auf der rechten Seite des Bodens. Die Sicherung ist auf der rechten Seite des Bodens. Entfernen Sie die Sicherung und setzen Sie eine neue Sicherung mit dem gleichen Wert ein ➔ 2.4 TECHNISCHE PARAMETER.

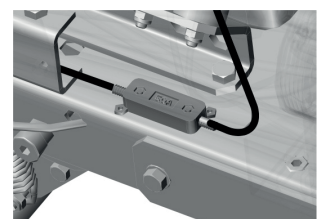

## RADWECHSEL

Wenn ein Rad beschädigt ist (Löcher, Risse, Schnitte usw.), demontieren Sie das beschädigte Rad und wenden Sie sich an den Händler, um ein Ersatzrad zu bestellen. Vor der Demontage des Rades:

- Stellen Sie die Maschine auf eine ebene Fläche.
- Stellen Sie den Motor ab, ziehen Sie den Schlüssel aus dem Zündschloss und ziehen Sie die Feststellbremse.

### Rad der Vorderachse:

- Heben Sie die Vorderseite der Maschine an und sichern Sie die Maschine gemäß dem Verfahren unter ➔ ANHEBEN DER MASCHINE.

**38**

- Entfernen Sie die Schutzkappe von der Felge (1).
- Entfernen Sie den Sicherungsring (2) mit einem Schraubenzieher und nehmen Sie die Passscheiben (3) ab.

- Reinigen Sie alle Teile und schmieren Sie die Welle (4) mit Schmierfett, bevor Sie das neue Rad einbauen.
- Schieben Sie das neue Rad auf die Welle, setzen Sie die Unterlegscheibe ein und sichern Sie das Rad mit dem Sicherungsring. Setzen Sie letztendlich die Schutzkappe auf.

### Rad der Hinterachse:

- Heben Sie die Maschine an und sichern Sie sie gemäß dem Verfahren unter ➔ ANHEBEN DER MASCHINE.

**39**

- Schrauben Sie die Muttern (1) ab.
- Ziehen Sie das Rad von der Nabe (2).

- Reinigen Sie alle Auflageflächen, bevor Sie ein neues Rad aufsetzen.
- Schieben Sie das neue Rad auf die Nabe und schrauben Sie die Muttern mit dem Konus zum Rad hin auf.

## REPARATUR EINER REIFENPANNE

Die Maschine ist mit schlauchlosen Reifen ausgerüstet. Bei einer Reifenpanne lassen Sie die Reparatur in einer spezialisierten Reifenwerkstatt oder in einer autorisierten SECO-Werkstatt durchführen.

## BREMSE



Die Bremsen sind ein wichtiges Sicherheitselement der Maschine und sollten sorgfältig gewartet werden. Wenn Sie sich nicht sicher sind, wie Sie bei der Wartung vorgehen sollen, wenden Sie sich an einen autorisierten Kundendienst.

Die Maschine ist mit hinteren Trommelbremsen ausgestattet. Die Bremsen befinden sich in einem Gehäuse, um das Eindringen von Schmutz zu verhindern. Wenden Sie sich für den Austausch der Bremsbeläge an eine Vertragswerkstatt.

- Das normale Bremsen erfolgt über die Bowdenzüge am Bremspedal.
- Lässt sich der Bowdenzug nicht weiter anziehen, müssen die Bremsnocken in der Bremstrommel neu eingestellt werden. Die Bremstrommel ist nach Entfernen der Gummikappe auf der Innenseite der Trommel (unten) zugänglich. Hinter der Öffnung befindet sich der Spreizstern, durch die Bewegung nach oben werden die Bremsen angezogen. Zuvor muss der Bremsbowdenzug so weit wie möglich gelockert werden.

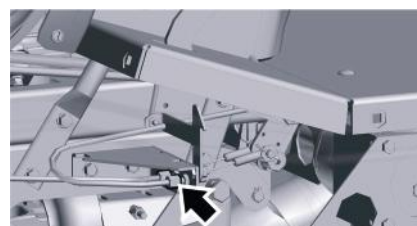

## HYDRAULIK-MASCHINENTEILE

### DURCHFÜHRUNG EINER UNDICHTIGKEITSPRÜFUNG AM HYDRAULIKKREISLAUF

- Prüfen Sie die Hydraulikleitung auf Ölleckagen, insbesondere an der Verbindungsstelle der Armaturen an die Hydraulikelemente. Wenn auch nach dem Anziehen der Schraubverbindung Öl entweicht, informieren Sie Ihren Händler oder den Kundendienst.

### ÜBERPRÜFUNG DES ÖLSTANDS IM HYDRAULIKKREIS

Für den zuverlässigen Betrieb des Hydraulikkreis muss der richtige Ölstand beibehalten werden. Der Ausgleichsbehälter befindet sich unter dem Kotflügel auf der rechten Seite der Maschine. Der Deckel des Behälters ist mit einem Ölmesstab ausgestattet:

- Schrauben Sie den Deckel des Ölbehälters ab und prüfen Sie, ob der Ölstand zwischen den beiden Linien des Messstabs liegt. Wenn nicht, fügen Sie die erforderliche Menge Öl hinzu. Art des Öls ➔ 2.4 TECHNISCHE PARAMETER.
- Wischen Sie den Bereich um den Behälterdeckel und den Deckel nach der Kontrolle oder dem Nachfüllen immer trocken.

### ÖLWECHSEL UND ENTLÜFTUNG DES HYDRAULIKKREISES

<b>40</b>	<ul style="list-style-type: none"><li>■ Stellen Sie eine geeignete Ölwanne mit einem Fassungsvermögen von mindestens 10 Litern bereit.</li><li>■ Öffnen Sie die Haube.</li><li>■ Schrauben Sie den Deckel des Öltanks (1) ab.</li><li>■ Trennen Sie den Rücklaufschlauch (2) von der Hydraulikpumpe und legen Sie ihn in die bereitgestellte Ölwanne und lassen Sie alles Öl (ca. 9 Liter) auslaufen.</li><li>■ Sobald das Öl abgelassen ist, schrauben Sie den Schlauch wieder an.</li><li>■ Füllen Sie neues Öl in den Öltank.</li><li>■ Schrauben Sie den Ansaugschlauch (3) ab, prüfen Sie, ob der Schlauch vollständig mit Öl gefüllt ist, und schrauben Sie ihn wieder auf die Pumpe.</li></ul>
-----------	---



Wischen Sie den Bereich um den Tankstutzen und den Deckel nach dem Nachfüllen von Öl immer trocken. Wischen Sie auch alle Teile der Maschine ab, auf die beim Ab- und Anschließen der Schläuche Öl gelaufen ist.

Entsorgen Sie das Altöl gemäß den in Ihrem Land geltenden Umweltvorschriften.

- Starten Sie die Maschine gemäß ➔ 5.4 STARTEN DES MOTORS, stellen Sie die Drehzahl herunter und testen Sie:
  - die Funktion der Servolenkung durch Drehen des Lenkrads nach links/rechts
  - die Funktion zum Anheben und Absenken des GrasfängersDadurch werden alle Komponenten mit Öl gefüllt.
- Prüfen Sie den Ölstand im Tank und füllen Sie bei Bedarf mehr Öl nach.
- Die Entlüftung des Hydraulikkreises erfolgt automatisch durch das Fahren der Maschine in den ersten Betriebsstunden. Es wird jedoch empfohlen, die Maschine bei nur leichter Belastung mit angewärmtem Öl für 1-2 Stunden einzufahren.

## KALIBRIEREN SIE DIE FAHRPEDALE UND DIE STELLUNGEN DES MÄHWERKS

Wenn ein Warndreieck und das Symbol für die Neutralstellung oder den Rückwärtsgang auf dem Display erscheinen, bedeutet dies, dass das elektronische System eine nicht erfüllte Anforderung an die Neutralstellung der Pedale meldet. Neutralstellung bedeutet, dass die Pedale nicht getreten sind.

Wenn das Symbol **N** angezeigt wird, während sich die Pedale in Neutralstellung befinden, muss die Position des Pedalsensors kalibriert werden:

- Setzen Sie sich auf den Sitz und treten Sie das Bremspedal.

- Drehen Sie den Zündschlüssel in die Stellung SVĚTLA oder ON (es laufen 10 Sekunden für den Eintritt in die Kalibrierung).
- Stellen Sie den Steller zur Höhenverstellung des Mähwerks in Stellung **6**.
- Drücken Sie den Mähwerkschalter 5x  (das Mähwerk bleibt ausgeschaltet).
- Stellen Sie den Steller zur Höhenverstellung des Mähwerks in Stellung **1**. Dadurch wird der Hub des Mähwerks automatisch von der oberen in die untere Stellung kalibriert. Der Wert wird auf dem Display angezeigt.
- Anschließend wird die Pedalkalibrierung gestartet:
  - Treten Sie das **Vorwärtsfahrpedal** und bestätigen Sie die Betätigung durch Drücken des Schalters **R**.
  - Lassen Sie das Pedal los und bestätigen Sie die Neutralstellung durch Drücken des Schalters **R**.
  - Treten Sie das **Rückwärtsfahrpedal** und bestätigen Sie die Betätigung durch Drücken des Schalters **R**.
  - Lassen Sie das Rückwärtsfahrpedal los und bestätigen Sie die Neutralstellung durch Drücken des Schalters **R**.
- Die Kalibrierung ist abgeschlossen. Das Mähwerk fährt in die obere Position und das Display zeigt die Werte der Pedalkalibrierung an.

## SENSOR FÜR DIE ANWESENHEIT DES GRASFÄNGERS

Überprüfen Sie regelmäßig die Einstellung des kontaktlosen Sensors auf die Anwesenheit des Grasfängers:

**41**

- Stellen Sie sicher, dass der Abstand zwischen dem Sensor und der Rückwand 2 mm beträgt. Wenn dies nicht der Fall sein sollte, passen Sie den Abstand an.
- Zum Einstellen heben Sie den Grasfänger auf eine geeignete Höhe an.
- Stellen Sie die Position des Sensors ein, indem Sie die Muttern am Sensorkörper lösen und wieder anziehen.

## 6.4 SCHMIERUNG

Schmieren Sie die Maschinenteile entsprechend den in den nachstehenden Abbildungen angegebenen Stundenintervallen. Falls die Maschine unter sehr staubigen oder sandigen Betriebsbedingungen betrieben wird, schmieren Sie sie häufiger.



Vor Beginn der Schmierung muss der Motor ausgeschaltet werden und alle beweglichen Teile der Maschine müssen stillstehen.

Kugellager der Spannriemenscheiben, den Führungsbuchse und Lager am Mähwerk sind selbstschmierend.

Erläuterungen:

**10**

**50**

..... Intervall in Stunden



..... Kunststoff-Schmiermittel A00



..... Öl SAE 30

Vorderachse:

**42**

- (1) Vorderradachsen (Räder müssen zum Schmieren ausgebaut werden)
- (2) Lenkzapfen der Achse

Pedale:

**43**

- (1) Gleitbuchse des Bremspedals
- (2) (3) Gleitbuchsen der Pedale für die Vorwärts- und die Rückwärtsfahrt
- (4) Gleitbuchse des Kipphebels der Pedale
- (5) Bolzen der Pedalkupplung

Mechanismus zum Anheben des Mähwerks:

**44**

- (1) Drehpunkte der Konsole
- (2) Mähbolzen
- (3) Armbolzen
- (4) Bolzen der vertikalen Zugstangen

Mechanismus zum Anheben des Grasfängers:

**45**

- (1) (2) (4) (5) Bolzen der Arme des Hubmechanismus
- (2) Grasfängerhalterung in der Rückenplatte

Getriebschrank des Mähmesserantriebs:

**46**

- Kontrollieren Sie regelmäßig den Ölstand an der Ölstandsanzeige (1) am Mähmessergetriebe.
- Art des Öls → 2.4 TECHNISCHE PARAMETER.
- Für einen Ölwechsel benutzen Sie die Ablassschraube (2).

## 7 REPARATUR VON FEHLERN UND DEFEKTEN

In diesem Kapitel finden Sie das Vorgehen zur Beseitigung der häufigsten Fehler oder Störungen, die Sie als Benutzer selbst durchführen können. Werden andere Reparaturen, die hier nicht aufgeführt sind, erlischt die Garantie.



Führen Sie keine Reparaturen durch, wenn Sie nicht über die entsprechende technische Ausrüstung und Qualifikationen verfügen.

Der Hersteller übernimmt keine Verantwortung für Schäden, die durch falsch durchgeführt, ungenehmigte Reparaturen durch den Benutzer entstehen.

MOTORPROBLEME		
PROBLEM	MÖGLICHE URSACHEN	BEHEBUNG
<b>MOTOR SPRINGT NICHT AN</b>	Nicht genug oder kein Kraftstoff im Tank	<ul style="list-style-type: none"> <li>Prüfen Sie den Kraftstoffsüllstand.</li> </ul>
	Falscher Motorstartvorgang	<ul style="list-style-type: none"> <li>Überprüfen Sie das Vorgehen beim Starten.</li> </ul>
	Durchgebrannte Sicherung	<ul style="list-style-type: none"> <li>Ersetzen Sie die Sicherung.</li> </ul>
	Entladene oder defekte Batterie	<ul style="list-style-type: none"> <li>Prüfen Sie die Batteriespannung, die zwischen 11,6 und 12,8 Volt liegen muss. Wenn die Spannung niedriger ist, laden Sie die Batterie auf oder ersetzen Sie sie durch eine neue.</li> </ul>
	Defekte oder verstopfte Zündkerze oder falscher Abstand zwischen den Elektroden	<ul style="list-style-type: none"> <li>Reinigen Sie die Zündkerze, stellen Sie den Abstand zwischen den Elektroden ein.</li> </ul>
	Lockere oder beschädigte elektrische Leitungen, defekte Schalter der elektrischen Anlage	<ul style="list-style-type: none"> <li>Prüfen Sie alle Kabel auf festen Sitz und ziehen Sie sie ggf. nach. Ersetzen Sie beschädigte Leitungen oder defekte Leiter.</li> </ul>
	Fehlfunktion des Motors oder der elektrischen Anlage der Maschine	<ul style="list-style-type: none"> <li>Überprüfen Sie den Motor erneut nach den Anweisungen in der Bedienungsanleitung des Motorenherstellers.</li> <li>Lassen Sie die elektrische Anlage in einer Fachwerkstatt überprüfen.</li> </ul>
	Solenoid zum Abschalten des Motors außer Funktion (nur bei Dieselmotoren)	<ul style="list-style-type: none"> <li>Überprüfen Sie den Solenoid und den manuellen Motorabstellhebel.</li> </ul>
<b>DER MOTOR DREHT, ABER ER STARTET NICHT</b>	Falscher Motorstartvorgang	<ul style="list-style-type: none"> <li>Überprüfen Sie das Vorgehen beim Starten.</li> </ul>
	Verstopfter Kraftstofffilter	<ul style="list-style-type: none"> <li>Kontrollieren Sie den Kraftstofffilter und tauschen Sie ihn gegebenenfalls aus.</li> </ul>
	Choke nicht herausgezogen (nur bei Benzinmotoren)	<ul style="list-style-type: none"> <li>Ziehen Sie den Choke heraus.</li> </ul>
	Fehlfunktion des Motors oder der elektrischen Anlage der Maschine	<ul style="list-style-type: none"> <li>Überprüfen Sie den Motor erneut nach den Anweisungen in der Bedienungsanleitung des Motorenherstellers.</li> <li>Lassen Sie die elektrische Anlage in einer Fachwerkstatt überprüfen.</li> </ul>
<b>DER MOTOR LÄUFT, ABER DIE MASCHINE BEWEGT SICH NICHT, WENN DAS FAHRPEDAL GETRETEN WIRD</b>	Der Fahrriemen ist locker	<ul style="list-style-type: none"> <li>Überprüfen Sie die Spannung des Riemens und spannen ihn gegebenenfalls.</li> </ul>
	Ölmangel im Hydraulikkreislauf oder Luft im Kreislauf	<ul style="list-style-type: none"> <li>Ölstand im Öltank prüfen, Hydraulikkreislauf entlüften.</li> </ul>
	Die Feststellbremse ist aktiviert	<ul style="list-style-type: none"> <li>Deaktivieren Sie die Feststellbremse, indem Sie auf das Bremspedal drücken.</li> </ul>
	Der Bypass ist aktiviert, um die Maschine schieben zu können.	<ul style="list-style-type: none"> <li>Ziehen Sie die Bypass-Schraube an der Pumpe an.</li> </ul>
<b>DER MOTOR RASSELT ODER KLOFFT</b>	Unzureichende Menge an Öl oder falsche Art von Öl	<ul style="list-style-type: none"> <li>Prüfen Sie den Ölstand im Motor</li> </ul>

<b>PROBLEME BEIM FAHREN</b>		
<b>PROBLEM</b>	<b>MÖGLICHE URSACHEN</b>	<b>BEHEBUNG</b>
<b>ES "KREISCHT" BEIM FAHREN</b>	Verschlissener oder beschädigter Fahrriemen	<ul style="list-style-type: none"> <li>■ Überprüfen Sie den Zustand des Riemens und der Spannrolle und spannen Sie den Riemen gegebenenfalls nach.</li> <li>■ Wenn das Problem weiterhin besteht, kontaktieren Sie sofort eine autorisierte Kundendienststelle.</li> </ul>
<b>BEIM FAHREN TRETEN EXTREME VIBRATIONEN AUF</b>	Beschädigte oder verformte Riemenscheiben	<ul style="list-style-type: none"> <li>■ Überprüfen Sie den Zustand der Riemenscheiben des Motors und der Pumpe. Bei Bedarf ersetzen.</li> </ul>
	Die Fahrtriebsriemen ist beschädigt	<ul style="list-style-type: none"> <li>■ Prüfen Sie, ob der Riemen verbrannte Stellen oder andere Unregelmäßigkeiten aufweist. Bei Bedarf ersetzen.</li> </ul>
	Der Fahrriemen ist locker	<ul style="list-style-type: none"> <li>■ Prüfen Sie die Riemenspannung. Bei Bedarf spannen.</li> </ul>
	Beschädigter oder ausgefallener Pumpendämpfer	<ul style="list-style-type: none"> <li>■ Setzen Sie den beschädigten Dämpfer wieder ein oder ersetzen Sie ihn.</li> </ul>
<b>DER FAHRANTRIEBSRIEMEN DER MASCHINE RUTSCHT</b>	Die Fahrtriebsriemen ist unzureichend gespannt	<ul style="list-style-type: none"> <li>■ Überprüfen Sie die Spannung des Riemens und spannen ihn gegebenenfalls.</li> </ul>
	Der Fahrtriebsriemen ist beschädigt oder abgenutzt	<ul style="list-style-type: none"> <li>■ Überprüfen Sie den Zustand des Riemens - ersetzen Sie ihn wenn nötig.</li> </ul>
	Die Motor- oder Pumperiemenscheibe ist beschädigt.	<ul style="list-style-type: none"> <li>■ Überprüfen Sie deren Zustand und tauschen sie gegebenenfalls aus.</li> </ul>
<b>DER FAHRANTRIEBSRIEMEN DER MASCHINE QUIETSCHT</b>	Die Fahrtriebsriemen ist unzureichend gespannt	<ul style="list-style-type: none"> <li>■ Überprüfen Sie die Spannung des Riemens und spannen ihn gegebenenfalls.</li> <li>■ Überprüfen Sie die Funktion der Spannrolle.</li> </ul>
<b>DER FAHRANTRIEBSRIEMEN SPRINGT WÄHREND DES BETRIEB HERAUS</b>	Die Fahrtriebsriemen ist unzureichend gespannt	<ul style="list-style-type: none"> <li>■ Überprüfen Sie die Spannung des Riemens und spannen ihn gegebenenfalls.</li> </ul>
	Der Verlauf des Fahrtriebsriemens ist falsch.	<ul style="list-style-type: none"> <li>■ Überprüfen Sie den Verlauf des Riemens. Ggf. einstellen.</li> </ul>
	Beschädigte Riemenscheiben	<ul style="list-style-type: none"> <li>■ Prüfen Sie, ob Riemenscheiben beschädigt sind. Ersetzen Sie sie bei Bedarf.</li> </ul>
	Riemenscheiben laufen nicht parallel	<ul style="list-style-type: none"> <li>■ Riemenscheiben auf Parallelität prüfen. Drehen Sie die Pumpe nach Bedarf.</li> </ul>



<b>MÄHWERKPROBLEME</b>		
<b>PROBLEM</b>	<b>MÖGLICHE URSACHEN</b>	<b>BEHEBUNG</b>
<b>DAS MÄHWERK MÄHT UNGLEICHMÄSSIG</b>	Gras und Schmutz haben sich im Mähwerk angesammelt	<ul style="list-style-type: none"> <li>Entfernen Sie den Schmutz von der Unterseite des Mähwerks.</li> </ul>
	Stumpfe oder deformierte Messer	<ul style="list-style-type: none"> <li>Überprüfen Sie den Zustand der Messer und schärfen oder ersetzen Sie sie gegebenenfalls.</li> </ul>
	Beschädigte oder abgenutzte Messerwelle.	<ul style="list-style-type: none"> <li>Überprüfen Sie den Zustand der Welle. Wenn die Welle verbogen ist, muss das gesamte Winkelgetriebe ausgetauscht werden.</li> </ul>
	Die Antriebsriemen sind unzureichend gespannt	<ul style="list-style-type: none"> <li>Überprüfen Sie die Spannung und spannen ihn gegebenenfalls.</li> </ul>
	Unausgewuchtete Mähmesser	<ul style="list-style-type: none"> <li>Überprüfen Sie, ob die Mähmesser ausgewuchtet sind. Bei Bedarf auswuchten oder ersetzen.</li> </ul>
	Falsch eingestelltes Mähwerk	<ul style="list-style-type: none"> <li>Prüfen Sie die Neigung des Mähwerks und stellen Sie sie gegebenenfalls nach, das Mähwerk muss auch in Querrichtung gerade sein.</li> </ul>
<b>EIN UNGEMÄHTEER STREIFEN BLEIBT ZWISCHEN DEN MESSERROTOREN</b>	Stumpfe oder rundliche Messer	<ul style="list-style-type: none"> <li>Überprüfen Sie den Zustand der Messer und schärfen oder ersetzen Sie sie gegebenenfalls.</li> <li>Beim Mähen von dichtem Gras oder Gras mit einer zu nassen Oberfläche kann ein nicht gemähter Streifen zurückbleiben. In diesem Fall muss die Fahrgeschwindigkeit angepasst werden. Der Motor sollte mit maximaler Drehzahl laufen.</li> </ul>
	Falsche Messereinstellung	<ul style="list-style-type: none"> <li>Prüfen Sie die Einstellung der Messer zueinander.</li> </ul>
<b>DAS MÄHWERK REISST GRASNABE HERAUS</b>	Verbogene Messer	<ul style="list-style-type: none"> <li>Überprüfen Sie den Zustand der Messer und ersetzen Sie sie gegebenenfalls.</li> </ul>
	Messer sind umgedreht	<ul style="list-style-type: none"> <li>Montieren Sie die Messer in der richtigen Stellung.</li> </ul>
	Messer sind lose	<ul style="list-style-type: none"> <li>Ziehen Sie die Messerschraube fest.</li> </ul>
	Unpassende Schnitthöhe	<ul style="list-style-type: none"> <li>Überprüfen Sie die eingestellte Schnitthöhe und passen Sie sie gegebenenfalls an. Grasnarbe wird häufiger auf unebenem Gelände herausgerissen.</li> </ul>
<b>DAS MÄHWERK BEFÖRDERT DAS SCHNITTGUT NICHT IN DEN GRASFÄNGER.</b>	Gras hat sich im Mähwerk angesammelt	<ul style="list-style-type: none"> <li>Entfernen Sie das Gras von der Unterseite des Mähwerks. Bei Nässe können sich der Auswurf und die untere Seite der Austritt aus dem Mähwerk mit Gras verstopfen.</li> <li>Mähen Sie kein nasses Gras.</li> </ul>
	Gefüllter Grasfänger	<ul style="list-style-type: none"> <li>Leeren Sie den Grasfänger.</li> </ul>
	Verstopfter Auswurfkanal	<ul style="list-style-type: none"> <li>Reinigen Sie den Auswurfkanal. Verstopfter Auswurfkanal</li> </ul>
	Die Antriebsriemen sind unzureichend gespannt	<ul style="list-style-type: none"> <li>Überprüfen Sie die Spannung den Riemen und spannen sie gegebenenfalls.</li> </ul>
	Unangemessene Fahrgeschwindigkeit	<ul style="list-style-type: none"> <li>Passen Sie die Fahrgeschwindigkeit den Mähbedingungen an. Der Motor sollte mit maximaler Drehzahl laufen.</li> <li>Wenn Sie hohes Gras mähen, mähen Sie zuerst mit dem Mähwerk in der höchstmöglichen Position und dann erneut in der gewünschten Position.</li> </ul>
	Falsch installiertes Messer	<ul style="list-style-type: none"> <li>Vergewissern Sie sich, dass das Messer richtig montiert ist.</li> </ul>
	Verschlissene Messerblätter	<ul style="list-style-type: none"> <li>Ersetzen Sie die Messer durch neue.</li> </ul>

<b>MÄHWERKPROBLEME (Fortsetzung)</b>		
<b>PROBLEM</b>	<b>MÖGLICHE URSACHEN</b>	<b>BEHEBUNG</b>
<b>MÄHWERK VIBRIERT</b>	Beschädigte oder gebrochene Messer	<ul style="list-style-type: none"> <li>Überprüfen Sie den Zustand der Messer und schärfen oder ersetzen Sie sie gegebenenfalls.</li> </ul>
	Beschädigte Lager	<ul style="list-style-type: none"> <li>Überprüfen Sie den Zustand der Wellenlager.</li> <li>Prüfen Sie das Kardanwellengetriebe.</li> <li>Überprüfen Sie den Zustand der Winkelgetriebe und der Ölfüllung.</li> </ul>
	Lose Bolzen im Mähwerk	<ul style="list-style-type: none"> <li>Überprüfen Sie die Arretierung des Mähwerks.</li> </ul>
<b>DIE ANTRIEBSRIEMEN DES MÄHWERKS BLEIBT WÄHREND DES BETRIEBS STEHEN</b>	Ein oder beide Antriebsriemen des Mähwerks sind beschädigt.	<ul style="list-style-type: none"> <li>Überprüfen Sie den Zustand der Riemenscheiben. Vielleicht ist der Riemen aus der Riemenscheibe gesprungen oder er wurde beschädigt. Bei Bedarf ersetzen.</li> </ul>
	Die Antriebsriemen sind unzureichend gespannt	<ul style="list-style-type: none"> <li>Überprüfen Sie die Spannung den Riemen und spannen sie gegebenenfalls.</li> </ul>
	Unpassende Schnitthöhe	<ul style="list-style-type: none"> <li>Überprüfen Sie die eingestellte Schnitthöhe, ggf. anpassen.</li> </ul>
	Ein Fremdkörper blockiert die Bewegung den Riemen.	<ul style="list-style-type: none"> <li>Überprüfen Sie die Bewegung den Riemen und entfernen Sie ggf. alle Fremdkörper oder Schmutz.</li> </ul>
	Beschädigte Riemenscheiben	<ul style="list-style-type: none"> <li>Überprüfen Sie alle Riemen. Verbogene oder gerissene Riemenscheiben können Probleme verursachen. Bei Bedarf ersetzen.</li> </ul>
	Verschlissene Teile des Spannmechanismus	<ul style="list-style-type: none"> <li>Überprüfen Sie die Teile des Spannmechanismus auf Verschleiß und ersetzen Sie diese gegebenenfalls.</li> </ul>
<b>DIE ANTRIEBSRIEMEN DES MÄHWERKS RUTSCHT DURCH</b>	Das Gras ist zu hoch oder zu nass	<ul style="list-style-type: none"> <li>Wenn das Gras zu hoch oder zu nass ist, kann die Antriebsriemen des Mähwerks durchrutschen.</li> </ul>
	Die Antriebsriemen sind unzureichend gespannt	<ul style="list-style-type: none"> <li>Überprüfen Sie die Spannung der Riemen und spannen sie gegebenenfalls.</li> </ul>
	Verschlissene oder beschädigte Feder im Spannmechanismus der Mähriemen	<ul style="list-style-type: none"> <li>Überprüfen Sie die Spannfeder der Riemen des Mähwerks. Ersetzen Sie die Feder, wenn sie überdehnt oder beschädigt ist.</li> </ul>
<b>DIE ANTRIEBSRIEMEN DES MÄHWERKS SIND ÜBERMÄSSIG ABGENUTZT</b>	Ein Fremdkörper blockiert die Bewegung der Riemen	<ul style="list-style-type: none"> <li>Kontrollieren Sie alle Punkte entlang des Verlaufs der Riemen. Prüfen Sie, ob die Bewegung der Riemen eventuell durch einen Fremdkörper verhindert wird. Wenn ja, entfernen Sie den Fremdkörper.</li> </ul>
	Beschädigte Riemenscheiben	<ul style="list-style-type: none"> <li>Überprüfen Sie die Riemenscheiben, wenn sie beschädigt sind, ersetzen Sie sie.</li> </ul>
	Unpassende Schnitthöhe	<ul style="list-style-type: none"> <li>Überprüfen Sie die eingestellte Schnitthöhe, ggf. anpassen.</li> </ul>
	Die Antriebsriemen sind unzureichend gespannt	<ul style="list-style-type: none"> <li>Überprüfen Sie die Spannung der Riemen und spannen sie gegebenenfalls.</li> </ul>

<b>MÄHWERKPROBLEME (Fortsetzung)</b>		
<b>PROBLEM</b>	<b>MÖGLICHE URSACHEN</b>	<b>BEHEBUNG</b>
<b>DIE MESSER KÖNNEN NICHT BEWEGT WERDEN</b>	Einer der Messerantriebsriemen ist verschlissen oder beschädigt	<ul style="list-style-type: none"> <li>■ Überprüfen Sie den Zustand der Riemen - ersetzen Sie ihn wenn nötig. Falls sie locker sind, nachspannen.</li> </ul>
	Beschädigte Feder des Spannmechanismus	<ul style="list-style-type: none"> <li>■ Überprüfen Sie den Zustand der Feder des Spannmechanismus und ersetzen Sie diese gegebenenfalls.</li> </ul>
	Ein Fremdkörper blockiert die Bewegung der Messer	<ul style="list-style-type: none"> <li>■ Prüfen Sie, ob die Bewegung der Messer eventuell durch einen Fremdkörper verhindert wird. Wenn ja, entfernen Sie den Fremdkörper.</li> </ul>
	Die elektromagnetische Kupplung schaltet nicht	<ul style="list-style-type: none"> <li>■ Überprüfen Sie die Kupplung und den Verschleiß.</li> <li>■ Überprüfen Sie die Elektroanlage.</li> </ul>
<b>DAS MESSER BLEIBT VERZÖGERT STEHEN</b>	Die Antriebsriemen sind unzureichend gespannt	<ul style="list-style-type: none"> <li>■ Überprüfen Sie die Spannung der Riemen und spannen sie gegebenenfalls.</li> </ul>
	Nicht ordnungsgemäß funktionierende elektromagnetische Kupplung	<ul style="list-style-type: none"> <li>■ Prüfen Sie, ob sich die elektromagnetische Kupplung richtig abschaltet. Wenn die Kupplung nicht richtig funktioniert, lassen Sie sie ersetzen oder in einer autorisierten Kundendienststelle ersetzen.</li> </ul>
<b>RIEMEN VIBRIEREN BEIM EINSCHALTEN DES MÄHWERKS EXTREM</b>	Beschädigte Messer	<ul style="list-style-type: none"> <li>■ Prüfen Sie die Messer, ob sie nicht ungerade, verdreht oder ungewuchtet sind. Wenn sie verformt sind, ersetzen Sie sie.</li> </ul>
	Beschädigte Messerantriebsriemen	<ul style="list-style-type: none"> <li>■ Überprüfen Sie, dass der Riemen keine verbrannten Stellen oder Unregelmäßigkeiten aufweist, die Vibrationen verursachen könnten. Wenn der Riemen beschädigt ist, ersetzen.</li> </ul>
	Kardanwelle defekt	<ul style="list-style-type: none"> <li>■ Prüfen Sie, ob die Kardanwelle richtig montiert und angezogen ist.</li> <li>■ Wenn das Kardangelenkbogen oder beschädigt ist, ersetzen Sie es.</li> </ul>
	Nicht ordnungsgemäß funktionierende elektromagnetische Kupplung	<ul style="list-style-type: none"> <li>■ Prüfen Sie, ob die elektromagnetische Kupplung richtig schaltet. Wenn die Kupplung nicht richtig funktioniert, lassen Sie sie ersetzen oder in einer autorisierten Kundendienststelle ersetzen.</li> </ul>
	Beschädigte Motorriemenscheibe	<ul style="list-style-type: none"> <li>■ Überprüfen Sie die Innenseite der Riemenscheibe am Motor. Wenn sie rau ist oder Risse aufweist, muss sie ersetzt werden.</li> </ul>
	Entfernen Sie angesammeltes Material von der Unterseite des Mähwerks.	<ul style="list-style-type: none"> <li>■ Prüfen Sie, ob sich Gras an der Unterseite des Mähwerks angesammelt hat. Dieses Gras muss entfernt werden.</li> </ul>
	Motoraufhängung defekt	<ul style="list-style-type: none"> <li>■ Überprüfen Sie den Anzug der Schrauben für die Motorbefestigung. Bei Bedarf die Schrauben nachziehen oder ersetzen.</li> </ul>
	Der Antriebsriemen ist unzureichend gespannt	<ul style="list-style-type: none"> <li>■ Prüfen Sie die Riemenspannung. Bei Bedarf spannen.</li> </ul>
<b>SCHNITTHÖHE KANN NICHT EINGESTELLT WERDEN</b>	Fehlfunktion der elektrischen Verdrahtung	<ul style="list-style-type: none"> <li>■ Überprüfen Sie die Elektroanlage zum Hubantrieb unter dem Sitz.</li> <li>■ Prüfen Sie die Sicherung.</li> <li>■ Fehlfunktion des Drehschalters zur Einstellung der Schnitthöhe.</li> <li>■ Der Hubantrieb ist defekt und muss durch einen neuen ersetzt werden.</li> </ul>
	Feuchtigkeit in der Elektroanlage	<ul style="list-style-type: none"> <li>■ Lassen Sie die Elektroanlage gründlich trocknen.</li> </ul>
	Fremdkörper im Mechanismus	<ul style="list-style-type: none"> <li>■ Suchen und entfernen Sie Fremdkörper im Hub- und Mähwerk.</li> </ul>

<b>ANDERE PROBLEME</b>		
<b>PROBLEM</b>	<b>MÖGLICHE URSACHEN</b>	<b>BEHEBUNG</b>
<b>DIE MASCHINE KANN NICHT ODER NUR SCHWER GESCHOBEN WERDEN</b>	Die Bypass-Schraube an der Hydraulikpumpe ist nicht locker genug.	<ul style="list-style-type: none"> <li>■ Lösen Sie die Bypass-Schraube.</li> </ul>
<b>DIE MASCHINE LÄSST SICH SCHWER STEuern ODER KONTROLLIEREN</b>	Falscher Reifendruck	<ul style="list-style-type: none"> <li>■ Kontrollieren Sie den Reifendruck</li> </ul>
	Störung der Servolenkung	<ul style="list-style-type: none"> <li>■ ÜBERPRÜFUNG DES ÖLSTANDS IM HYDRAULIKKREIS.</li> <li>■ Überprüfen Sie die Schläuche des Hydraulikkreises.</li> </ul>
	Fehlfunktion des ankippbaren Lenkrads	<ul style="list-style-type: none"> <li>■ Reinigen und schmieren Sie den Kippmechanismus des Lenkrads. Ersetzen Sie gegebenenfalls verformte Teile ersetzen.</li> </ul>
	Defekt der Pumpendämpfung	<ul style="list-style-type: none"> <li>■ Prüfen Sie den Stoßdämpfer und schließen Sie ihn an.</li> </ul>
	Defekt des Pumpengestänges	<ul style="list-style-type: none"> <li>■ Überprüfen Sie das Gestänge zwischen den Pedalen und der Pumpe.</li> </ul>
	Differentialsperre der Hinterräder eingeschaltet	<ul style="list-style-type: none"> <li>■ Wechseln Sie in den Schildkrötenmodus.</li> </ul>
	Fehlende Gewichte	<ul style="list-style-type: none"> <li>■ Überprüfen Sie die Frontgewichte der Maschine.</li> </ul>
<b>ES IST NICHT MÖGLICH, DIE MASCHINE AUF NORMALE WEISE ZU STARTEN</b>	Fehlfunktion der elektrischen Verdrahtung	<ul style="list-style-type: none"> <li>■ Überprüfen Sie die Fehlermeldungen auf dem Display.</li> <li>■ Benutzen Sie das Notfahrssystem und fahren Sie die Maschine an einen Ort, an dem sie repariert werden kann.</li> </ul>
<b>GRASFÄNGER KANN NICHT ANGEHOBEN WERDEN</b>	Fehlfunktion der elektrischen Verdrahtung	<ul style="list-style-type: none"> <li>■ Überprüfen Sie die Elektroanlage und die Sicherungen des Grasfängers.</li> </ul>
	Hydraulischer Defekt	<ul style="list-style-type: none"> <li>■ Überprüfung des Ölstands im Hydraulikkreis.</li> <li>■ Überprüfen Sie die Hydraulikschläuche.</li> <li>■ Überprüfen Sie die Hydraulikzylinder.</li> </ul>
	Defekt des Mechanismus	<ul style="list-style-type: none"> <li>■ Überprüfen Sie den Hubmechanismus des Grasfängers.</li> <li>■ Entfernen Sie Fremdkörper aus dem Hubmechanismus des Grasfängers.</li> <li>■ Ersetzen Sie verformte Teile durch neue.</li> </ul>
<b>GRASFÄNGER KANN NICHT GEÖFFNET WERDEN</b>	Fehlfunktion der elektrischen Verdrahtung	<ul style="list-style-type: none"> <li>■ Prüfen Sie die Sicherung des Grasfängers.</li> <li>■ Überprüfen Sie die Kabel zum Grasfängerantrieb.</li> </ul>
	Defekt des Mechanismus	<ul style="list-style-type: none"> <li>■ Prüfen Sie die Grasfängerkonstruktion auf Verformungen.</li> <li>■ Stellen Sie sicher, dass der Grasfänger nicht überladen ist.</li> <li>■ Entfernen Sie Fremdkörper aus dem Mechanismus des Grasfängers.</li> </ul>
<b>SITZ KANN NICHT VERSTELLT WERDEN</b>	Verbogene Einstellung	<ul style="list-style-type: none"> <li>■ Biegen Sie die Einstellung in ihren ursprünglichen Zustand.</li> </ul>
	Verstopfte Führungsschienen	<ul style="list-style-type: none"> <li>■ Reinigen Sie die Sitzführungsschienen.</li> </ul>

## 7.1 BESTELLUNG VON ERSATZTEILEN

Wir empfehlen, nur Original-Ersatzteile zu verwenden, die die Sicherheit und Lebensdauer der Maschine gewährleisten. Für einfache, schnelle und genaue Identifizierung der erforderlichen Ersatzteile geben Sie bei Ihrer Bestellung immer die Seriennummer an, die Sie auf der zweiten Deckseite dieses Dokuments finden.

Um das benötigte Ersatzteil einfach, schnell und genau zu identifizieren, geben Sie bei Ihrer Bestellung immer die Seriennummer an, die Sie auf dem Typenschild der Maschine unter dem Sitz oder auf der Rückseite dieses Handbuchs finden. Bitte geben Sie auch das Herstellungsjahr der Maschine an, das Sie auf dem Typenschild unter dem Sitz finden.

### HÄUFIG VERSCHLISSENE TEILE

Einige Teile des Mähers unterliegen einem normalen Verschleiß, auch wenn die Maschine in Übereinstimmung mit dieser Betriebsanleitung verwendet wird. Diese Teile müssen daher je nach Art und Dauer der Nutzung immer rechtzeitig ausgetauscht werden.

Zu diesen Teilen gehören unter anderem:

- Mähmesser
- Grasfänger
- Keilriemen des Kardanwellenantriebs
- Keilriemen der Pumpenhalterung des Hydraulikkreislaufs
- Keilriemen der Mähmesser
- Sicherungen
- Batterie
- Reifen
- Zündkerze

## 7.2 GARANTIE

Garantiebedingungen finden Sie auf der Garantiekarte, die immer zusammen mit der Ware vom Verkäufer bereitgestellt wird.

## 8 WARTUNG NACH DER SAISON, STILLLEGUNG DER MASCHINE

Nach der Saison, oder wenn Sie den Mäher länger als 30 Tage nicht benutzen, sollte er so bald wie möglich für die Abstellung vorbereitet werden. Bleibt der Kraftstoff ohne Bewegung länger als 30 Tage im Tank, kann sich eine klebrige Ablagerung bilden, die sich negativ auf den Vergaser auswirken und eine schlechte Motorfunktion verursachen kann. Leeren Sie deshalb den Tank.



Stellen Sie den Mäher niemals mit vollem Tank in geschlossenen oder schlecht belüfteten Räumen ab, in denen Kraftstoffdämpfe, offene Flammen, Funken oder Zündflammen, Öfen, Zentralheizungen, trockene Lappen usw. vorhanden sind.

Gehen Sie vorsichtig mit Kraftstoffen und Schmiermitteln um, denn sie sind leicht entzündlich und ein unvorsichtiger Umgang kann zu schweren Verbrennungen oder Sachschäden führen.

Leeren Sie den Benzintank nur im Freien und fern von offenem Feuer in zugelassene Behälter.

### EMPFOHLENE VORGEHENSWEISE FÜR DIE VORBEREITUNG DES AUFSITZMÄHERS FÜR DIE LAGERUNG

- Reinigen Sie die gesamte Maschine gründlich, insbesondere die Innenteile des Mähwerks (➔ 6.2 KONTROLLE UND WARTUNG VOR UND NACH DEM EINSATZ).



Verwenden Sie niemals Benzin für die Reinigung. Verwenden Sie Entfettungsmittel und warmes Wasser.

- Um Korrosion zu vermeiden, sollten Sie die beschädigten Stellen ausbessern und anstreichen.
- Tauschen Sie defekte oder verschlissene Teile aus und ziehen Sie alle losen Schrauben und Muttern an.
- Bereiten Sie den Motor für die Lagerung gemäß Bedienungsanleitung für den Betrieb und die Wartung des Motors vor.
- Schmieren Sie alle Schmierstellen gemäß Schmierplan (➔ 6.4 SCHMIERUNG).
- Lösen Sie den Keilriemen des Kardanwellenantriebs (➔ RIEMEN DES KARDANWELLENANTRIEBS)
- Nehmen Sie die Batterie heraus (➔ AUSTAUSCH DER BATTERIE), reinigen Sie sie und laden Sie sie voll auf. Eine nicht aufgeladene Batterie kann einfrieren und platzen. Bewahren Sie die Batterie an einem kühlen, trockenen Ort auf. Laden Sie die Batterie alle 30 Tage auf und überprüfen Sie regelmäßig ihre Spannung.
- Lagern Sie den Aufsitzmäher abgedeckt in einer sauberen und trockenen Umgebung.



Die beste Methode, um zu gewährleisten, dass der Aufsitzmäher in der nächsten Saison im idealen Betriebszustand ist, ist die jährliche Inspektion und Einstellung durch eine autorisierte Kundendienststelle.

## 9 ENTSORGUNG DER MASCHINE AM ENDE IHRER LEBENSDAUER

### ENTSORGUNG

Am Ende der Lebensdauer der Maschine muss diese ordnungsgemäß entsorgt werden. Die Maschine kann auf zwei Weisen entsorgt werden:

- a) **Übergabe der Maschine an ein zugelassenes Unternehmen**, wie z. B. einen Schrottplatz, einen Abschleppdienst oder einen Entsorger für Sekundärrohstoffe. Sie erhalten ein entsprechendes Dokument über die Übergabe der Maschine zur Entsorgung.
- b) **Entsorgen Sie die Maschine selbst**. In diesem Fall empfehlen wir folgende Vorgehensweise:
  - Entsorgen Sie das Produkt durch Nutzung von Wertstoffen entsprechend dem geltenden Abfallrecht.
  - Zerlegen Sie die gesamte Maschine in so wenige Teile wie möglich.
  - Teile, die wiederverwendbar sind, sollten gereinigt, konserviert und zur weiteren Verwendung aufbewahrt werden.
  - Trennen Sie die übrigen Teile in solche, die umweltfreundlich bzw. umweltschädlich sind, z. B. Gummitteile (Dichtungen), Schmiermittelreste in den Lagern oder im Getriebe. Umweltschädliche Bauteile müssen nach dem im Land des Maschinenbenutzers geltenden Abfallgesetz entsorgt werden, in Tschechien ist dies das Abfallgesetz Nr. 185/2001 Slg.
  - Sortieren Sie Abfälle gemäß dem Abfallkatalog in Einklang mit der einschlägigen Verordnung.
  - Ökologisch unbedenkliche Wertstoffe sollten einer Wiederverwendung zugeführt werden.

### RÜCKNAHME VON REIFEN (NUR TSCHECHIEN)

Im Preis des Produkts sind die Kosten für die Rücknahme und Entsorgung von Altreifen enthalten. Der Endverbraucher ist verpflichtet, die Altreifen bei den Sammelstellen der ELTMA s.r.o. abzugeben.

Die Sammelstellen sind auf [www.ELTMA.cz](http://www.ELTMA.cz) aufgeführt.

# 10 ES COMPLIANCE-ERKLÄRUNG

gemäß: **Richtlinien des EP und des Rates Nr. 2006/42/EC** (Regierungsrichtlinie NV 176/2008 Coll.)  
**Richtlinien des EP und des Rates Nr. 2014/30/EC** (Regierungsrichtlinie NV 117/2016 Coll.)  
**Richtlinien des EP und des Rates Nr. 2000/14/EC** (Regierungsrichtlinie NV 9/2002 Coll.)

**A.** Wir: Seco Industries, s.r.o., Jungmannova 11, Valdické Předměstí, 506 01 Jičín  
Ident-Nr.: 05391423

**geben die folgende Erklärung auf eigenes Risiko ab:**

**B.** Mechanische Ausrüstung

- Name: Aufsitzmäher
- model: MP 122
- Seriennummer: MP.....

Beschreibung:

Der MP 122 ist ein vierrädriger Rasenmäher mit Eigenantrieb Kubota a Briggs & Stratton. Der Antrieb wird vom Motor über einen Rillenriemen mit einem stufenlosen Getriebe auf die Pumpe übertragen. Der Antrieb des Mähwerks erfolgt über eine elektromagnetische Kupplung. Das Mähwerk hat zwei synchronisierte Messer mit einer vertikalen Drehachse und einer Arbeitsbreite von 122 cm. Das Schnittgut wird durch einen Auswurfkanal zu einem anhebbaren Grasfänger befördert.

**C.** Die zugrundeliegende Gesetzgebung zur Bewertung der Konformität:  
ČSN EN ISO 12100, ČSN EN ISO 5395-1,3, ČSN EN ISO 14982:2009

**D.** Die Beurteilung der Konformität wurde nach folgendem bezeichneten Verfahren durchgeführt:  
- Richtlinie des EP und des Rates Nr. 2006/42/EG, Anhang VIII, (entspr. Anhang Nr. 8, NV Nr. 176/2008 Coll.)  
- Richtlinie des EP und des Rates Nr. 2014/30/EC, Anhang II, (entspr. Anhang Nr. 2, NV Nr. 117/2016 Coll.)  
- Richtlinie des EP und des Rates Nr. 2000/14/EC, Anhang VI, (entspr. Anhang Nr. 5, NV Nr. 9/2002 Coll.)  
Státní zkušebna strojů a.s. (SZS, a.s.), NB 1016  
Třanovského 622/11  
163 04 Prag 6 Řepy, Tschechische Republik

**E.** Bewertung der Konformität durchgeführt von:  
Státní zkušebna strojů a.s. (SZS, a.s.)  
Třanovského 622/11, 163 04 Prag 6 Řepy, Tschechische Republik

**F.** Wir bestätigen Folgendes:  
- Diese mechanische Ausrüstung erfüllt alle relevanten Bestimmungen der zuvor genannten Richtlinien (NV)  
- Es wurden Maßnahmen ergriffen, um die Compliance aller auf den Markt gebrachten Produkte mit der technischen Dokumentation und den in den technischen Vorschriften enthaltenen Anforderungen zu gewährleisten.  
- Der garantierte Schalleistungspegel L<sub>WA</sub> ist 105 dB(A)

Gemessene Mittelwerte der akustischen Leistung in Abhängigkeit des verwendeten Motors:

MOTOR	Drehzahl (min <sup>-1</sup> )	Gemessener Schalleistungswert [dB(A)]
KUBOTA D902	3000	104,7
BRIGGS & STRATTON	3000	105

Technische Dokumentation im Umfang gemäß Anhang VII der Richtlinie 2006/42/EG a gemäß Richtlinie 2000/14/EG wird am Geschäftssitz des Herstellers aufbewahrt.

SECO Industries, s.r.o.  
Jungmannova 11  
Valdické Předměstí  
506 01 Jičín



In Jičín, 1. 1. 2022

Ing. Aleš Housa  
Direktor der Engineering-Division







# ACERCA DE ESTE MANUAL

## OBJETIVO DEL MANUAL

Este manual le guiará, de la manera más sencilla posible, en la instalación, el funcionamiento y el mantenimiento seguros de su cortacésped, y le proporcionará información sobre las opciones que le ofrece. Está destinado, por tanto, a todas las personas que tomen contacto con el cortacésped durante su instalación, funcionamiento y mantenimiento.

Estudie con detenimiento este manual antes de hacer cualquier tipo de operación con el cortacésped. Siga las instrucciones que figuran en este manual de usuario para operar el cortacésped con mayor facilidad y utilizarlo de forma óptima con vistas a garantizar una larga duración.

## VALIDEZ DEL MANUAL

Este manual es válido para los siguientes modelos de cortacésped:

- MP 122 diésel
- MP 122 gasolina

Las diferencias entre los modelos se pueden consultar en las especificaciones técnicas.

## SÍMBOLOS UTILIZADOS EN EL PRESENTE MANUAL

En este manual encontrará símbolos con el siguiente significado:

SÍMBOLO	SIGNIFICADO
	Estos símbolos significan «ATENCIÓN» y «ADVERTENCIA» e informan sobre elementos que pueden dañar el cortacésped o provocar daños graves al usuario.
	Este símbolo indica una instrucción, propiedad, procedimiento o asunto importante que deberá conocer y respetar durante el montaje, el funcionamiento y el mantenimiento del cortacésped.
	Este símbolo indica información de utilidad vinculada con el cortacésped o sus accesorios.
	Este número hace referencia a la imagen con el mismo número al principio del manual de usuario.
	Estos símbolos hacen referencia a otro capítulo del manual.
	Este símbolo hace referencia a otro manual incluido en la documentación suministrada con el cortacésped.

## AVISOS IMPORTANTES

Es muy importante que el manual se considere como parte del tractor cortacésped y que se conserve siempre cerca del mismo. Por este motivo, debe guardarlo como referencia para el futuro.

**No ponga el cortacésped en funcionamiento hasta que haya leído completamente todas las instrucciones, restricciones y recomendaciones contenidas en este manual de usuario, prestando especial atención al capítulo 3 SALUD Y SEGURIDAD LABORAL.**

Es posible que las ilustraciones e imágenes contenidas en este manual de usuario no siempre se correspondan con la realidad, puesto que su propósito es describir los principios esenciales del cortacésped. Los textos, imágenes, fotografías y demás elementos que se proporcionan están protegidos por las leyes de propiedad intelectual. El uso indebido y la copia ilegal constituyen un delito.

## DOCUMENTACIÓN RELACIONADA

Además del presente manual, junto con el cortacésped se proporcionan otras documentaciones elaboradas por el fabricante del cortacésped y los fabricantes de determinados componentes. Puede consultar un listado completo de la documentación en el capítulo **DOCUMENTACIÓN DEL CORTACÉSPED**.

## EN CASO DE DUDA

En la práctica, a menudo ocurren situaciones impredecibles que no pueden incluirse ni describirse en este manual de usuario. Por lo tanto, si alguna vez no comprende algún procedimiento, si alguna disposición no le resulta clara o si tiene alguna duda, no dude en ponerse en contacto con uno de los más de 100 centros de servicio técnico autorizados y equipados profesionalmente que hay en toda Europa, ya que cuentan con expertos capacitados y acreditados que podrán ayudarle.

## VERSIÓN DEL MANUAL

Número del manual: kor3  
Fecha de creación: 14/12/2021



Seco Industries, s.r.o. evoluciona y mejora continuamente todos los cortacéspedes que fabrica y sus accesorios, por lo que el presente manual puede contener algunas diferencias técnicas y de terminología en comparación con el producto real. Esta circunstancia no podrá dar lugar a reclamaciones de ningún tipo. Quedan prohibidas la impresión, duplicación, publicación y traducción (incluso parcialmente) sin el consentimiento previo por escrito de Seco Industries, s.r.o. El fabricante se reserva el derecho a cambiar las especificaciones técnicas del producto sin avisar previamente al cliente.

# 1 ENTREGA

Normalmente, el distribuidor se encarga de desembalar la máquina, montarla y prepararla para trabajar como parte del volumen de servicios preventiva. Si ha recibido el cortacésped montado y listo para usar, vaya directamente al **capítulo 3** del presente manual.

En situaciones excepcionales, puede darse la circunstancia de que el propio cliente tenga que desembalar el cortacésped. Si ese es su caso, siga las instrucciones de los apartados que figuran a continuación.

## 1.1 DESEMBALAJE

El tractor cortacésped puede suministrarse de dos maneras:

- Embalado en un palé. En este caso, el cortacésped está completo y no hay que montar ninguna pieza.
- Embalado en cajas en un palé. En este caso, algunos conjuntos del cortacésped se han desmontado para el transporte y hay que volverlos a montar antes de poner en marcha el cortacésped.



Compruebe que el tractor cortacésped no esté dañado inmediatamente después de la entrega. Si se encuentran daños, informe al transportista. Si la reclamación no se registra a tiempo, no podrán realizarse las posibles exigencias.

Compruebe que el modelo del cortacésped se corresponda con el que pidió. Si observa alguna anomalía, no desembale el cortacésped y avise inmediatamente al proveedor sobre la discrepancia.

## 1.2 MANIPULACIÓN DEL PAQUETE

El paquete solo debe manipularse con una carretilla elevadora o una transpaleta. Introduzca las horquillas en el agujero del palé y lleve el cortacésped al lugar donde quiere montarlo o guardarlo. Las cajas deben transportarse de una en una.

Capacidad mínima de carga del equipo de manutención: **800 kg**



La caja de madera no está diseñada para elevarla con una grúa.

Solo debe usar el equipo de manutención personal que posea experiencia en su uso y que esté debidamente autorizado.

Dado lo mucho que pesa el cortacésped embalado, se recomienda que al menos participen dos personas en esta operación.

## 1.3 ALMACENAMIENTO ANTES DE DESEMBALAR

Si no tiene previsto desembalar y montar el cortacésped inmediatamente después de recibirlo, guárdelo tal como se explica a continuación:

- Guarde el cortacésped con el embalaje original en un lugar seco y protegido de la intemperie. De lo contrario, el embalaje y el cortacésped podrían resultar dañados.
- No tumba la caja de madera sobre un costado ni la coloque bocabajo. No coloque encima de la caja objetos que pudieran dar lugar a fugas de líquidos.
- No extraiga el cortacésped del palé, no lo tumba sobre un costado ni lo incline en posición diagonal.
- No coloque objetos ni materiales encima del cortacésped embalado.
- En caso de almacenar varios cortacéspedes embalados, no apile más de dos paquetes.

Especificaciones recomendadas del lugar de almacenamiento:

Temperatura ..... De -10 °C a +35 °C

Humedad ambiente ..... < 80 % a 21 °C

Limpieza del aire ..... Entorno libre de polvo

Otro..... Lugar de almacenamiento seco

## 1.4 DESEMBALAJE

- Si el cortacésped se suministra entero sobre el palé, retire el material de embalaje y los elementos que impiden que se mueva durante el transporte.
- Si el cortacésped se suministra en una caja en un palé, primero extraiga la caja con una herramienta adecuada (palanca, martillo, etc.), luego, retire todos los conjuntos embalados por separado y, por último, retire todos los elementos de sujeción y materiales de embalaje. Compruebe que el cortacésped y los diferentes conjuntos no estén dañados.
- Inspeccione visualmente el cortacésped y los distintos conjuntos para ver si hay daños que pudieran haberse ocasionado durante el transporte. Si se encuentra algún daño, contacte de inmediato con el proveedor y no siga con el montaje del cortacésped.



Tras desembalarlo todo, compruebe que el material de embalaje se elimine debidamente. Para la eliminación del embalaje deben cumplirse las leyes de eliminación de residuos vigentes en su país. Si no está familiarizado los procedimientos de eliminación, encargue esta tarea a una empresa especializada.

Hay que volver a montar los distintos conjuntos en el cortacésped:

<b>1</b>	<ol style="list-style-type: none"><li>(1) Contrapeso</li><li>(2) Parte superior del bastidor de protección</li><li>(3) Motor lineal</li><li>(4) Tapa del colector de césped</li><li>(5) Colector de césped</li><li>(6) Placa trasera con los laterales izquierdo y derecho</li><li>(7) Canal pequeño</li></ol>
----------	--



La lista anterior no contiene todas las piezas y pasos necesarios para montar el cortacésped y dejarlo en estado de servicio. Puede consultar la información sobre la instalación en el capítulo ➔ 4.1 MONTAJE DE LOS CONJUNTOS EMBALADOS POR SEPARADO



Deje el cortacésped en el palé y siga las instrucciones del capítulo ➔ 4 PREPARACIÓN PARA LA PUESTA EN FUNCIONAMIENTO.

## 1.5 DOCUMENTACIÓN DEL CORTACÉSPED

Junto con el cortacésped se suministra la siguiente documentación:

- Albarán
- Manual de usuario
- Manual de usuario del motor
- Manual de usuario de la batería
- Cuaderno de mantenimiento

## 2 INFORMACIÓN TÉCNICA

### 2.1 USO

#### USO CORRECTO

El presente tractor cortacésped está destinado a profesionales, propietarios de terrenos/instalaciones y usuarios particulares, para el corte de césped con una altura de hasta 25 cm; por ejemplo, en parques, jardines y campos deportivos con una pendiente de hasta 12° (21 %) y sin objetos extraños (ramas caídas, piedras, elementos macizos, etc.).

#### USO INDEBIDO

Cualquier uso del tractor cortacésped distinto al que se describe en el presente manual de usuario y que supere el alcance de uso que se describe aquí, se considerará contrario a la finalidad o uso previsto. El fabricante del cortacésped no se hará responsable de cualesquiera daños derivados de dicho uso, en cuyo caso el riesgo recaerá sobre el usuario.

El uso indebido del cortacésped también incluye el manejo, el mantenimiento y la reparación por parte de personal no autorizado, el uso de accesorios no autorizados, el uso del cortacésped si está averiado o no funciona correctamente, y el uso con los elementos de seguridad desmontados, modificados o inoperativos. Además, el uso de accesorios no autorizados conllevará la anulación inmediata de la garantía.

### 2.2 PARTES PRINCIPALES Y DESCRIPCIÓN

#### (1) PUESTO DEL CONDUCTOR

El puesto del conductor está optimizado para poder usar el cortacésped durante largos periodos de tiempo y acceder fácilmente a todos los elementos de mando. Además de ser cómodo, el asiento del conductor permite ajustar la distancia al volante, la posición de los reposabrazos y la firmeza de la suspensión. Para mayor comodidad, el ángulo y la altura del volante también se pueden adaptar a las preferencias del usuario.

#### (2) CARENADO

El carenado está formado por una combinación de piezas de plástico y cubiertas metálicas que protegen el motor y los componentes eléctricos y mecánicos del cortacésped sin entorpecer la visibilidad del conductor. El suelo está diseñado con aluminio antideslizante. Los faros del carenado están diseñados para la iluminación diurna y nocturna, y están certificadas para la circulación por la vía pública. El carenado también contiene compartimentos para guardar objetos pequeños.

#### (3) CONTRAPESO

El contrapeso está montado en el bastidor del cortacésped que soporta las cargas. Añade peso a la parte delantera del cortacésped para mejorar la tracción de las ruedas y la estabilidad del cortacésped al vaciar el colector de césped.

#### (4) BASTIDOR DE PROTECCIÓN

El bastidor de protección ROPS está montado en el mecanismo de elevación del colector de césped y está diseñado para minimizar las consecuencias en caso de accidente con vuelco del cortacésped.

#### (5) MECANISMO DEL COLECTOR DE CÉSPED

Este mecanismo regula continuamente la altura y la abertura del colector de césped a una posición que permita vaciar el césped directamente sobre el suelo, en un remolque o en otro punto de recolección.

#### (6) COLECTOR DE CÉSPED

Se trata de un colector de césped de gran capacidad. Un sensor ajustable supervisa el nivel de llenado y cierra automáticamente la plataforma de corte o emite una señal sonora para avisar al conductor. El conductor controla el proceso de volcado desde el asiento con un mando.

#### (7) DEPÓSITO DE COMBUSTIBLE

Permite añadir combustible y comprobar el nivel con facilidad. El depósito de combustible tiene suficiente capacidad para al menos un turno de trabajo entero, aumentando así la autonomía del cortacésped y reduciendo el tiempo que se pierde repostando.

#### (8) PLATAFORMA DE CORTE

La plataforma de corte de doble rotor con cuchillas sincronizadas se encarga de cortar y recoger el césped. Está complementada con un canal de expulsión a medida que evita que se acumule césped en cualquier lugar que no sea el colector de césped.

## 2.3 ETIQUETAS DEL CORTACÉSPED

**!** Está terminantemente **prohibido retirar o dañar las etiquetas y los símbolos** fijados al cortacésped. Si las etiquetas se dañan o quedan ilegibles, póngase en contacto con el proveedor o el fabricante del cortacésped y solicite su sustitución.

### PLACA DE CARACTERÍSTICAS

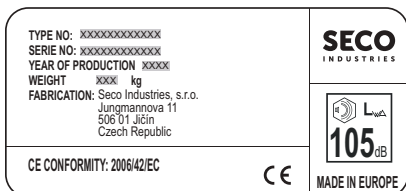

La placa de características se encuentra debajo del asiento del conductor y contiene los datos básicos de identificación y las especificaciones técnicas del cortacésped.

### PLACA DE IDENTIFICACIÓN DEL MODELO



La placa de identificación del modelo se encuentra debajo del asiento del conductor y contiene el número de serie del cortacésped.

### PLACA DEL ROPS (BASTIDOR DE PROTECCIÓN)

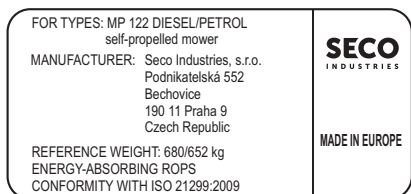







La placa del bastidor de protección se encuentra en el lado izquierdo del bastidor y contiene los datos básicos del bastidor.

### ETIQUETAS DE ADVERTENCIA



Peligro	¡Atención! ¡Superficie caliente!	No salir del cortacésped mientras se está conduciendo	Precaución, desvío de objetos	No tocar
No tocar durante el funcionamiento	¡Herramientas giratorias! ¡Riesgo de lesiones en las extremidades!			







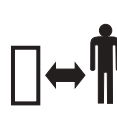
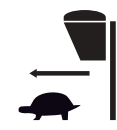







## ETIQUETAS DE PROHIBICIÓN

				
No cortar cerca de otras personas	No llevar pasajeros	No conducir de forma perpendicular a la pendiente	No pisar	Está prohibido pasar por debajo del colector de césped cuando está elevado
				
Está prohibido elevar personas	Está prohibido acercar las manos al mecanismo de elevación mientras el motor está en marcha			

## ETIQUETAS DE OBLIGACIÓN

			
Seguir las instrucciones del manual al reparar	Mantener una distancia de seguridad adecuada respecto de las personas no autorizadas	Solo está permitido desplazarse marcha atrás con el colector de césped elevado a baja velocidad	El mecanismo de elevación puede elevarse con una inclinación de hasta 4°

## ETIQUETAS DE INFORMACIÓN

				
Lea el manual de usuario y siga las instrucciones	Pendiente máxima de trabajo	La capacidad máxima de carga del mecanismo de elevación es de 85 kg	Nivel de potencia sonora garantizado de conformidad con la directiva 2000/14/CE	Capacidad del depósito de combustible
				
Freno	Marcha atrás	Marcha adelante	Rápido	Lento
				
Bloqueo del diferencial acoplado	Bloqueo del diferencial desacoplado	Líquido refrigerante		

## 2.4 PARÁMETROS TÉCNICOS

PARÁMETRO	MP 122 GASOLINA	MP 122 DIÉSEL
<b>CORTACÉSPED</b>		
Dimensiones del cortacésped (largo × ancho × alto)	3053 × 1284 × 1950	
Peso del cortacésped (sin combustible, aceite ni el conductor)	652 kg	680 kg
Batalla	1350 mm	
Ancho de vía (delante/detrás)	830/833 cm	
Dimensiones de las ruedas (delante/detrás)	18 × 6,5-8" / 23 × 10,5-12"	
Velocidad de desplazamiento – adelante/atrás – tortuga	10/10 km/h	
Velocidad de desplazamiento – adelante/atrás – liebre	20/20 km/h	
Presión de los neumáticos (delante y detrás)	1,5 bares	
Capacidad del depósito de combustible	24 l	
Tipo de combustible	Gasolina sin plomo Natural 95	Diésel
<b>PLATAFORMA DE CORTE</b>		
Altura de corte	1,5 – 10 cm / 4,5 – 13 cm	
Anchura de corte (alcance)	122 cm	
<b>COLECTOR DE CÉSPED</b>		
Volumen del colector de césped	600 l	
Altura de elevación del colector de césped	16 – 199 cm	
Tiempo de elevación/descenso	7/5 s	
Tiempo de apertura/cierre	4/4 s	
Capacidad máxima de carga	85 kg	
<b>ACEITES</b>		
Circuito hidráulico	Aceite sintético SAE 5W-50, API SG o equivalente	
Cajas de engranajes de las cuchilla de corte	ISO VG150 DIN 51519	
<b>SISTEMA ELÉCTRICO</b>		
Tipo de batería (capacidad/tensión)	12 V/36 Ah	
Bombillas de los faros	HB3 12 V 60 W	
Fusibles del compartimento de almacenamiento debajo del asiento		
- Posición 1: caja de conexiones (embrague electromag., motor de arranque, alternador, tabique y control de cruce)	10 A	
- Posición 2: módulo (elevación del mecanismo de corte)	15 A	
- Posición 3: circuito del colector de césped	25 A	
- Posición 4: toma de corriente de 12 V	5 A	
- Posición 5: luces	15 A	
- Posición 6: vacía (kit de preparación para la vía pública)	10 A	
Fusible del motor	MIDIVAL 50 A	

PARÁMETRO	MP 122 GASOLINA	MP 122 DIÉSEL
<b>PARES DE APRIETE</b>		
Perno central de la cuchilla de corte	30 ± 3 Nm	
Perno del embrague electromagnético	60 – 70 Nm	
Perno del bastidor del ROPS	117 ± 3 Nm	
Pernos del colector de césped	83 ± 3 Nm	
Pernos del bastidor de elevación del colector de césped		
Pernos del motor hidráulico de las ruedas		
Pernos de ajuste de la altura de la plataforma de corte	55 - 65 Nm	
Pernos del soporte de la bomba del circuito hidráulico	40 ± 5 Nm	
ATENCIÓN: Una vez extraídas, las tuercas de fijación se deben sustituir por otras nuevas.		
<b>MUELLES TENSORES</b>		
Muelle de la correa de accionamiento del eje de propulsión	45 ± 1 mm (entre roscas)	
Muelle de la correa de accionamiento de la cuchilla de corte	150 ± 1 mm (entre roscas)	
Muelle de la correa de accionamiento de marcha	38 ± 1 mm (entre roscas)	

RUIDO Y VIBRACIONES					
Motor	Régimen (r.p.m.)	Nivel declarado de emisión de presión sonora en el lugar de funcionamiento $L_{pAd}$ (dB) EN ISO 5395-1	Nivel garantizado de potencia sonora $L_{WAG}$ (dB) de conformidad con la directiva 2000/14/CE	Nivel declarado de vibración (m.s <sup>-2</sup> ) EN ISO 5395- 1	
				vibraciones totales $a_{wd}$	transmitidas a la mano – brazo $a_{hvd}$
Kubota D902	3000	88+4	105	0,64+0,32	<2,5
Briggs&Stratton VANGUARD 31HP	3000		105		



Los valores medidos según la norma EN ISO 5395-1 se corresponden con los valores de la norma EN 836+A4.

## 3 SALUD Y SEGURIDAD LABORAL

### 3.1 INTRODUCCIÓN

El presente tractor cortacésped se ha diseñado y construido de conformidad con las normas y reglamentos internacionales que regulan la producción de este tipo de máquinas. Los elementos eléctricos cumplen los reglamentos internacionales de protección contra tensiones peligrosas. Todos los elementos eléctricos poseen la clase de protección especificada por las normas o se encuentran en espacios cerrados que cumplen las directrices de tales normas por medio del uso de cubiertas.

Durante el uso del presente tractor cortacésped, la seguridad personal es responsabilidad del conductor o de las personas designadas por el operador para el uso y el mantenimiento del cortacésped. El fabricante no asumirá ninguna responsabilidad por las lesiones personales, daños en el cortacésped y demás daños materiales que se produzcan como consecuencia de no usar, manejar y mantener el cortacésped de conformidad con el presente manual de usuario o del incumplimiento de las normas de seguridad aplicables. Si el cortacésped se utiliza adecuadamente y de conformidad con el manual de usuario, es **muy seguro**.



**¡ADVERTENCIA!** Si no se cumplen las normas de seguridad o no se respetan todas las advertencias contenidas en este manual, el presente tractor cortacésped podría cortar manos, piernas o arrojar objetos y provocar daños graves e incluso la muerte a personas, así como daños o desperfectos irreparables en el cortacésped, sus piezas o sus accesorios.

### 3.2 REQUISITOS DEL CONDUCTOR Y EL PERSONAL DE MANTENIMIENTO

#### CUALIFICACIÓN

- Solo deberán conducir el tractor cortacésped personas mayores de 18 años que hayan leído el presente manual de usuario. No permita nunca que este cortacésped sea utilizado, revisado o mantenido por personas que no cualificadas para la actividad en cuestión.
- Las actividades de mantenimiento, reparación y ajuste del presente cortacésped solo deben ser realizadas por personal que posea los conocimientos necesarios; es decir, que posea la formación técnica, formación profesional o experiencia necesarias y que sea capaz de identificar los riesgos y evitar los peligros que pueden surgir durante el mantenimiento de esta clase de máquinas.

#### VESTIMENTA Y CALZADO

- Cuando utilice el cortacésped, lleve siempre **ropa de trabajo adecuada**. No utilice nunca ropa holgada ni pantalones cortos.
- Cuando utilice el cortacésped, lleve siempre un **calzado firme y cerrado** y, si fuera posible, con suela antideslizante. No utilice nunca el cortacésped con sandalias o sin calzado.
- Cuando realice tareas de mantenimiento y ajuste en los elementos de la plataforma de corte, utilice **guantes de trabajo**.
- **Utilice protección para la cabeza** siempre que conduzca el cortacésped. Los valores de ruido y vibración en el puesto del operador que se indican en este manual de usuario están relacionados estrechamente con los requisitos de las directivas de la UE 2003/10/ES (exposición a ruido) y 2002/44/ES (exposición a vibraciones), que regulan las condiciones de uso de equipo de protección individual contra el ruido y las vibraciones, así como la reducción del tiempo de exposición del operador mediante descansos adecuados. El incumplimiento de estas instrucciones puede causar daños permanentes en la salud.

#### RESPONSABILIDADES DEL CONDUCTOR

- Todos los conductores deben estar familiarizados con los elementos de mando y señalización (indicadores) del cortacésped y es imprescindible que sepan detener rápidamente la plataforma de corte y el motor del cortacésped.

- El conductor debe revisar todas las funciones del cortacésped como parte del mantenimiento diario estándar. En primer lugar, el conductor debe comprobar que todos los elementos de seguridad, cubiertas de protección y demás dispositivos similares estén montados y funcionen correctamente.
- Está prohibido inhabilitar ningún elemento de protección del cortacésped.
- El conductor debe avisar inmediatamente a su superior (en empresas) si se produce algún fallo durante el uso del cortacésped, y deberá dejar de utilizarlo hasta que pueda volver a hacerlo con seguridad. Está prohibido realizar modificaciones e intervenciones en la estructura del cortacésped por cuenta propia y encargar las reparaciones a personal no cualificado.

### 3.3 ELEMENTOS DE SEGURIDAD DEL CORTACÉSPED

El tractor cortacésped está equipado con elementos de seguridad que protegen al conductor durante el uso de la máquina. Los principales elementos son los siguientes:

3

- (1) POMO DEL VOLANTE**  
Mejora el manejo del volante y la seguridad al conducir el cortacésped, no solo en terreno variado.
- (2) CAPÓ CON BLOQUEO AUTOMÁTICO**  
El capó se bloquea automáticamente arriba cuando se abre y se levanta. Esta función está diseñada para prevenir las lesiones por atrapamiento o impacto por caída del capó.
- (3) ARRANQUE CONDICIONAL DEL MOTOR**  
El motor solo puede arrancar si se cumplen ciertas condiciones concretas (puede consultarlas más adelante en este manual de usuario). Este elemento protege contra el uso del cortacésped por parte de personal no autorizado o sin suficiente experiencia.
- (4) SENSOR DE CAPÓ CERRADO**  
El sensor detecta que el capó está abierto y apaga el motor automáticamente para proteger al conductor contra los movimientos peligrosos de las piezas giratorias.
- (5) CINTURÓN DE SEGURIDAD**  
Mejora la seguridad del conductor al usar la máquina. Debe llevarse siempre abrochado.
- (6) BASTIDOR DE PROTECCIÓN**  
Reduce la gravedad de los accidentes con vuelco del cortacésped.
- (7) INTERRUPTOR DE PRESENCIA DEL COLECTOR DE CÉSPED**  
La plataforma de corte no se puede poner en marcha si el colector de césped no está presente o no está montado correctamente en la posición de trabajo.
- (8) INTERRUPTOR DE COLECTOR DE CÉSPED LLENO**  
Cuando el nivel de llenado del colector de césped alcanza un nivel determinado, se apaga automáticamente la plataforma de corte o suena una señal sonora para avisar al conductor de que el colector de césped está lleno.
- (9) INTERRUPTOR DEBAJO DEL ASIENTO**  
Cuando el motor está en marcha y el conductor se levanta del asiento (baja) sin activar el freno de estacionamiento del cortacésped, el motor se apaga.
- (10) DESACOPLAMIENTO AUTOMÁTICO DE LA PLATAFORMA DE CORTE AL IR MARCHA ATRÁS**  
Si el conductor no puede ver bien el espacio que se debe cortar al ir marcha atrás, la plataforma de corte se desacopla automáticamente. Si el conductor está seguro de que no hay peligro, puede volver a acoplar la plataforma de corte con el interruptor R. Esto permite cortar el césped también marcha atrás.
- (11) POSICIONAMIENTO AUTOMÁTICO DE LA PLATAFORMA DE CORTE**  
Cuando se apaga el tractor cortacésped, la plataforma de corte recupera automáticamente la posición de marcha.
- (12) SUELO ANTIDESLIZANTE**  
Mejora la estabilidad no solo durante la conducción, sino también al subir y bajar del tractor cortacésped.



Para obtener más información sobre el funcionamiento y la ubicación de estos elementos, consulte el capítulo 5.1 ELEMENTOS DE MANDO Y SEÑALIZACIÓN DEL CORTACÉSPED.

## 3.4 ZONAS PELIGROSAS DEL CORTACÉSPED

### ZONAS PELIGROSAS – RIESGOS RESIDUALES

El tractor cortacésped está diseñado para no constituir ningún peligro para el conductor ni para el entorno si se utiliza correctamente y en buen estado técnico. Si embargo, durante la operación, el mantenimiento y los ajustes pueden producirse situaciones peligrosas para las personas si las desconocen y no respetan las instrucciones de seguridad proporcionadas. Tales peligros se denominan residuales, es decir, son peligros que permanecen presentes incluso tras tomar en consideración e implementar todas las medidas preventivas y de protección. Los peligros residuales están presentes durante la operación, el mantenimiento y el ajuste del cortacésped. Por este motivo, todas las personas que trabajen en o con el cortacésped deben conocerlos y respetar todas las recomendaciones para mitigarlos.

#### (1) CUCHILLAS DE CORTE

Las cuchillas de corte giratorias están muy afiladas y, en caso de contacto, constituyen un peligro grave de lesiones para las extremidades. Por este motivo, no coloque las manos ni los pies debajo de la cubierta de la plataforma de corte. No acerque ninguna parte del cuerpo a las cuchillas cuando estén girando o en movimiento. No intente utilizar las manos u otros elementos improvisados para detener o reducir la velocidad de las cuchillas de corte en movimiento.

#### (2) MECANISMO DE ELEVACIÓN/DESCENSO DEL COLECTOR DE CÉSPED

Al subir y bajar el colector de césped, dentro del mecanismo se genera un espacio donde existe riesgo de lesiones por arrastramiento, atrapamiento, compresión o aplastamiento de las extremidades superiores. Por consiguiente, está prohibido acercarse al mecanismo mientras se mueve. Las tareas de mantenimiento y ajuste de los elementos del mecanismo durante las cuales sea necesario acercarse al mecanismo mientras se mueve deben ser realizadas solo por personas que conozcan el riesgo y comprendan a la perfección cómo funciona el movimiento del mecanismo.

#### (3) COLECTOR DE CÉSPED

Durante la apertura y el cierre del colector de césped existe riesgo de impacto o compresión para algunas partes del cuerpo. La persona encargada de vaciar, reparar o ajustar el colector de césped debe asegurarse siempre de que no haya otras personas ni objetos en las proximidades del colector de césped durante esas operaciones, ya que podrían estar en riesgo. Está prohibido acercarse al colector de césped mientras se vacía.

4

#### (4) PIEZAS MÓVILES Y CALIENTES

Cuando el motor está en marcha, algunas piezas giran y pueden causar lesiones graves a distintas partes del cuerpo. Al realizar tareas de mantenimiento o ajuste en las piezas del cortacésped situadas bajo el capó o en los bajos del cortacésped, hay que extremar la atención y asegurarse de no acercarse ninguna parte del cuerpo a las piezas en movimiento. Solo debe realizar el mantenimiento y ajuste de esas piezas una persona que conozca a la perfección los principios que rigen su movimiento.

Durante la operación, las piezas situadas bajo el capó se calientan y pueden provocar quemaduras graves si entran en contacto con una parte desprotegida del cuerpo. Por este motivo, antes de abrir el capó para realizar alguna tarea de mantenimiento o reparación, hay que dejar enfriar el cortacésped y ponerse unos guantes de seguridad.

#### (5) PUESTO DEL CONDUCTOR

Si no se presta suficiente atención, en el puesto del conductor existe riesgo de caer de la plataforma o de resbalar. Por este motivo, tenga siempre mucho cuidado al subir y bajar del cortacésped. Otras fuentes de peligro para el conductor son la fatiga, el estrés y los errores humanos que pueden causar situaciones como el exceso de trabajo, la falta de iluminación en el lugar de trabajo o el ruido. Por este motivo, hay que usar siempre protección auditiva al trabajar con el cortacésped, tomarse descansos y no trabajar más de lo que sea seguro.

#### (6) DEPÓSITO DE COMBUSTIBLE

El combustible que hay en el depósito es una sustancia muy inflamable y desprende gases explosivos. No fume ni use llamas abiertas o aparatos que generen temperaturas altas cuando manipule combustibles o trabaje cerca del depósito de combustible (aunque esté cerrado).



En los siguientes capítulos encontrará información adicional y complementaria para los riesgos indicados anteriormente.

## 3.5 FUNCIONAMIENTO SEGURO DEL CORTACÉSPED

### ADVERTENCIAS GENERALES

- El usuario del cortacésped es el responsable de la seguridad de las personas que se encuentran cerca de la zona de trabajo.
- No está permitido realizar modificaciones técnicas en el cortacésped y sus accesorios sin la autorización previa por escrito del fabricante. Los cambios no autorizados pueden poner en peligro la seguridad y anular la garantía. Está terminantemente prohibido realizar en el cortacésped cualquier modificación que pueda alterar la potencia de salida, el régimen del motor de combustión o la velocidad de desplazamiento. El cortacésped está equipado con un sistema electrónico que no se debe modificar ni desacoplar.
- Respete todos los requisitos de seguridad contra incendios que se describen más adelante en este capítulo.
- No retire las etiquetas o adhesivos de seguridad del cortacésped.
- No se coloque junto al cortacésped ni debajo de él cuando esté elevado y no esté suficientemente asegurado, ya que podría caerse o volcar.
- Los componentes del colector de césped están sujetos a tensiones mecánicas y pueden resultar dañados, en cuyo caso podría deteriorarse la capacidad de funcionamiento del colector de césped y caer su contenido. Por lo tanto, efectúe con frecuencia una inspección conforme a las recomendaciones proporcionadas en este manual de usuario.
- Apague siempre la plataforma de corte y el motor y saque la llave del contacto cuando:
  - Limpie el cortacésped
  - Retire el césped acumulado de la plataforma de corte
  - Haya conducido sobre un objeto extraño y deba comprobar si el cortacésped ha sufrido algún daño o si es necesario arreglar algo
  - El cortacésped vibre con una fuerza fuera de lo normal y haya que identificar el motivo de las vibraciones
  - Repare el motor u otras piezas móviles
- Está terminantemente prohibido usar el mecanismo del colector de césped para elevar personas.
- Solo está permitido desplazarse marcha atrás con el colector de césped elevado a baja velocidad.
- Está prohibido pasar por debajo del colector de césped cuando está elevado y el motor está en marcha.
- Está prohibido acercarse a las manos al mecanismo de elevación del colector de césped mientras el motor está en marcha.

### ANTES DE UTILIZAR EL CORTACÉSPED

- No utilice el tractor cortacésped si está dañado o si falta algún elemento de protección. Todas las cubiertas y elementos de protección deberán estar siempre en su sitio. Por lo tanto, no retire ni ponga fuera de funcionamiento ningún elemento de protección del cortacésped. Compruebe regularmente que dichos elementos funcionen correctamente.
- No utilice el cortacésped si ha consumido alcohol, drogas o medicamentos que puedan afectar a los sentidos.
- No utilice el cortacésped si sufre mareo o desvanecimiento, o si se siente debilitado o incapaz de concentrarse.
- Antes de poner en marcha el cortacésped, familiarícese bien con todos los elementos de mando y compruebe que sabe controlarlos y que, de ser necesario, puede detener o apagar inmediatamente el motor.
- No realice ajustes en el regulador del motor ni el limitador de velocidad del motor.
- Antes de empezar a utilizar el cortacésped, retire de la superficie de la zona donde va a cortar el césped todas las piedras, trozos de madera, cables, huesos, ramas caídas y demás elementos que pudieran salir despedidos al cortar el césped. Para ello, utilice siempre guantes protectores.
- Repare todos los fallos antes de seguir utilizando la máquina. Antes de empezar a trabajar, compruebe completamente que todas las correas estén tensadas, que las cuchillas estén afiladas y que el interior de la plataforma de corte esté limpio.
- Ponga en marcha el cortacésped siempre en terreno llano, nunca en una pendiente.
- Arranque el motor solo en una zona bien ventilada. Preste especial atención a que haya una ventilación adecuada, especialmente si se encuentra en un espacio cerrado.
- Está terminantemente prohibido intentar arrancar el motor cortocircuitando los terminales del motor de arranque. Si el motor de arranque se activa de una manera diferente del arranque eléctrico normal, el cortacésped podría moverse.

- No arranque el motor si nota olor de combustible, ya que podría producirse una explosión.
- No arranque el motor sin tubo de escape.

## **DURANTE EL USO DEL CORTACÉSPED**

- Durante el desplazamiento, sujete el volante firmemente con ambas manos. Preste especial atención cuando circule por césped o lugares irregulares, ya que la dirección podría girar bruscamente al pasar por un agujero o bache, producirse un impacto, etc.
- Vigile siempre con atención el espacio situado por delante del cortacésped. Esté muy alerta para detectar cualquier obstáculo y evitarlo a tiempo. Esté muy atento a la presencia de agujeros en el suelo y otros peligros ocultos. Cuando el césped está alto, es fácil pasar por alto un obstáculo. Desplácese siempre a una velocidad adecuada.
- Preste especial atención en los lugares con matorrales, árboles y otros obstáculos similares tras los cuales pudiera haber otras personas, especialmente niños, o animales.
- Si una persona sin autorización accede a la zona donde está cortando el césped, detenga el cortacésped inmediatamente y apague la plataforma de corte.
- Al trabajar en grupo, avísense siempre los unos a los otros con suficiente tiempo sobre lo que van a hacer. Mantenga siempre una distancia de seguridad.
- Para cambiar la dirección de desplazamiento, reduzca la velocidad para asegurarse de tener el cortacésped bajo control en todo momento y evitar que vuelque.
- Cuando trabaje cerca de una carretera o vaya a cruzar una, preste atención al tráfico. Preste especial atención al circular por zonas y carriles destinados a bicicletas o peatones. Si salen despedidos residuos, podrían herir a alguien de gravedad y causar daños materiales.
- Para desplazarse por una pendiente, siga las instrucciones del capítulo INSTRUCCIONES DE SEGURIDAD PARA TRABAJAR EN PENDIENTES.
- Cuando corte césped y se desplace marcha atrás a la vez, extreme las precauciones e inspeccione minuciosamente toda la zona situada por detrás del tractor cortacésped antes de empezar.
- Está prohibido transportar a otras personas, animales o cargas directamente en el cortacésped. Solo se permite transportar cargas en remolques aprobados por el fabricante del cortacésped.
- No corte cerca de montones de material, agujeros o bordes. El tractor cortacésped puede volcar de forma repentina si la rueda pasa por el borde de un agujero o una zanja, o por un borde que pueda hundirse.
- Al trabajar, evite los montones compactos, soportes de hormigón, tocones, bordes de jardín y bordillos de caminos para que no entren en contacto con las cuchillas, pues podrían dañar la plataforma de corte y el mecanismo del cortacésped.
- Intente rodear siempre los objetos ocultos, como aspersores, estacas, válvulas de agua, cimientos, cables eléctricos, etc. que estén ocultos en el césped. No pase nunca por encima de estos objetos.
- Si se produce un impacto con un objeto sólido, detenga y apague la plataforma de corte y el motor e inspeccione todo el cortacésped y, en especial, el mecanismo de dirección. Si fuera necesario, realice las reparaciones oportunas antes de arrancar de nuevo el motor.
- Cuando sea posible, evite trabajar con el cortacésped en césped húmedo. La falta de tracción puede hacer que patine.
- Evite los obstáculos (como un cambio repentino en la pendiente de una cuesta, las zanjas, etc.) que pudieran provocar el vuelco del cortacésped.
- Retire siempre la llave del contacto, incluso cuando deje el cortacésped solo durante poco tiempo.
- Al conducir el cortacésped fuera de la zona donde se está cortando el césped, desacople siempre la plataforma de corte y compruebe que se haya puesto automáticamente en la posición de transporte.
- No intente mantener la estabilidad del cortacésped poniendo un pie en el suelo.
- Utilice el cortacésped solo durante el día o con una buena iluminación artificial.
- No utilice el cortacésped cuando llueva, durante una tormenta y, en especial, cuando exista riesgo de relámpagos. Los relámpagos pueden provocar lesiones graves o incluso la muerte. No utilice el cortacésped cuando se aproxime una tormenta y vea relámpagos o escuche truenos; vaya a un lugar cubierto.
- No coloque las manos ni los pies debajo de la cubierta de la plataforma de corte. No acerque ninguna parte del cuerpo a las piezas giratorias o móviles del cortacésped. No intente utilizar las manos u otros elementos improvisados para detener o reducir la velocidad de las cuchillas de corte en movimiento.



- Preste siempre la máxima atención a la conducción y a las demás actividades relacionadas con el uso del cortacésped. Las causas más comunes de pérdida del control del cortacésped son, por ejemplo:
  - La pérdida de tracción de las ruedas.
  - El exceso de velocidad, no adaptar la velocidad a las condiciones reales y a las características del terreno.
  - Las frenadas repentinas con bloqueo de ruedas.
  - El uso del cortacésped para fines para los que no fue diseñado.
- Si durante el trabajo detecta un problema en el depósito de combustible, la tapa del depósito o cualquier parte de la alimentación de combustible (líneas de combustible), apague inmediatamente el motor de combustión.
- Permanezca siempre en el asiento del conductor al vaciar el colector de césped.
- En las siguientes situaciones, apague el motor de combustión y espere a que las cuchillas de corte se hayan detenido por completo:
  - Antes de repostar
  - Antes de desmontar el colector de césped
  - Antes de abrir el capó del motor
- El control de crucero está diseñado para facilitar la conducción. El conductor es el responsable de adaptar la velocidad a las condiciones de cada momento y de frenar con tiempo suficiente. Activar el control de crucero al desplazarse por terreno húmedo o desfavorable o al remolcar una carga aumenta el riesgo de accidente. Cuando la función de control de crucero está desactivado, el cortacésped podría frenar de repente.

## **TRAS TERMINAR DE TRABAJAR CON EL CORTACÉSPED**

- Estacione el cortacésped siempre en una superficie llana. Antes de salir del cortacésped, asegúrese de que esté totalmente quieto. Recuerde que las cuchillas de corte continúan girando durante varios segundos después de apagar el motor.
- Mantenga el cortacésped y los accesorios limpios y en buen estado técnico en todo momento.
- Antes de empezar cualquier trabajo de mantenimiento, extraiga la llave del contacto y deje que el motor y sus componentes se enfríen por completo. Guarde la llave de encendido en un lugar al que solo tenga acceso el personal autorizado.
- Las cuchillas giratorias están afiladas y pueden causar lesiones. Siempre que manipule las cuchillas, envuélvalas o utilice guantes protectores.
- Compruebe regularmente que las tuercas y los pernos de sujeción de las cuchillas estén apretados al par adecuado. Tabla de pares de apriete ➡ 6 MANTENIMIENTO Y AJUSTE
- Preste especial atención a las tuercas de fijación. Cuando se afloja una tuerca por segunda vez, pierde capacidad de bloqueo y, por lo tanto, debe sustituirse por otra nueva.
- Inspeccione regularmente todos los componentes y, si es necesario, sustituya los que deban cambiarse según las recomendaciones del fabricante.

## **INSTRUCCIONES DE SEGURIDAD PARA TRABAJAR EN PENDIENTES**

- Las pendientes son la principal causa de accidentes, pérdida de control del cortacésped o vuelco, situaciones que pueden causar lesiones graves e incluso la muerte. El corte en pendientes siempre exige mayor atención. No corte en pendientes si no se siente seguro o si supera su nivel de habilidad.
- Los tractores cortacésped pueden utilizarse en pendientes con un ángulo de inclinación máximo de 12° (21 %) y solo en la dirección de la línea de caída, es decir, hacia arriba o hacia abajo. Más información ➡ 5.6 CONDUCCIÓN DEL CORTACÉSPED / DESPLAZAMIENTO EN PENDIENTES.
- Al cambiar de dirección se deben extremar las precauciones. No gire en una pendiente a menos que sea absolutamente necesario.
- Preste atención a los agujeros, raíces y terrenos desiguales. Las desigualdades del terreno pueden provocar que el cortacésped vuelque. El césped alto puede ocultar obstáculos peligrosos. Por lo tanto, retire todos los objetos extraños de la zona en la que desea cortar antes de empezar.
- Seleccione una velocidad adecuada para no tener que detenerse en una cuesta.
- Tenga mucho cuidado al fijar el colector de césped o realizar otras conexiones. El cortacésped podría perder estabilidad.

- Todos los movimientos en una pendiente se deben realizar de forma lenta y suave. No realice cambios repentinos de velocidad o dirección.
- Evite arrancar o parar en una pendiente. Si las ruedas pierden tracción, apague la alimentación de las cuchillas y baje lentamente la cuesta.
- Empiece a conducir con mucho cuidado y lentamente cuando esté en una pendiente, de forma que el cortacésped no «salte». Reduzca siempre la velocidad de conducción del cortacésped antes de una pendiente y, especialmente, al desplazarse cuesta abajo, baje la velocidad al mínimo para aprovechar el efecto de frenado de la caja de velocidades.

## SEGURIDAD INFANTIL



Si el operador del tractor cortacésped ignora la presencia de niños, puede producirse un accidente trágico. El movimiento de un tractor cortacésped llama la atención de los niños. No asuma nunca que los niños permanecerán en el lugar donde los vio por última vez.

- No permita la presencia de niños sin vigilancia en la zona donde se va a cortar el césped.
- Esté siempre alerta. Si se acerca algún niño, apague el cortacésped.
- Antes y mientras dé marcha atrás, mire hacia atrás y al suelo.
- No transporte nunca niños, ya que podrían caerse y resultar heridos de gravedad o incluso interferir peligrosamente en los mandos del tractor cortacésped. Nunca permita que los niños utilicen el cortacésped.
- Preste especial atención en las zonas de visibilidad reducida (junto a los árboles, arbustos, paredes, etc.).

## SEGURIDAD CONTRA INCENDIOS



Cuando circule marcha atrás con el tractor cortacésped, deberá cumplir las instrucciones fundamentales y las normas de seguridad de trabajo y de protección contra incendios relativas al trabajo con este tipo de máquinas.

- Retire regularmente las sustancias inflamables (césped seco, hojas, etc.) de los alrededores del tubo de escape, el motor, la batería y cualquier zona donde puedan entrar en contacto con gasolina o aceite y, por consiguiente, prender fuego y causar un incendio en el cortacésped.
- Deje que el motor y el tubo de escape del cortacésped se enfríen antes de estacionar en un lugar cerrado.
- Preste especial atención cuando trabaje con combustible, aceite y otras sustancias inflamables. Estas sustancias son muy inflamables y los humos que generan son explosivos. No fume al realizar este tipo de trabajo.
- No desenrosque nunca el tapón del depósito de combustible ni añada combustible con el motor encendido o caliente, o si el cortacésped está en un espacio cerrado.
- Conserve el combustible en recipientes (latas) diseñados y autorizados para tal fin. No deje combustible cerca de lugares donde se puedan producir chispas, fuegos abiertos, llamas constantes, fuentes de calor ni otras fuentes de ignición. No guarde nunca el combustible ni el cortacésped cerca de fuentes de calor dentro de un edificio.
- Compruebe las líneas de combustible antes de utilizar la máquina y no llene el depósito hasta la boca de llenado. El calor que genera el motor, el sol y la expansión del combustible pueden hacer que se derrame combustible y provocar un incendio.
- Reposte el combustible siempre al aire libre y no fume nunca mientras lo hace. Apague el motor de combustión antes de llenar el depósito. Si el cortacésped estaba en marcha antes de realizar esta operación, deje que se enfríe.
- Preste especial atención cuando trabaje con la batería. El gas del interior de la batería es muy explosivo y, para evitar que alguien resulte herido de gravedad, no se debe fumar ni utilizar llamas abiertas junto a la batería.

## 4 PREPARACIÓN PARA LA PUESTA EN FUNCIONAMIENTO



Este capítulo está dirigido principalmente a los mecánicos del distribuidor que se encargan de preparar el cortacésped para el usuario como parte del servicio preventivo. Si ha recibido el cortacésped montado y listo para usar, vaya directamente al **capítulo 5**.

Si ha desembalado el cortacésped por cuenta propia, deberá prepararlo para el funcionamiento tal como se explica en el presente capítulo. Si no comprende el procedimiento o no tiene los equipos, herramientas y experiencia necesarios, no dude en contactar con el distribuidor del cortacésped para obtener ayuda.

Le recomendamos que al menos dos personas participen en las operaciones de montaje.

### APERTURA Y CIERRE DEL CAPÓ

Algunas de las siguientes operaciones requieren que se abra el capó. Para abrir/cerrar el capó, proceda de la siguiente manera:

- Desbloquee el capó utilizando la palanca situada en la rueda delantera derecha. Una vez desbloqueado, el capó se levanta y se bloquea automáticamente.
- Para cerrar el capó, primero debe soltar (extraer) el pasador de bloqueo que hay en la bisagra derecha del capó y, luego, bajar el capó.

### MONTAJE DE LOS CONJUNTOS EMBALADOS POR SEPARADO



Antes de empezar la instalación, retire todos los materiales de protección, y alinee las ruedas delanteras de forma que miren hacia delante.

### CONTRAPESO

Instale el contrapeso en la parte delantera del cortacésped.

**5**

- Coloque el soporte (1) en los pasadores (3) del bastidor y fíjelo al bastidor con dos pernos y tuercas.
- Vaya colocando los contrapesos (2) el uno encima del otro en el soporte y fíjelos con pernos y arandelas (4).

### PARTE SUPERIOR DEL BASTIDOR DE PROTECCIÓN

Introducir la barra superior en la parte superior del bastidor de protección:

**6**

- Extraiga los pasadores (3) de los tubos (2) de la parte superior del bastidor.
- Introduzca la barra superior (1) en los tubos, de manera que los agujeros de las barras y los tubos coincidan.  
ATENCIÓN: La parte arqueada de la barra debe estar orientada encima del asiento del conductor.
- Para fijar la barra, introduzca los pasadores de manera que atraviesen los agujeros de los tubos y los agujeros (4) de la barra.

## PLACA TRASERA Y CANAL PEQUEÑO

Montar la placa trasera y el canal pequeño:

- 7a** ■ Atornille las placas laterales (1) y (2) a la placa con pernos de cabeza plana M8×12 y tuercas.

- 7b** ■ Monte el soporte (1) y la tapa de colector de césped lleno (3) e instálelos con el perno (2).

- 7c** ■ Introduzca el soporte en los agujeros (4) de la placa trasera y, desde el otro lado, monte la tapa con pernos (5).

- 7d** ■ Introduzca el sensor de colector de césped lleno (2) en el agujero (1).

- Coloque la cubierta (3) en el sensor y fíjela con los pasadores (4).

- 7e** ■ Monte la tapa (2) en la parte inferior del canal pequeño (1) utilizando el eje con anillas de retención (3).

- 7f** ■ Atornille el canal pequeño a la placa (1) utilizando dos pernos autorroscantes (2) y cuatro tacos silenciadores (3) con tuercas.

- Introduzca dos muelles (4) para el canal en los agujeros inferiores.

## CONEXIÓN DE LOS CILINDROS HIDRÁULICOS E INSTALACIÓN DE LA PLACA TRASERA

Monte los cilindros hidráulicos de elevación y descenso del colector de césped:

- 8a** ■ Eleve un poco los brazos de elevación (1) y fije los cilindros hidráulicos (2) en el travesaño con pasadores.
- Fije los dos cilindros con anillos elásticos.



Si fuera necesario ajustar la posición de la placa en relación con el bastidor, puede soltar los pernos (4) que hay a ambos lados del tubo y, a continuación, mover el soporte del tubo (3).

Monte la placa trasera montada con el canal pequeño en la parte trasera del cortacésped:

- 8b** ■ Introduzca la placa trasera en el cortacésped, de manera que el canal pequeño entre en el canal de expulsión de césped, que está montado en la plataforma de corte.
- Introduzca los dos brazos (1) de elevación/descenso del colector de césped hasta los pasadores (2) de las chapas metálicas laterales de la placa trasera y fíjelos con una arandela y un anillo elástico.



Si fuera necesario ajustar la posición paralela de la placa con el bastidor de elevación, utilice los estribos (3) y los pernos de los brazos de elevación inferiores.

- 8c** ■ Coloque el motor lineal (1) contra el soporte (2) y fíjelo con pasadores y dos chavetas.
- Conecte el cable del motor lineal al cable del colector de césped. Pase el mazo de cables del colector de césped por el pasacables (4) y fíjelo tensándolo debajo de la chapa metálica de la placa. Asegúrese de que el mazo de cables haga un arco suficientemente grande entre la posición en la que está fijado y el bastidor de elevación para que el brazo, ya que el brazo podría pinzar el mazo al moverse.

- 8d** ■ Extraiga la cubierta (1) del sensor (2) girando 90° la pieza de encaje (3) y conecte el mazo de cables eléctricos al sensor. Vuelva a montar la cubierta:

## COLECTOR DE CÉSPED

Monte el colector de césped en la placa trasera:

- |           |  |
|-----------|--|
| <b>9a</b> | ▪ Introduzca el colector de césped (1) en los alojamientos (2) de los lados de la placa trasera. Para ello, hay que abrir un poco hacia fuera las chapas metálicas de la placa.  |
| <b>9b</b> | ▪ Conecte la parte superior del motor lineal a los soportes del colector de césped (3) con pasadores y dos chavetas. Si fuera necesario pretensar el colector de césped, la posición del motor lineal se puede ajustar moviéndolo hacia arriba o hacia abajo con el soporte (4). |
| <b>9c</b> | ▪ Coloque el tubo de protección (6) en el colector de césped.<br>▪ Atornille la tapa (5) con la pantalla de protección al tubo superior (7) utilizando siete pernos autorroscantes con una arandela de goma.   |

## 4.2 PREPARACIÓN PARA EL USO

### CONEXIÓN DE LA BATERÍA

10

- Abra el capó.
- Afloje los pernos de los terminales de la batería. A continuación:
  - Conecte el **cable rojo al polo positivo (+)** de la batería y fíjelo con el perno.
  - Conecte el **cable marrón al polo negativo (-)** de la batería y fíjelo con el perno.

⚡

Si conecta los cables al revés de lo indicado previamente, el cortacésped resultará dañado. Cuando desconecte la batería, desconecte siempre el terminal negativo (-) primero.

- Después de conectar la batería, compruebe su estado de acuerdo con el manual de usuario del fabricante, que forma parte de la documentación del cortacésped. Respete todas las instrucciones que contiene, en especial las relativas a la carga de la batería.

i

El cortacésped permite conectar y utilizar una batería de 12 V con más capacidad que la que se suministra de serie.

### COMPROBACIÓN Y LLENADO DEL ACEITE DEL MOTOR

11

- Abra el capó y localice la varilla de aceite (1) de acuerdo con el modelo del motor:
  - En los motores de gasolina, la varilla se encuentra en el lado izquierdo del motor (mirando el cortacésped desde delante)
  - En los motores diésel, la varilla se encuentra en el lado derecho del motor (mirando el cortacésped desde delante)
- Desenrosque la varilla de aceite, límpiela con un paño seco, vuelva a introducirla y enrósquela. A continuación, extráigala de nuevo y consulte el nivel de aceite. El nivel de aceite debe estar entre las dos marcas de la varilla. En caso contrario, añada aceite del motor hasta llegar a la marca superior.

📖

El tipo de aceite del motor se indica en el manual de usuario del motor.

### COMPROBACIÓN Y LLENADO DEL REFRIGERANTE DEL MOTOR

12

- Abra el capó.
- Desenrosque la tapa (1) que hay en la parte superior del radiador y compruebe el nivel de refrigerante. La boca de llenado debe estar siempre completamente llena cuando el motor está frío.
- Si la boca de llenado no está completamente llena, añada refrigerante y rellene el depósito de refrigerante (2).

📖

El tipo y la cantidad de refrigerante se pueden consultar en el manual de usuario separado del fabricante del motor.

### LLENADO DEL DEPÓSITO DE COMBUSTIBLE

Por motivos de seguridad, el tractor cortacésped se transporta sin combustible y debe rellenarse antes de ponerlo en marcha por primera vez. El depósito de combustible se encuentra **en el guardabarros izquierdo**.

📖

El tipo de combustible se indica en el manual de usuario separado del motor.



Utilice únicamente el combustible indicado en el manual de usuario del motor. Los defectos provocados por el uso de un combustible incorrecto no están cubiertos por la garantía.

Solo se debe añadir combustible con el motor apagado y frío. Rellene el depósito de combustible en un lugar bien ventilado. No coma, fume ni utilice llamas abiertas cuando manipule combustible.

Para el llenado, utilice un embudo diseñado para rellenar combustible.

Respete el nivel máximo permitido de combustible en el depósito, es decir, el nivel de combustible debe estar en la parte inferior de la boca de llenado. No rellene nunca el depósito de combustible por encima del nivel máximo.

Asegúrese de que no se derrame combustible al rellenar. El combustible derramado puede incendiarse fácilmente. Si se derrama combustible, séquelo completamente con un paño.

Guarde el combustible siempre fuera del alcance de los niños.

No ponga nunca en marcha el cortacésped sin la tapa del depósito de combustible.

**13a**

- Abra la tapa del depósito de combustible. Ábrala lentamente, ya que puede haber un exceso de presión en el depósito de combustible, provocado por los vapores de la gasolina.
- Introduzca un embudo en la boca del depósito de combustible y empiece a verter combustible de la lata. El nivel de combustible no debe sobrepasar nunca la parte inferior de la boca de llenado.
- Cuando termine de llenar el depósito de combustible, seque siempre la boca del mismo y sus alrededores. Conviene comprobar el estado de las líneas de combustible.

## PURGADO DEL AIRE DEL COMBUSTIBLE TRAS EL LLENADO

### CORTACÉSPEDES CON MOTOR DE GASOLINA

Los cortacéspedes con motor de gasolina están equipados con una bomba de alimentación automática y no es necesario purgar el aire.

### CORTACÉSPEDES CON MOTOR DIÉSEL

**13b**

- Después de llenar el depósito de combustible, suelte el perno (1) de la bomba de combustible, que se encuentra en el lado derecho del motor (mirando el cortacésped desde delante). Espere hasta que deje de salir aire por el perno. A continuación, vuelva a apretar el perno.

## COMPROBACIÓN DE LA PRESIÓN DE LOS NEUMÁTICOS

Los neumáticos no tienen cámara de aire y están equipadas con válvulas estándar para neumáticos de automóvil. Se pueden inflar con un compresor o una bomba manual normal.

Presión de los neumáticos ➔ 2.4 PARÁMETROS TÉCNICOS.



No supere la presión máxima marcada en los neumáticos utilizados.

## COMPROBACIÓN DEL NIVEL DE ACEITE DEL CIRCUITO HIDRÁULICO

El cortacésped se suministra con un depósito de compensación del circuito hidráulico con la cantidad prescrita de aceite. El nivel de aceite en el depósito puede bajar durante el transporte. El depósito de compensación se encuentra debajo del guardabarros, en el lado derecho del cortacésped. El tapón del depósito contiene una varilla de nivel de aceite.

**14**

- Desenrosque el tapón del depósito y compruebe que el nivel de aceite esté entre las dos marcas de la varilla. De lo contrario, añada la cantidad necesaria de aceite.  
Tipo de aceite ➔ 2.4 PARÁMETROS TÉCNICOS.
- Después de comprobar el nivel y rellenar, seque siempre el tapón del depósito y sus alrededores.

## PRUEBA DE FUGA DEL CIRCUITO HIDRÁULICO

15

- Compruebe visualmente si hay fugas de aceite en el circuito hidráulico, concretamente en los puntos de conexión de los racores con los motores, las bombas y los depósitos. Si encuentra alguna fuga, avise a su distribuidor o al centro de servicio técnico.

## PURGA DEL AIRE DEL CIRCUITO HIDRÁULICO

El aire del circuito hidráulico del cortacésped se purga antes de que salga de fábrica. Sin embargo, durante el transporte o después de añadir aceite al depósito podría entrar más aire. Proceda de la siguiente manera:

Ponga en marcha el cortacésped tal como se explica en ➔ 5.4 ARRANQUE DEL MOTOR, ajuste un régimen bajo y pruebe lo siguiente:

- El funcionamiento de la servodirección al mover el volante hacia la izquierda y la derecha
- El funcionamiento del movimiento de elevación y descenso del colector de césped

De esta manera, se asegurará de que el aceite llegue a todos los componentes.

El aire también se purga automáticamente del circuito hidráulico durante las primeras horas de funcionamiento del cortacésped. Sin embargo, recomendamos realizar el rodaje del cortacésped con carga ligera y el aceite caliente durante 1–2 horas.

## AJUSTE DE LA HORA

Puesto que el cortacésped se desconecta de la batería para realizar el transporte desde fábrica, hay que volver a ajustar la hora cuando se conecta de nuevo:

- Siéntese en el asiento.
- Pise el pedal del freno (en el suelo, lado izquierdo del cortacésped).
- Coloque la llave en la posición **ENCENDIDO**. Se encenderá la pantalla y se ejecutará el diagnóstico automático de los sistemas electrónicos del cortacésped. Al cabo de 10 segundos, podrá acceder a la configuración del sistema:
  - Pulse cinco veces seguidas el botón del control de crucero (↺) situado en el panel principal (el control de crucero permanecerá desactivado). Los dígitos de las horas empezarán a parpadear.
  - Ajuste las horas con el botón de elevación del colector de césped situado en el guardabarros derecho (izquierda). Confirme el valor con el botón R del panel principal. Los dígitos de los minutos empezarán a parpadear.
  - Ajuste los minutos con el mismo botón y confirme con el botón **R**. La hora está ajustada.

## EXTRACCIÓN DEL CORTACÉSPED DEL PALÉ

- Cuando haya completado todas las tareas de montaje e inspección que se detallan en los capítulos anteriores, el cortacésped se podrá sacar del palé. Para ello, prepare unas rampas adecuadas delante de las ruedas del cortacésped.
- Ponga en marcha el cortacésped tal como se explica en ➔ 5.4 ARRANQUE DEL MOTOR y bájelo lentamente y con cuidado del palé.
- También es posible bajar el cortacésped del palé sin ponerlo en marcha. Para ello, hay que soltar el perno de anulación de la bomba para desacoplar el accionamiento de las ruedas traseras. Más información ➔ 5.6 CONDUCCIÓN DEL CORTACÉSPED / EMPUJAR EL CORTACÉSPED.



Si decide bajar el cortacésped del palé usando la función de anulación, asegúrese de que lo haga lentamente y de que no pueda atropellar a nadie ni chocar contra nada.



## 5 FUNCIONAMIENTO DEL CORTACÉSPED

### 5.1 ELEMENTOS DE MANDO Y SEÑALIZACIÓN DEL CORTACÉSPED

Los elementos de mando y señalización del cortacésped se concentran en el panel principal de la siguiente manera: los elementos de mando del desplazamiento se encuentran en el suelo a la izquierda y a la derecha, y los elementos de mando del colector de césped se encuentran al lado del asiento, en el guardabarros derecho. También hay un elemento para abrir el capó y elementos de señalización del colector de césped.

Antes de usar el cortacésped por primera vez hay que familiarizarse con todos los elementos y asegurarse de que comprende su significado y cómo funcionan.

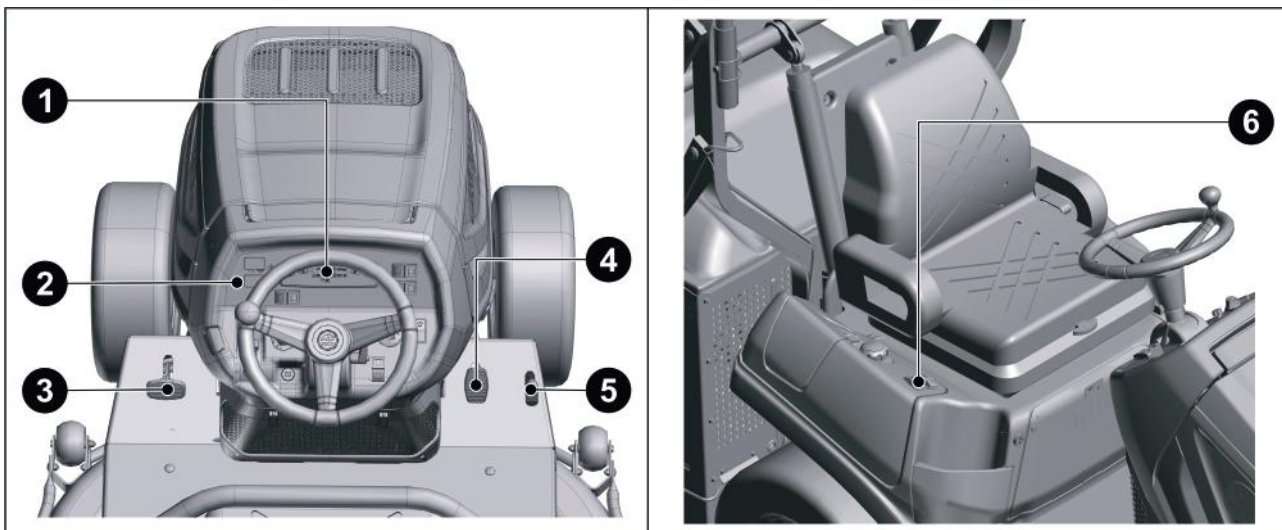

(1) PANEL DE INFORMACIÓN

(2) PANEL PRINCIPAL

(3) PEDAL DE FRENO

(4) PEDAL DE MARCHA ADELANTE

(5) PEDAL DE MARCHA ATRÁS

(6) ELEMENTOS DE MANDO DEL COLECTOR DE CÉSPED

### ELEMENTOS DEL PANEL PRINCIPAL

#### PANEL DE INFORMACIÓN

El panel de información contiene la pantalla y las luces indicadoras. Estos elementos señalizan el estado de las funciones principales y muestran la información básica del cortacésped:

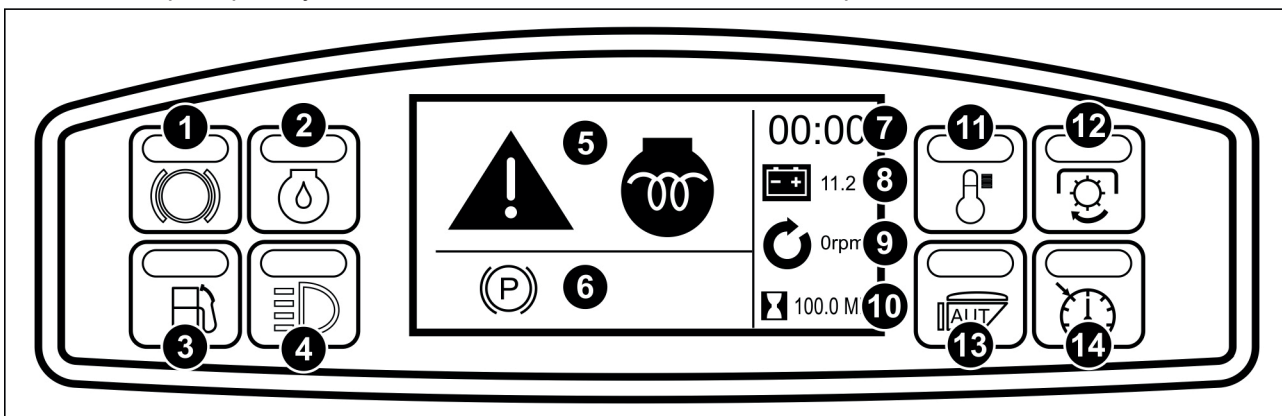

(1) LUZ INDICADORA DEL FRENO DE ESTACIONAMIENTO

Se ilumina cuando se pisa el pedal de freno o se activa el freno de estacionamiento.

(2) LUZ INDICADORA DEL ACEITE DEL MOTOR

Se ilumina cuando se produce un descenso en la presión del aceite del motor. Compruebe el nivel de aceite del motor y rélleno si es necesario.

### (3) LUZ INDICADORA DEL COMBUSTIBLE

Se ilumina cuando queda poco combustible.

### (4) LUZ INDICADORA DE LOS FAROS

Se ilumina cuando se encienden los faros del cortacésped.

### (5) SÍMBOLOS DE ESTADO

Indican los estados actuales: Arranque del motor, bujía, advertencia, temperatura del refrigerante alta, faros encendidos con el motor apagado, plataforma de corte activada, mantenimiento necesario, modo liebre, bloqueo del diferencial activado, marcha atrás con la plataforma de corte acoplada, batería baja, altura de corte incorrecta e intervalos de mantenimiento. Se explican más adelante en el presente manual de usuario.

### (6) SÍMBOLOS DE ERROR

Se muestran cuando no se cumplen las condiciones de funcionamiento. Conductor ausente, freno quitado, plataforma de corte activada, fuera de la posición neutra, colector de césped no montado, capó no cerrado y pedal de marcha atrás activado. Se explican más adelante en el presente manual de usuario.

### (7) HORA

Indica la hora actual.

### (8) ESTADO DE LA BATERÍA

Indica el nivel de energía de la batería (tensión actual). El color del símbolo cambia cuando no hay suficiente carga.

### (9) RÉGIMEN DEL MOTOR

Indica el régimen actual del motor (r.p.m.)

### (10) INDICADOR DE HORAS DEL MOTOR

Indica el número de horas del motor. A partir de los datos del indicador de horas del motor, se puede determinar el momento oportuno para realizar las tareas de mantenimiento y servicio que se detallan en el plan de mantenimiento.

### (11) TEMPERATURA

Se ilumina y suena una señal sonora cuando la temperatura del refrigerante del motor sobrepasa los 115 °C.

### (12) LUZ INDICADORA DE LA PLATAFORMA DE CORTE

Se ilumina cuando se activa el movimiento de la plataforma de corte. Parpadea mientras la plataforma desciende.

### (13) LUZ INDICADORA AUTOMÁTICO/MANUAL

Se ilumina cuando se activa la función de apagado automático del corte (AUT). Parpadea cuando el colector de césped está totalmente lleno.

### (14) LUZ INDICADORA DEL CONTROL DE CRUCERO



Se ilumina cuando se activa el control de crucero.





Si la hora (7) ajustada en el sistema no coincide con la hora actual, puede ajustarla tal como se explica en ➔ 4.2 PREPARACIÓN PARA EL USO / AJUSTE DE LA HORA.



## SÍMBOLOS DE ESTADO DE LA PANTALLA

Arranque del motor	Calentamiento del motor con temperatura baja	Advertencia	Temperatura alta del refrigerante	Faros encendidos
Plataforma de corte acoplada	Mantenimiento necesario y modo de emergencia	Modo liebre	Diferencial acoplado	Marcha atrás con la plataforma de corte acoplada

			<b>250 Mh</b>
Freno activado	El cortacésped no se está recargando.	Posición incorrecta de la plataforma de corte	Intervalo de mantenimiento

## SÍMBOLOS DE ERROR DE LA PANTALLA

				
Conductor ausente	Freno no activado	Plataforma de corte no desacoplada	Los pedales no están en la posición neutra (no están pisados)	Colector de césped ausente

	
Capó no cerrado	Pedal de marcha atrás activado

## ELEMENTOS DE MANDO DEL PANEL DE CONTROL

### FRENO DE ESTACIONAMIENTO

El freno de estacionamiento permite inmovilizar el cortacésped cuando está aparcado.

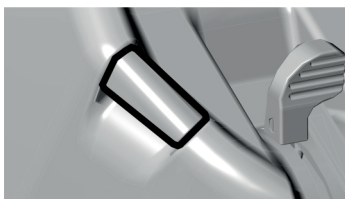

#### Activación del freno:

Pise el pedal de freno hasta el suelo, tire de la palanca del freno de estacionamiento hacia arriba y suelte el pedal.



#### Desactivación del freno:

Pise el pedal de freno. La palanca se desbloqueará y bajará automáticamente.

### PALANCA DEL ACELERADOR

Esta palanca permite controlar el régimen del motor. La palanca las siguientes posiciones:



Símbolo	Función	Abreviatura*
	Régimen máximo del motor	MÁX.
	Régimen mínimo del motor (ralentí)	MÍN.

\* Estas abreviaturas sustituyen a los símbolos en el manual de usuario.

### ESTÁRTER (SOLO CORTACÉSPEDES CON MOTOR DE GASOLINA)

El estárter ayuda a arrancar el motor en frío:



Se activa tirando hacia arriba y se desactiva presionando hacia abajo.

## INTERRUPTOR PRINCIPAL DE ENCENDIDO

El interruptor principal de encendido permite encender y apagar el motor y encender los faros. Tiene las siguientes posiciones:

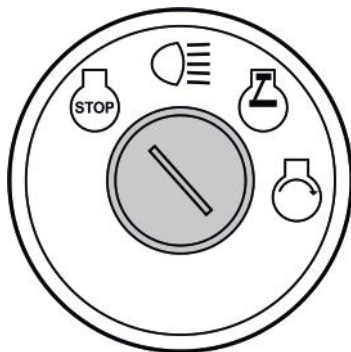

Símbolo	Función	Abreviatura*
	El contacto está desconectado, el motor no está en marcha. Si gira la llave de encendido a esta posición con el motor en marcha, se apagará.	PARADA
	Encender los faros del capó. En esta posición se encienden los faros.	FAROS
	Se desconecta el contacto. Se apagan los faros.	ENCENDIDO
	Arranca el motor. En cuanto arranque el motor, suelte la llave. La llave volverá automáticamente a la posición ENCENDIDO.	ARRANQUE

\* Estas abreviaturas sustituyen a los símbolos en el manual de usuario.



Si la llave de encendido se encuentra en la posición FAROS o ENCENDIDO y el conductor no se encuentra en el asiento, sonará una señal sonora (un pitido largo) para avisarle.

## MANDO DE CONTROL DE LA ALTURA DE LA PLATAFORMA DE CORTE

El mando de control permite ajustar la altura de la plataforma de corte sobre el suelo.



El mando de control tiene 6 posiciones de trabajo que corresponden a una altura de corte con un margen de 8,5 cm desde la posición predeterminada establecida para la plataforma de corte sobre el suelo. La altura predeterminada se puede ajustar moviendo la palanca de elevación en el intervalo de entre 1,5 y 4,5 cm. El procedimiento se explica más adelante en el presente manual de usuario. La posición de la plataforma de corte se puede cambiar tanto durante el desplazamiento como antes.

Nivel 1 = Altura mínima de corte.

Nivel 6 = Altura máxima de corte y posición de transporte.

## POSICIÓN TORTUGA/LIEBRE

Las posiciones de tortuga y liebre cambian la velocidad de desplazamiento del cortacésped y acoplan o desacoplan el diferencial en las ruedas de tracción.

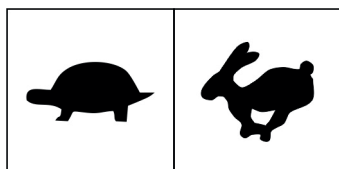

**Modo tortuga:** se utiliza para cortar el césped. La velocidad de desplazamiento es de 0–10 km/h y el diferencial actúa sobre las ruedas de tracción. Se transfiere el 100 % de la fuerza a las ruedas.

**Modo liebre:** se utiliza para desplazarse sin cortar el césped. La velocidad de desplazamiento del cortacésped es de 0–20 km/h y el diferencial está bloqueado en las ruedas de tracción (las ruedas traseras están conectadas con un bloqueo automático). Se transfiere el 50% de la fuerza a las ruedas.

**ATENCIÓN:** Solo se debe cambiar de modo con el cortacésped quieto (nunca durante el desplazamiento).

## INTERRUPTOR AUTOMÁTICO/MANUAL

La posición del interruptor determina el comportamiento de la plataforma de corte cuando el colector de césped está lleno.

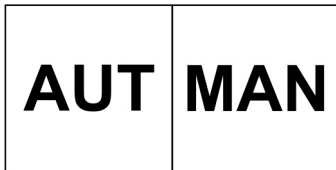

### Posición MAN

La plataforma de corte continúa funcionando incluso cuando el colector de césped está lleno. Una señal sonora y el parpadeo de las luces indicadoras avisan de que el colector de césped está lleno.

### Posición AUT

La plataforma de corte se apaga automáticamente cuando el colector de césped está lleno. Una señal sonora y el parpadeo de las luces indicadoras avisan de que el colector de césped está lleno.



**ATENCIÓN:** Si continúa cortando con el colector de césped lleno, el césped cortado podría acumularse en el canal de expulsión.

## CONTROL DE CRUCERO

El control de crucero mantiene la velocidad ajustada cuando se suelta el pedal de marcha al circular en línea recta.

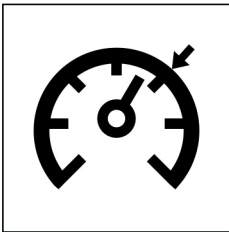

Activación del control de crucero:

- Ajuste la velocidad pisando el pedal de marcha adelante o atrás
- Pulse el botón del control de crucero
- Levante el pie del pedal de marcha

### Desactivación del control de crucero:

Pise el pedal de freno o pulse el botón del control de crucero.

## INTERRUPTOR DE ACOPLAMIENTO DE LA PLATAFORMA DE CORTE

Sirve para encender y apagar la plataforma de corte.

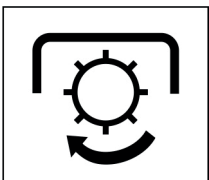

Al pulsar la parte del interruptor con el símbolo  se acopla (enciende) la plataforma de corte.

Al pulsar la parte del interruptor sin el símbolo se desacopla (apaga) la plataforma de corte.



**ATENCIÓN:** No es posible arrancar el motor con la plataforma de corte está acoplada.

## CORTE DE CÉSPED AL MOVERSE MARCHA ATRÁS

El interruptor permite acoplar (encender) la plataforma de corte al moverse marcha atrás.



Cuando el cortacésped empieza a moverse marcha atrás, la plataforma de corte se desacopla automáticamente y las cuchillas dejan de cortar. Si pulsa el interruptor R, la plataforma de corte se vuelve a acoplar y es posible continuar cortando césped al moverse marcha atrás.

El interruptor se debe pulsar:

- Con la plataforma de corte en marcha, inmediatamente después de pisar el pedal de marcha atrás (unos 5 segundos)
- Inmediatamente después de que la plataforma de corte se desacople automáticamente y antes de que las cuchillas dejen de girar (unos 5 segundos)

Cuando el sentido de marcha se cambia de la marcha atrás a la posición neutra, la plataforma de corte se acopla de nuevo automáticamente.

## AGUJEROS TAPADOS

Los agujeros tapados del panel están preparados para los mandos de las luces para vías públicas (accesorio opcional).

## PEDALES

### PEDALES DE MARCHA ADELANTE Y ATRÁS

Los pedales se encuentran en el lado derecho del suelo.

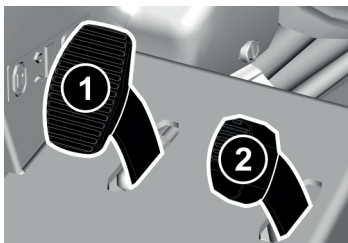

- (1) **PEDAL DE MARCHA ADELANTE**  
Al pisarlo, el cortacésped se desplaza hacia delante.
- (2) **PEDAL DE MARCHA ATRÁS**  
Al pisarlo, el cortacésped se desplaza hacia atrás.

Cuanto más se pise el pedal hacia el suelo, más rápido irá el cortacésped y viceversa. Al soltarlo, el pedal vuelve automáticamente a la posición neutra y el cortacésped se detiene.



**ATENCIÓN:** Está prohibido usar los pedales de marcha con el freno pisado. Sonará una señal sonora.

### PEDAL DE FRENO

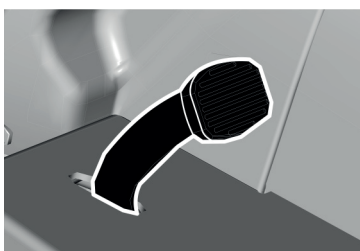

- El pedal de freno se encuentra en el lado izquierdo del suelo.
- Este pedal permite frenar rápidamente, activar y desactivar el freno de estacionamiento y desactivar el control de cruce.
- IMPORTANTE:** Este pedal también se utiliza para arrancar el cortacésped (solo puede arrancar si el pedal de freno está pisado).

## ELEMENTOS DE MANDO Y SEÑALIZACIÓN DEL COLECTOR DE CÉSPED

### INTERRUPTORES DE CONTROL DEL MOVIMIENTO DEL COLECTOR DE CÉSPED

Los interruptores del guardabarros derecho permiten subir/bajar y abrir/cerrar el colector de césped.

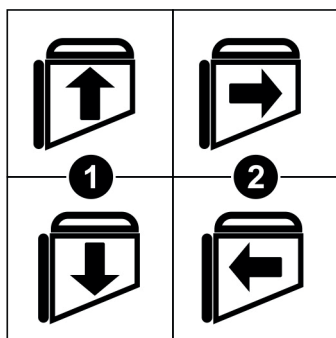

- (1) **ELEVACIÓN Y DESCENSO DEL COLECTOR DE CÉSPED**  
Púlselo para hacer subir y bajar el colector de césped para vaciarlo. La altura del colector de césped se puede ajustar al lugar donde quiera vaciar el césped (contenedor, remolque, etc.).
- (2) **APERTURA Y CIERRE DEL COLECTOR DE CÉSPED**  
Púlselo para abrir y cerrar el colector de césped para vaciarlo. El colector de césped se puede abrir y cerrar con independencia de la altura sobre el suelo.

Ambos movimientos (elevación/descenso y apertura/cierre) son independientes.



En el límite de movimiento se escucha un traqueteo. No se trata de ninguna avería.

## SENSOR DEL COLECTOR DE CÉSPED

El colector de césped está equipado con un sensor que supervisa su presencia y el nivel de llenado.

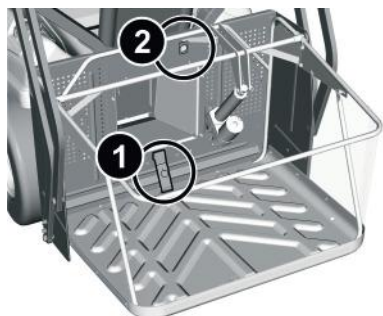

### (1) SENSOR DE COLECTOR DE CÉSPED LLENO

Informa de que el colector de césped está lleno. El nivel lleno (volumen de césped cortado) se puede ajustar fácilmente cambiando de lugar la parte móvil del sensor. No se necesitan herramientas. Encontrará información detallada más adelante en este manual.

### (2) SENSOR DE PRESENCIA DEL COLECTOR DE CÉSPED

El sensor de inducción (sin contacto) que hay montado en el bastidor de elevación del colector de césped supervisa la presencia del colector de césped.

**ATENCIÓN:** La plataforma de corte no se puede poner en marcha si el colector de césped no está presente.

## OTROS ELEMENTOS

### APERTURA Y CIERRE DEL CAPÓ

Para abrir/cerrar el capó, proceda de la siguiente manera:

**16**

- Desbloquee el capó utilizando la palanca (1) situada en la rueda delantera derecha. Una vez desbloqueado, el capó se levanta y se bloquea automáticamente.
- Para cerrar el capó, primero debe soltar (extraer) el pasador de bloqueo (2) que hay en la bisagra derecha del capó y, luego, bajar el capó. La palanca (1) vuelve encajar en su posición original y el capó queda bloqueado.

### ELEMENTOS PARA LAS NECESIDADES PERSONALES DEL CONDUCTOR

Alrededor del asiento hay varios elementos diseñados para mejorar la comodidad del conductor:

**17**

- En la parte trasera del respaldo del asiento hay un bolsillo para guardar documentos de identificación, licencias, manuales, etc.
- En el lado derecho del cortacésped, dentro del guardabarros derecho, hay lo siguiente:
  - Un compartimento con cierre (1) para objetos pequeños.
  - Una toma de corriente de 12 V (2) para conectar o recargar un teléfono móvil o para conectar una lámpara portátil.
  - Un soporte (3) para dos botellas de PET de 1,5 litros, etc.



**ATENCIÓN:** La toma de corriente de 12 V no se puede usar para recargar la batería.

### COMPARTIMENTO CON CIERRE DEBAJO DEL ASIENTO

El compartimento con cierre que hay debajo del asiento del conductor contiene lo siguiente:

- Elementos del sistema eléctrico:  
Módulo, panel de seis posiciones para fusibles con indicadores de fusible fundido, relé, puente o arranque suave de la plataforma de corte.
- Herramientas de mantenimiento y reparación:  
Llave de mantenimiento y reparación 10 en 1 para ajustar los sensores y las tareas de mantenimiento estándar del cortacésped.

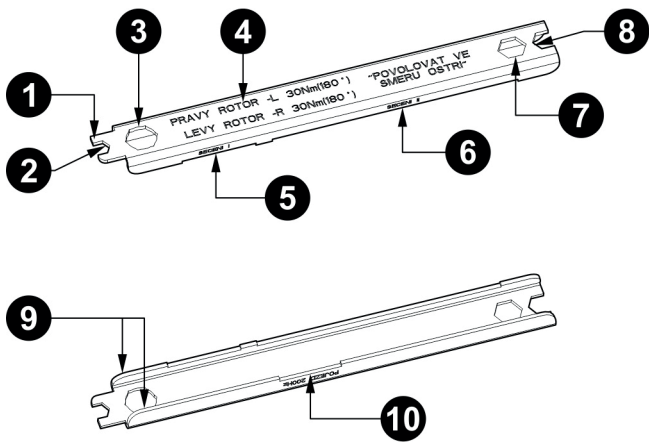

- (1) Destornillador plano (para las piezas de encaje)
- (2) Llave del n.º 10
- (3) Llave del n.º 17 (para las cuchillas de corte)
- (4) Datos de apriete/aflojamiento
- (5) Útil para tensar el muelle de la correa principal
- (6) Útil para tensar el muelle de las correas secundarias
- (7) Llave del n.º 15
- (8) Llave del n.º 13
- (9) Llave del n.º 24 (para el sensor del colector de césped)
- (10) Útil para tensar el muelle de la correa de desplazamiento

- Piezas para bloquear los muelles de elevación del colector de césped:  
Estas piezas son necesarias para extraer la plataforma de corte del cortacésped

## 5.2 PUESTO DEL CONDUCTOR

### AJUSTE DEL ASIENTO

La posición del asiento se puede ajustar para mejorar la comodidad del conductor al usar el cortacésped:

**18**

- El asiento se puede ajustar hacia delante/atrás en un margen de 160 mm utilizando la palanca que hay debajo del asiento (1). La palanca se desbloquea en sentido horizontal hacia el asiento.
- El ángulo del respaldo se puede ajustar con la palanca del reposabrazos izquierdo (2).
- La firmeza de la suspensión se puede ajustar con la palanca delantera (3). Levante la palanca, deslícela al nivel que desee y, luego, inclínela hacia abajo para bloquearla.

### AJUSTE DEL VOLANTE

El ángulo y la altura del volante se pueden ajustar para adaptarlos a su talla y sus preferencias personales:

**19**

- La palanca de fijación (1) permite ajustar el ángulo del volante en un margen de 60°. Tire de la palanca hacia usted para desbloquearla, ajuste el volante a la posición que desee y, a continuación, empuje la palanca en dirección opuesta a usted para bloquearla de nuevo.

**20**

- Para ajustar la altura, primero hay que extraer el pasador elástico (3) de 6 mm de diámetro. Acto seguido, mueva el volante hacia arriba para revelar el segundo agujero del eje del volante (2).
- Vuelva a colocar el volante en el eje y gírelo de forma que los orificios del volante y del eje estén alineados. A continuación, introduzca el pasador elástico en el orificio y fjelo con un martillo.



## 5.3 INSPECCIONES ANTES DE USAR EL CORTACÉSPED

### COMPROBACIÓN DEL SISTEMA DE COMBUSTIBLE Y EL NIVEL

Antes de empezar a trabajar con el cortacésped, compruebe siempre que haya suficiente combustible en el depósito. Compruebe el nivel de combustible en la mirilla que hay en el guardabarros izquierdo y rellénelo si es necesario.



Para obtener más información sobre el llenado del depósito de combustible, incluidas las instrucciones de seguridad, consulte ➔ 4.2 PREPARACIÓN PARA EL USO / LLENADO DEL DEPÓSITO DE COMBUSTIBLE.

Antes de empezar a trabajar con el cortacésped, compruebe siempre si hay fugas en el sistema de combustible. Preste especial atención a las piezas más expuestas, como el depósito de combustible, la tapa del depósito de combustible y las conexiones de las mangueras. Si encuentra una fuga o una avería, no arranque el motor, ya que podría producirse un incendio.



**ATENCIÓN:** Si entra aire en un motor diésel, deberá purgarlo mecánicamente ➔ 5.5 APAGADO DEL MOTOR.

### COMPROBACIÓN DE LA PRESIÓN DE LOS NEUMÁTICOS

Los neumáticos no tienen cámara de aire y están equipadas con válvulas estándar para neumáticos de automóvil. Se pueden inflar con un compresor o una bomba manual normal. Presión de los neumáticos ➔ 2.4 PARÁMETROS TÉCNICOS.



Mantenga la presión de los neumáticos al valor indicado y compruébela frecuentemente. Mantener los neumáticos a la presión especificada es importante para lograr un corte uniforme. Las diferencias de presión pueden causar dificultades al conducir o incluso la pérdida del control del cortacésped.

Siempre que compruebe la presión de los neumáticos, revise si están gastados o dañados.

## COMPROBACIÓN DEL ACEITE DEL MOTOR

Antes de empezar a trabajar con el cortacésped, compruebe siempre el nivel de aceite del motor. Abra el capó y compruebe el nivel de aceite con la varilla. Añada aceite si es necesario.



Para obtener más información sobre la comprobación del aceite del motor, consulte ➔ 4.2 PREPARACIÓN PARA EL USO / COMPROBACIÓN Y LLENADO DEL ACEITE DEL MOTOR.

## INSPECCIÓN DE LA ANULACIÓN DE LA TRANSMISIÓN HIDRÁULICA

Antes de empezar a trabajar con el cortacésped, compruebe siempre que el perno de anulación de la bomba hidráulica esté apretado. Para acceder a la bomba, abra el capó. El perno se encuentra en el lado izquierdo de la bomba.



La función de anulación y el ajuste de este perno se describen en detalle en ➔ 5.6 CONDUCCIÓN DEL CORTACÉSPED / EMPUJAR EL CORTACÉSPED.





## INSPECCIÓN DE LOS CABLES Y LAS UNIONES ATORNILLADAS

Inspeccione visualmente el estado de los cables eléctricos, en especial los cables de alimentación de la batería. Si los cables están dañados, encargue su sustitución a un experto.

Compruebe manualmente la firmeza de todas las tuercas, pasadores y pernos, especialmente los pernos de montaje de las cuchillas de corte, para garantizar que el cortacésped pueda usarse con seguridad. Por motivos de seguridad, las piezas desgastadas o dañadas deben sustituirse de inmediato.

## INSPECCIÓN DEL FUNCIONAMIENTO DE LOS ELEMENTOS DE SEGURIDAD

Antes de usar la máquina, compruebe siempre que los elementos de seguridad funcionen correctamente. La inspección debe realizarse con el motor apagado. Inspeccione lo siguiente:

- El interruptor de debajo del asiento: Si coloca la llave en la posición ENCENDIDO y no hay nadie en el asiento, se DEBE mostrar el símbolo  y, unos segundos más tarde, debe sonar una señal sonora para avisarle de que se está descargando la batería.
- Interruptor de presencia del colector de césped: Si coloca la llave en la posición FAROS o ENCENDIDO y luego enciende la plataforma de corte , NO DEBE aparecer el símbolo .
- Interruptor de colector de césped lleno: Si coloca la llave en la posición FAROS o ENCENDIDO con la plataforma de corte encendida y, a continuación, empuja con la mano la tapa del sensor del interior del colector de césped, DEBE sonar la señal sonora de colector de césped lleno.
- Interruptor del capó: Si abre el capó y coloca la llave en la posición ENCENDIDO, DEBE aparecer el símbolo .

## INSPECCIÓN DEL FUNCIONAMIENTO DE LOS FRENOS

Antes de usar el cortacésped, compruebe siempre que los frenos funcionen correctamente:

- Pise el pedal de freno, tire de la palanca del freno de estacionamiento hacia arriba y suelte el pedal.
- Abra el capó y suelte el perno de anulación de la bomba (➔ 5.6 CONDUCCIÓN DEL CORTACÉSPED / EMPUJAR EL CORTACÉSPED).
- Intente empujar el cortacésped hacia delante. Si las ruedas traseras giran, deberá reparar los frenos. Póngase en contacto con un centro de servicio técnico autorizado para que realicen el ajuste.

## LIMPIEZA DE LOS FILTROS

- Antes de empezar a trabajar con el cortacésped, compruebe el estado del filtro de aire y los filtros de polvo tal como se explica en ➔ 6.3 INSPECCIÓN PERIÓDICA, MANTENIMIENTO Y AJUSTE DEL FILTRO DE AIRE Y MANTENIMIENTO DE LOS FILTROS DE POLVO

## 5.4 ARRANQUE DEL MOTOR

### ENCENDIDO DEL SISTEMA ELECTRÓNICO DEL CORTACÉSPED

- Introduzca la llave de encendido en el agujero del interruptor principal.
- Coloque la llave en la posición **ENCENDIDO**. Se encenderá la pantalla del panel de información y se ejecutará el diagnóstico automático de los sistemas electrónicos del cortacésped.

### CONDICIONES DE ARRANQUE DEL MOTOR

Para poder arrancar el motor del tractor cortacésped se deben cumplir las condiciones siguientes:

- El conductor debe sentarse en el asiento.
- El accionamiento de la plataforma de corte debe estar desacoplado.
- El pedal de freno debe estar pisado o debe estar activado el freno de estacionamiento.
- El capó debe estar cerrado.
- No debe estar pisado el pedal de marcha adelante ni atrás.

**Si no se cumplen estas condiciones**, se informará de la condición que no se cumple en la pantalla mediante un mensaje de error. El motor no puede arrancar.

**Si se cumplen las condiciones**, en la pantalla no se mostrará ningún mensaje de error. El motor puede arrancar.

### ARRANQUE

Si se cumplen todas las condiciones, arranque el motor:

- Pise el pedal de freno.
- Coloque la palanca del acelerador en la posición **MÁX**.
- Cortacéspedes con motor de gasolina: Tire del estérter.
- Cortacéspedes con motor diésel: Espere a que se apague el indicador de las bujías (aprox. 10 s) (➔ 5.1)
- Coloque la llave en la posición **ARRANQUE** y arranque el motor.
- Suelte la llave de encendido en cuanto arranque el motor. Volverá automáticamente a la posición **ENCENDIDO**.



El tiempo de arranque no debe superar los 5 segundos, ya que, de lo contrario, el interruptor podría resultar dañado.

Si no puede arrancar el motor, espere 10 segundos antes de intentarlo de nuevo.

- Presione el estérter hacia dentro tan pronto como sea posible después de arrancar el motor (solo cortacéspedes con motor de gasolina).

## 5.5 APAGADO DEL MOTOR

- Coloque la palanca del acelerador en la posición **MÍN.**
- Si la plataforma de corte está en marcha, apáguela.
- Coloque la llave en la posición **PARADA** y sáquela del interruptor.



No intente apagar nunca el motor levantándose del asiento. Si se deja la llave en el contacto en la posición ENCENDIDO, podría producirse un fallo en el sistema eléctrico del cortacésped.

Antes de apagar el motor, disminuya el régimen del motor para evitar que se produzca un autoencendido. El incumplimiento de esta instrucción puede causar daños en el motor y el sistema de escape.

Extraiga la llave del contacto siempre después de apagar el motor. De este modo, evitará que una persona no autorizada o un niño pueda arrancar el cortacésped sin permiso.

No desconecte nunca los cables de la batería con el motor en marcha. Podría dañar el regulador del motor.



Si el motor se recalienta, deje que gire durante un rato al régimen mínimo.

### APAGADO MECÁNICO DEL MOTOR DIÉSEL

En situaciones anómalas (por ejemplo, si se produce un fallo en el sistema eléctrico), es posible apagar manualmente el motor de los cortacéspedes con motor diésel.

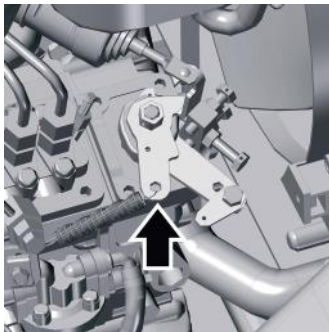

- Abra el capó.
- Presione manualmente la palanca de alimentación de combustible situada a la derecha del motor (mirando el cortacésped desde delante).
- El motor se apagará automáticamente al cabo de unos segundos.

## 5.6 CONDUCCIÓN DEL CORTACÉSPED

### DESPLAZAMIENTO HACIA DELANTE/ATRÁS

#### NORMAS DE CONDUCCIÓN DEL CORTACÉSPED

- El freno de estacionamiento debe estar desactivado; es decir, la palanca debe estar bajada. Pise el pedal de freno para quitar el freno de estacionamiento. Si pisa el pedal de marcha con el freno activado, sonará una señal y se mostrará un triángulo de advertencia y el símbolo del freno en la pantalla. Lo contrario también es válido al conducir: si se pisa el pedal de marcha mientras se está pisando el pedal de freno, sonará una señal sonora. El objetivo de esta señal es avisarle para que no se produzcan daños en el accionamiento hidráulico y los frenos.
- Hay que apretar bien el perno de anulación (➔ 5.6 CONDUCCIÓN DEL CORTACÉSPED / EMPUJAR EL CORTACÉSPED).
- Al desplazarse hacia la zona de corte, la plataforma de corte debe estar apagada. Cuando está apagada, la plataforma de corte se encuentra en la posición de transporte (arriba del todo) para que el cortacésped pueda desplazarse sin riesgo de que la plataforma golpee contra algún obstáculo.



**ATENCIÓN:** Para pasar por encima de obstáculos de más de 8 cm de altura (bordillos, etc.) hay que usar rampas para evitar que se produzcan daños en la plataforma de corte y otras partes del cortacésped.

- Evite que las ruedas delanteras impacten con fuerza con obstáculos sólidos, ya que podrían producirse daños en el eje delantero, especialmente al circular a alta velocidad.

#### ACELERACIÓN

- Mueva la palanca del acelerador hasta el régimen del motor necesario.
- Pise lentamente el pedal de marcha hacia delante o hacia atrás, según la velocidad a la que quiera desplazarse.



**ATENCIÓN:** Riesgo de lesiones si el pedal se pisa rápidamente.

#### CAMBIO ENTRE LOS SENTIDOS DE MARCHA ADELANTE Y ATRÁS

- Antes de cambiar el sentido de marcha, suelte el pedal y espere a que el cortacésped se detenga.
- Pise el pedal correspondiente (marcha adelante o atrás).



Si no detiene el cortacésped antes de cambiar el sentido de marcha, los engranajes del sistema de marcha podrían resultar dañados.

No utilice nunca el pedal de marcha y el pedal de freno al mismo tiempo, ya que podrían producirse daños en los engranajes del sistema de marcha.

#### GIRO

- El cortacésped está equipado con una dirección asistida (servodirección) que reduce considerablemente la fuerza necesaria para accionar el volante. La dirección asistida solo funciona con el motor en marcha.



**ATENCIÓN:** La mayor facilidad de control y el pomo del volante permiten cambiar rápidamente la dirección de movimiento. Antes de girar, adapte siempre la velocidad de desplazamiento.

### SALIDA DEL CORTACÉSPED CON EL MOTOR EN MARCHA

Si desea o necesita bajar del cortacésped unos instantes, por ejemplo, para retirar obstáculos, etc. para luego seguir trabajando, puede bajar con el motor encendido. De esta manera, se ahorra batería.

Condiciones para bajar del cortacésped con el motor encendido:

- La plataforma de corte está desacoplada.
- La palanca de control del acelerador está en la posición **MÍN.**
- El freno de estacionamiento está activado.

## PARADA DEL DESPLAZAMIENTO

Para que el cortacésped deje de desplazarse hacia delante/atrás, levante gradualmente el pie del pedal de marcha y, a continuación, pise el pedal de freno.



Si pisa el pedal de freno mientras está activado el control de crucero, el pedal de marcha se colocará automáticamente en la posición neutra.

## FRENO DE ESTACIONAMIENTO

El freno de estacionamiento permite inmovilizar el cortacésped cuando está aparcado.

### ACTIVACIÓN DEL FRENO

- Pise el pedal de freno y tire de la palanca del freno de estacionamiento hacia arriba. Suelte el pedal de freno.

### DESACTIVACIÓN DEL FRENO

- Pise el pedal de freno. La palanca del freno se desbloqueará y bajará automáticamente.

## CONTROL DE CRUCERO

Al cortar el césped en espacios grandes donde haya que recorrer distancias largas en línea recta, el control de crucero puede facilitar el trabajo considerablemente y mejorar la comodidad. El control de crucero mantiene la velocidad de desplazamiento al valor ajustado sin necesidad de pisar el pedal de marcha.

### ACTIVACIÓN DEL CONTROL DE CRUCERO

- Ajuste la velocidad pisando el pedal de marcha adelante o atrás.
- Pulse el botón del control de crucero. Se iluminará la luz indicadora del control de crucero en el panel de información.
- Levante el pie del pedal de marcha.

### DESACTIVACIÓN DEL CONTROL DE CRUCERO

- Pise el pedal de freno o desactive el botón del control de crucero. Se apagará la luz indicadora del panel de información.



El control de crucero no reacciona ante los obstáculos ni a los cambios en la superficie del terreno. Si se acerca a un obstáculo y no puede esquivarlo a la velocidad ajustada, deberá desactivar el control de crucero.

## MODO TORTUGA/LIEBRE: VELOCIDAD DE CORTE Y VELOCIDAD DE DESPLAZAMIENTO

### MODO TORTUGA:

Utilice este modo para cortar césped. La velocidad de desplazamiento es de 0–10 km/h y el diferencial actúa sobre las ruedas de tracción. Se transfiere el 100 % de la fuerza a las ruedas.

### MODO LIEBRE

Utilice este modo para ir de un lugar a otro. Se dobla la velocidad de desplazamiento (0-20 km/h) y las ruedas traseras se conectan con un bloqueo automático para transferir la misma fuerza a ambas ruedas y mejorar la tracción. Como consecuencia de la velocidad, la fuerza de desplazamiento se reduce un 50 %.



Solo se debe cambiar de modo con el cortacésped quieto (nunca durante el desplazamiento).

## DESPLAZAMIENTO EN PENDIENTES

El cortacésped puede trabajar en pendientes de hasta **12° (21 %)** de inclinación. Siempre que se desplace por una pendiente de hasta el ángulo de inclinación máximo especificado, extreme las precauciones y la atención. Recuerde que no existe ninguna pendiente segura.

Siempre que trabaje en pendientes, cumpla las siguientes instrucciones fundamentales:

- Acelere siempre de forma gradual y desplácese a la menor velocidad posible. Acelere y decelere gradualmente y con tranquilidad. Avance siempre en el mismo sentido.
- Frene de forma gradual.
- No conduzca de forma perpendicular a la pendiente. Conduzca únicamente de forma perpendicular al borde, es decir, hacia arriba y hacia abajo.
- Solo está permitido desplazarse en la dirección del borde al girar el cortacésped. Al girar, reduzca siempre la velocidad de desplazamiento y asegúrese de que ninguna rueda pase por encima de un obstáculo elevado (piedra, raíz de árbol, etc.).
- Reduzca la velocidad al desplazarse cuesta abajo o pasar por encima de obstáculos. Extreme las precauciones al girar.
- Siempre que se detenga en una pendiente, utilice el freno de estacionamiento.



Si el colector de césped está lleno, el incremento de peso aumenta el riesgo de vuelco.

## EMPUJAR EL CORTACÉSPED

La bomba de la transmisión hidráulica está equipada con una función de anulación que desacopla la transmisión del accionamiento de las ruedas traseras. Entonces, es posible empujar o remolcar el cortacésped sin usar el motor.



Al empujar el cortacésped, la dirección asistida no funciona, por lo que se deberá hacer más fuerza para girar el cortacésped.

## ACTIVACIÓN DE LA ANULACIÓN PARA EMPUJAR EL CORTACÉSPED



- Abra el capó.
- La bomba de la transmisión hidráulica (1) se encuentra en el lado izquierdo del cortacésped (mirando el cortacésped desde delante). Afloje una vuelta el perno (2) del lado derecho de la bomba.
- Cierre el capó. Ahora puede empujar el cortacésped.



**ATENCIÓN:** El tractor cortacésped solo se debe empujar por superficies horizontales; si intenta hacerlo en una pendiente, existe un riesgo alto de perder el control del cortacésped durante el descenso. Está prohibido usar el cortacésped (activar el desplazamiento) con el perno de anulación suelto.

## DESACTIVACIÓN DE LA ANULACIÓN

- Abra el capó.
- Apriete el perno de anulación.
- Cierre el capó. Ahora podrá utilizar el cortacésped con normalidad.

## 5.7 CONTROL DE LA PLATAFORMA DE CORTE

### ACOPLAMIENTO DE LA PLATAFORMA DE CORTE

#### CONDICIONES PARA ACOPLAR LA PLATAFORMA DE CORTE

- El conductor está sentado en el asiento.
- El colector de césped está colocado correctamente y cerrado.
- El selector AUT/MAN está en la posición **AUT** y el colector de césped está vacío, o el selector está en la posición **MAN**.

#### ACOPLAMIENTO DE LA PLATAFORMA DE CORTE

- Coloque la palanca del acelerador en la posición **MAX**. Para que la plataforma de corte funcione correctamente, la palanca debe estar siempre en esa posición.
- Presione hacia abajo el lado del interruptor que tiene el símbolo . Se acoplará la plataforma de corte. Se iluminará la luz indicadora de la plataforma de corte en el panel de información.

### DESACOPLAMIENTO DE LA PLATAFORMA DE CORTE

- Presione hacia abajo el lado del interruptor sin el símbolo. Se desacoplará la plataforma de corte.



Si abandona el asiento, el motor se apagará automáticamente y, por consiguiente, las cuchillas de corte dejarán de girar.

Sin embargo, no desacople nunca la plataforma de corte abandonando simplemente el asiento. Si no mueve la llave en el contacto de la posición **ENCENDIDO** a la posición **PARADA**, una parte de la instalación eléctrica continuará activa y podría resultar dañada.

### AJUSTE DE LA ALTURA DE LA PLATAFORMA DE CORTE PARA CORTAR

El mando de ajuste de la altura de la plataforma de corte tiene 6 posiciones que cubren un total de 8,5 cm de altura de corte. Cada posición sube o baja 1,7 cm la plataforma de corte. La posición se puede seleccionar antes de empezar a cortar o durante el corte. La plataforma de corte no se desplaza a la altura seleccionada hasta que se ajusta el interruptor de acoplamiento de la plataforma de corte .

- Si desea aumentar la altura de la plataforma de corte sobre el suelo, seleccione un número más alto con el mando de control.
- Si desea reducir la altura de la plataforma de corte sobre el suelo, seleccione un número más bajo con el mando de control.



La posición 1 se utiliza para seguir las irregularidades del terreno. No utilice esta posición de forma permanente, ya que podría causar un mayor desgaste en las piezas de la plataforma de corte.

La plataforma de corte está equipada con cuatro ruedas que, al desplazarse por terreno irregular, elevan la plataforma de corte para evitar que las cuchillas de corte resulten dañadas.



Si la plataforma de corte no se mueve a la posición ajustada, en la pantalla se mostrará el símbolo . Compruebe que el mecanismo de elevación esté limpio y funcione correctamente. Corrija cualquier problema que encuentre y repita la operación. Esta función evita que se queme el accionamiento.

El margen determinado entre la plataforma de corte y el suelo es de 4,5-13 cm. Sin embargo, si necesita un corte fuera de este margen, la altura se puede modificar ajustando la barra de ajuste vertical:

**22**

- Suelte la tuerca (2) de las dos barras de ajuste vertical (1) y ajuste la altura de corte al valor necesarios (mida la altura entre el suelo y el borde inferior de la cubierta de la plataforma de corte).
- Al girar la tuerca se puede ajustar la altura en cualquier valor entre 2 cm y 4,5 cm para la posición 1. La altura superior se adaptará entonces a la altura inferior ajustada, sin sobrepasar nunca el valor máximo de 13 cm.
- **ATENCIÓN:** Hay que seleccionar la misma altura para ambos lados de la plataforma de corte.



## AJUSTE DEL PASO DE AIRE HACIA LAS CUCHILLAS DE CORTE

La plataforma de corte contiene aberturas y estrangulamientos que permiten abrir o cerrar el paso de aire hacia las cuchillas de corte. Los estrangulamientos se controlan manualmente presionándolos y colocándolos en una de las tres posiciones disponibles.

- Al cortar césped corto y denso (la plataforma de corte está en la posición inferior), se recomienda abrir los estranguladores de aire al máximo.
- Al cortar césped alto (la plataforma de corte está en la posición superior), se recomienda cerrar los estranguladores de aire para mejorar el efecto de succión de las cuchillas.

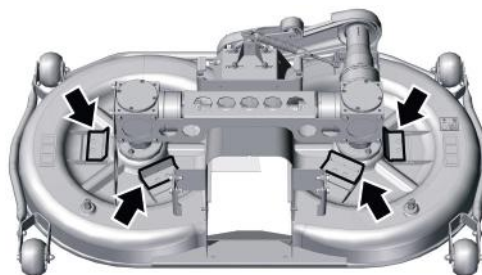

## VELOCIDAD DE DESPLAZAMIENTO Y CORTE DE CÉSPED

Para obtener el mejor corte posible, hay que adaptar la velocidad de desplazamiento al estado de la superficie:

- Por lo general, se considera que, cuanto más húmedo, alto y denso sea el césped, más baja deberá ser la velocidad de desplazamiento. Cuando el cortacésped se desplaza a gran velocidad o con una carga pesada, se reduce la velocidad de rotación de las cuchillas, la calidad del corte empeora y existe riesgo de que se obstruya el canal de expulsión. Ajuste el régimen del motor siempre al máximo.
- Si el césped es muy alto, deberá realizar dos pasadas o incluso más. En la primera pasada (1), coloque la plataforma de corte en la posición más alta; en la segunda pasada (2), ajústela a la altura necesaria. Si fuera posible, realice la primera pasada de través.
- Adapte el método de desplazamiento a la forma del terreno y a su experiencia personal.

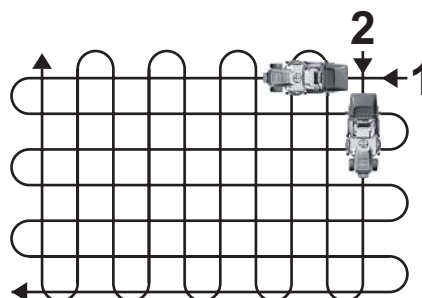
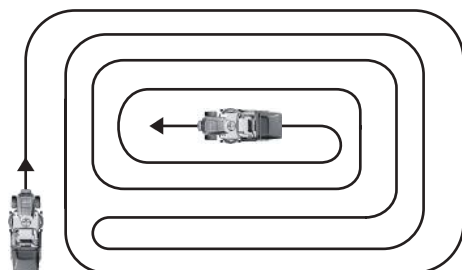

## VELOCIDADES DE DESPLAZAMIENTO DEL CORTACÉSPED RECOMENDADAS SEGÚN LAS CONDICIONES

Estado de la vegetación	Velocidad recomendada
Alta, densa y húmeda	0-3 km/h
Condiciones normales	4-6 km/h
Vegetación baja y seca	6-10 km/h
Desplazamiento sin la plataforma de corte acoplada	10-20 km/h



Si el canal de expulsión está obstruido con césped, reduzca la velocidad de desplazamiento. Es posible que esté demasiado alto para el estado del césped. Ajuste también la pieza deslizante del sensor de colector de césped lleno (➔ 5.8 INDICACIÓN DE COLECTOR DE CÉSPED LLENO).

Si no se resuelve el problema, lo más probable es que las cuchillas de corte estén desafiladas o desgastadas. Afile o sustituya las cuchillas de corte (➔ 6.3 INSPECCIÓN PERIÓDICA, MANTENIMIENTO Y AJUSTE/CUCHILLAS DE CORTE/AFILADO DE LAS CUCHILLAS).

Después de cada uso, limpie la plataforma de corte, el canal de expulsión y las cuchillas de corte, de manera que no queden restos de césped.

## CORTE DE CÉSPED AL MOVERSE MARCHA ATRÁS

Cuando el cortacésped empieza a moverse marcha atrás a una velocidad superior a 0,3 m/s (aprox. 1 km/h), la plataforma de corte se desacopla automáticamente y las cuchillas dejan de cortar.

Para desplazarse marcha atrás de manera intencionada y controlada con la plataforma de corte acoplada, esta función de seguridad se puede desactivar pulsando el interruptor **R** del panel principal.

El interruptor se debe pulsar:

- Inmediatamente después de que la plataforma de corte se desacople automáticamente y antes de que las cuchillas dejen de girar (unos 5 segundos)
- Con la plataforma de corte en marcha, inmediatamente después de pisar el pedal de marcha atrás (unos 5 segundos).

Al soltar el pedal de marcha atrás, el desacoplamiento automático de la plataforma de corte se vuelve a activar.



Cuando utilice la función del botón R, preste mucha atención al espacio situado por detrás del cortacésped mientras va marcha atrás.

## 5.8 MANEJO DEL COLECTOR DE CÉSPED

El movimiento del colector de césped se controla mediante dos interruptores situados en el guardabarros derecho, al lado del asiento del conductor:

- El interruptor izquierdo sirve para subir y bajar el colector de césped.
- El interruptor derecho sirve para abrir y cerrar el colector de césped.

### ELEVACIÓN Y DESCENSO DEL COLECTOR DE CÉSPED

El interruptor «LIFT CATCHER» permite mover el colector de césped hacia arriba y hacia abajo. Para que se mueva el colector de césped, es necesario mantener presionado el interruptor. Para dejar de mover el colector de césped en cualquier posición sobre el suelo, suelte el interruptor.



La velocidad de elevación/descenso depende del régimen del motor y del giro del volante. Por ejemplo, si eleva el colector de césped y, al mismo tiempo, se está desplazando con el motor en un régimen bajo o está girando el volante, la velocidad del colector de césped disminuirá. Esto es normal y no constituye motivo de reclamación.



**ATENCIÓN:** El cortacésped está equipado con una función que mueve automáticamente el colector de césped hacia dentro, en dirección al bastidor del cortacésped, para asegurarse de que esté en la posición de trabajo correcta. Este movimiento hacia dentro se realiza 2 veces en un intervalo de 2 minutos (1 vez cada 60 s). Si el movimiento hacia dentro no se realiza dentro de este intervalo de tiempo (p. ej. al apagar el motor o levantarse del asiento), el canal pequeño podría salirse y la tapa podría atascarse, o podría perderse la señal de presencia del colector de césped, lo que provocaría que se apagara la plataforma de corte.

Si esto sucede, pulse el botón de descenso del colector de césped. El colector de césped se colocará automáticamente en la posición de trabajo correcta.

### APERTURA Y CIERRE DEL COLECTOR DE CÉSPED

El interruptor «OPEN CATCHER» sirve para abrir y vaciar el colector de césped. Para que se mueva el colector de césped, es necesario mantener presionado el interruptor. Para detener el colector de césped en cualquier posición de apertura, suelte el interruptor.

Las posiciones finales del colector de césped se indican mediante un acoplamiento que hace un traqueteo. Este ruido es normal y no constituye ningún defecto ni motivo de reclamación.



Ambos movimientos (elevación/descenso y apertura/cierre) son independientes.

### INDICACIÓN DE COLECTOR DE CÉSPED LLENO

Un sensor situado en el interior del colector de césped controla si está lleno y lo indica por medio de un indicador en el panel de información. El nivel de llenado (volumen de material cortado) debe adaptarse al estado actual

de la vegetación (seca/húmeda, larga/corta).

El sensor se puede ajustar fácilmente sin necesidad de usar herramientas:

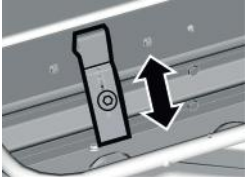

- Suelte el perno de la pieza deslizante y muévala hacia dentro o hacia fuera, según convenga:
  - Pieza hacia fuera = Césped seco y ligero u hojas
  - Pieza retraída = Césped húmedo y pesado



El nivel máximo de llenado del colector de césped es el estado previo a que empiece a acumularse césped en el canal de expulsión.  
El estado de la vegetación también cambia en función de la hora del día (mañana/tarde).

## MODO AUTOMÁTICO/MANUAL

La posición del interruptor AUT/MAN determina el comportamiento de la plataforma de corte cuando el colector de césped está lleno.

### Posición MAN

Cuando el colector de césped está lleno, se activa la indicación de lleno. La plataforma de corte continúa funcionando y hay que apagarla manualmente.



**ATENCIÓN:** Si continúa cortando con el colector de césped lleno, el césped cortado podría acumularse en el canal de expulsión.

### Posición AUT

Cuando el colector de césped está lleno, se activa la indicación de lleno. La plataforma de corte se apagará automáticamente para evitar que se acumule césped en el canal de expulsión.

## VACIADO DEL COLECTOR DE CÉSPED

- Dando marcha atrás, lleve el cortacésped hasta el lugar donde quiere vaciar el césped y colóquelo de manera que se pueda elevar el colector de césped.
- Eleve el colector de césped a la altura requerida.
- Retroceda lentamente marcha atrás lo más cerca posible del lugar donde se debe vaciar el césped.
- Abra el colector de césped. Para vaciar el contenido del colector de césped tanto como sea posible, puede «sacudirlo» moviéndolo arriba y abajo.
- Cierre el colector de césped y váyase del lugar donde ha vaciado el césped.
- Baje el colector de césped.



**ATENCIÓN:** Cuando el colector de césped está elevado, el cortacésped es menos estable; conduzca y gire lentamente.

## 5.9 SITUACIONES DE EMERGENCIA

### OBSTRUCCIÓN DEL CANAL DE EXPULSIÓN

Si la velocidad de corte o el tipo de vegetación no están ajustados correctamente, o si el sensor de colector de césped lleno no está bien ajustado, el canal de expulsión podría obstruirse. Si el canal se obstruye o si se reduce su diámetro debido a la acumulación de material, no funcionará correctamente. Si esto sucede, deberá limpiarlo mecánicamente.

- Eleve el colector de césped.
- Apague el cortacésped y aplique el freno de estacionamiento.
- Baje del asiento del conductor y, con ayuda de una herramienta adecuada (se recomienda usar una rasqueta SECO), extraiga el césped y demás materiales que se hayan acumulado en el canal.

Para asegurarse de que el canal quede bien limpio, se puede desmontar del cortacésped sin usar herramientas:

- Eleve el colector de césped.
- Ajuste la altura de la plataforma de corte a la posición 3 (con el motor y la plataforma de corte apagados).
- Apague el cortacésped y aplique el freno de estacionamiento.
- Acceda al cortacésped por detrás y levante la parte delantera del canal (1) para soltarla de los pasadores (2) de la plataforma de corte. A continuación, tire del canal hacia atrás para sacarlo de las guías (3). Limpie bien todas las partes del canal.
- Cuando el canal esté limpio, colóquelo en las guías y, luego, en los pasadores de la plataforma de corte.



## SISTEMA DE DESPLAZAMIENTO DE EMERGENCIA

El cortacésped está equipado con un sistema de desplazamiento de emergencia especial que permite arrancar el motor en una situación de emergencia y llevar el cortacésped a un lugar seguro si se produce algún fallo en los sensores que impida el arranque aunque se cumplan todas las condiciones de arranque.

Procedimiento de activación del sistema de desplazamiento de emergencia:

- Baje el asiento.
- Pise el pedal de freno.
- Coloque la llave de encendido en la posición **ENCENDIDO**.
- Pulse 5 veces el botón **R**. Se mostrará el símbolo de mantenimiento. **ATENCIÓN:** Si no consigue realizar esta secuencia en un plazo de 10 segundos (el tiempo ajustado), repita los pasos indicados arriba.
- El motor se puede arrancar sin los otros sensores. Después de esto, el cortacésped se puede llevar hasta un lugar seguro desde el cual se deberá transportar a un centro de servicio técnico.



La plataforma de corte no se puede acoplar en el modo de desplazamiento de emergencia.

## PINCHAZO

El cortacésped está equipado con neumáticos sin cámara de aire. En caso de pinchazo, encargue la reparación a un taller especializado en reparación de neumáticos o a un centro de servicio técnico autorizado de Seco.

## POSICIÓN NEUTRA DE LOS PEDALES

Si en la pantalla aparece un triángulo de advertencia y el símbolo de posición neutra o marcha atrás, el sistema electrónico indica que un pedal no está en la posición neutra y debería estarlo. Un pedal está en la posición neutra cuando no está pisado.

Si el símbolo aparece y los pedales están en la posición neutra, habrá que calibrar la posición del sensor del pedal.

Siga las instrucciones de ➡ 6.3 OPERACIONES REGULARES DE REVISIÓN, MANTENIMIENTO Y AJUSTE / CALIBRACIÓN DE LOS PEDALES DE MARCHA Y LA POSICIÓN DE LA PLATAFORMA DE CORTE.

## REMOLCAR EL CORTACÉSPED

Si fuera necesario remolcar el cortacésped utilizando otro vehículo, utilice los agujeros (1) del soporte del contrapeso o los agujeros (2) del bastidor del eje trasero.

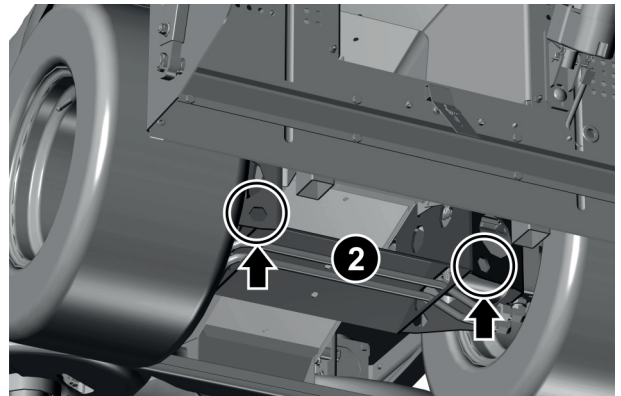
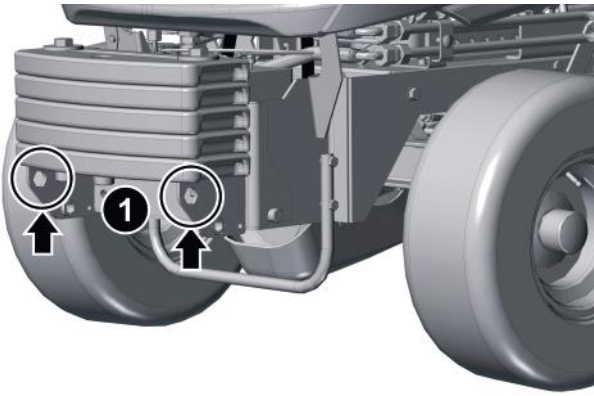

## 5.10 FINAL DEL TRABAJO

Cuando termine de trabajar, lleve el cortacésped al lugar de estacionamiento que haya elegido o que haya designado el operador. A continuación:

- Active el freno de estacionamiento.
- Extraiga la llave de encendido del contacto.
- Deje que se enfríe el motor y, a continuación, limpie el cortacésped siguiendo las instrucciones de ➔ 6 MANTENIMIENTO Y AJUSTE.



No deje nunca material cortado en el colector de césped ni lo guarde en espacios cerrados, ya que el material cortado podría prender fuego en determinadas condiciones.

## 6 MANTENIMIENTO Y AJUSTE

El mantenimiento y la inspección regulares y adecuados del tractor cortacésped contribuyen a reducir los problemas. Los componentes gastados o dañados deben sustituirse a tiempo. Las piezas se deben sustituir únicamente por piezas de recambio originales, ya que las piezas no originales pueden causar daños en el cortacésped, poner en peligro al conductor u otras personas y anular la garantía si está vigente. Para realizar un pedido de piezas de recambio, póngase en contacto con el fabricante del cortacésped o con un centro de servicio técnico autorizado.



Si el mantenimiento no se realiza correctamente y por completo, podrían producirse problemas de funcionamiento en el tractor cortacésped y el operador podría resultar herido.

Hay que volver a instalar en el lugar correcto todos los elementos de seguridad y protección que se retiren durante el mantenimiento y hay que comprobar que funcionen correctamente.

### PREPARACIÓN DEL CORTACÉSPED PARA EL MANTENIMIENTO

Antes de empezar cualquier tarea de mantenimiento o inspección, estacione el cortacésped en una superficie firme y nivelada. A continuación:

- Active el freno de estacionamiento
- Apague el motor
- Extraiga la llave del contacto
- Si el cortacésped estaba en marcha, deje que se enfríe por completo

### INFORMACIÓN IMPORTANTE SOBRE EL MANTENIMIENTO

#### SEGURIDAD PERSONAL

- Antes de empezar cualquier trabajo de mantenimiento o reparación, vuelva a repasar atentamente todas las instrucciones, prohibiciones y recomendaciones del capítulo ➔ 3 SALUD Y SEGURIDAD LABORAL.
- Utilice ropa y calzado adecuados para este tipo de trabajo. Utilice guantes adecuados cuando manipule las cuchillas de corte o cuando realice actividades con riesgo de cortarse.
- No realice ninguna reparación de importancia si no tiene las herramientas necesarias y no cuenta con los conocimientos y la cualificación necesarios.

#### MOTOR

- Antes de realizar cualquier tarea de mantenimiento o inspección en la zona del motor, el tubo de escape y el silenciador, deje enfriar el cortacésped. El motor puede alcanzar temperaturas de 115 °C o más. ¡Podría sufrir quemaduras!

#### COMPONENTES ELÉCTRICOS

- Antes de trabajar en los componentes eléctricos o en sus alrededores, desconecte el cable negativo (-) de la batería.

#### COMBUSTIBLE Y ACEITE

- Tenga cuidado de no derramar combustible, aceite u otras sustancias contaminantes.
- Elimine el aceite usado, el combustible y demás sustancias y materiales peligrosos de conformidad con la legislación de protección medioambiental aplicable de su país.
- No fume, utilice llamas o luces abiertas ni realice actividades en las que se generen chispas cuando manipule aceites o combustibles.

## 6.1 VISIÓN GENERAL DE LAS OPERACIONES DE MANTENIMIENTO E INSPECCIÓN

### Leyenda de la tabla:

- = Inspeccionar, ajustar
- = Sustituir
- x = Limpiar
- + = Acortar el intervalo si el cortacésped se utiliza con temperaturas exteriores de aprox. 35 °C o más
- ++ = Acortar el intervalo si el cortacésped se utiliza en un entorno polvoriento

INTERVALO/ HORAS DEL MOTOR		Antes del uso	Después del uso	Inicial 5	Cada 50	Cada 125	Cada 250	Cada 500	Cada 1000	Cada 1500	Cada 3000
Combustible		○									
Neumáticos		○									
Cubierta de la polea de la correa, tubo		○									
Cuchillas de corte		○	x								
Aceite de desplazamiento		○			●		●++				
Filtro de aceite de desplazamiento					●		●++				
Diésel	Aceite del motor	○			●		●+				
	Filtro de aceite				●		●+				
	Filtro de aire		x				●++				
	Inyectores de combustible									○	
	Bomba de combustible										○
	Correa del alternador					○		●			
	Filtro de combustible					x		●			
	Líquido refrigerante	○						●			
Gasolina	Aceite del motor	○		●		●+					
	Filtro de aceite			●		●+					
	Filtro de aire		x				●++				
	Bujías					●+					
Filtro de polvo			x					●++			
Correa de accionamiento de marcha		○						●			
Correa del embrague		○							●		
Correa de la plataforma de corte		○						●			
Colector de césped			x				○				
Plataforma de corte			x	○		○			●		
Convergencia de las ruedas				○			○				
Circuito hidráulico				○			○				
Mecanismo del colector de césped								○			
Frenos						x		○			
Eje universal						○					
Batería						○					

(continuación)

INTERVALO/ HORAS DEL MOTOR	Antes del uso	Después del uso	Inicial 5	Cada 50	Cada 125	Cada 250	Cada 500	Cada 1000	Cada 1500	Cada 3000
Sistema de combustible						X	○			
Embragues de cadena						○				
Embrague electromagnético						●				
Tope del embrague						●				
Pasadores de enganche						○	●			
Rodamientos de las ruedas delanteras						○	●			
Servodirección							○			
Interruptores electrónicos						○				
Sistema eléctrico							○			
Cajas de engranajes de la plataforma de corte							○			
Pedales							○			
Articulación del volante							○			
Bomba de desplazamiento									○	
Rodamiento axial del pasador de enganche								●		
Inyectores de combustible									●	
Bomba de desplazamiento										●



Aparte del mantenimiento periódico de conformidad con la tabla anterior, es necesario cambiar el aceite del motor de acuerdo con las recomendaciones del manual del fabricante del motor, que se incluye junto con el tractor cortacésped.

## 6.2 INSPECCIÓN Y MANTENIMIENTO ANTES Y DESPUÉS DEL USO

### ANTES DE EMPEZAR A TRABAJAR

Antes de empezar a trabajar, realice siempre las inspecciones que se especifican en ➔ 5.3 INSPECCIONES ANTES DE USAR EL CORTACÉSPED. Esas inspecciones incluyen lo siguiente:

- Compruebe el nivel de combustible
- Compruebe la presión de inflado de los neumáticos
- Compruebe el aceite del motor
- Compruebe la anulación de la transmisión hidráulica
- Compruebe los cables y las uniones atornilladas
- Compruebe el sistema de combustible
- Compruebe que los elementos de seguridad funcionen correctamente
- Compruebe que los frenos funcionen correctamente



## DESPUÉS DE TERMINAR EL TRABAJO



Antes de realizar cualquier tarea de mantenimiento o inspección en la zona del motor, deje enfriar el cortacésped. El motor puede alcanzar temperaturas de 115 °C o más. ¡Podría sufrir quemaduras!

### LIMPIEZA

#### Cortacésped

- Retire toda la suciedad y el césped que haya quedado en la superficie del cortacésped. Para limpiar, utilice una rasqueta, una escoba de mano, agua y jabón, y una esponja suave. Asegúrese de que el agua no entre en contacto con los componentes eléctricos del cortacésped, especialmente los dispositivos del panel principal y la batería.



No utilice disolventes, productos de limpieza abrasivos, etc. para limpiar la superficie del cortacésped, ya que podrían dañar los plásticos y metales del cortacésped.

- Abra el capó y extraiga las hojas y la suciedad del interior. Limpie con una escoba de mano o un paño de limpieza adecuado. No utilice nunca agua a presión para limpiar el motor. Limpie el motor y sus componentes siguiendo las instrucciones del manual de usuario del fabricante del motor.

#### Colector de césped y canal de expulsión

- Eleve el colector de césped vacío a una altura adecuada y ábralo.
- Limpie bien el interior del colector de césped y la parte inferior de la tapa, asegurándose de eliminar por completo los residuos de césped y la suciedad. Si hay una capa de césped adherida al interior del colector de césped, el cortacésped perderá capacidad de llenado. La acumulación de tierra y suciedad puede impedir que el sensor de colector de césped lleno funcione correctamente.
- También puede usar una manguera y agua para limpiar el colector de césped. Deje que el colector de césped se seque por completo.
- Al desmontar el colector de césped se puede acceder más fácilmente a los componentes internos del canal de expulsión. Retire con la mano el césped, la tierra y la suciedad adheridos y limpie el interior del canal de expulsión con agua y una esponja adecuada.

#### Plataforma de corte

- Limpie el exterior de la plataforma de corte.
- Retire los residuos de césped acumulados en el interior de la plataforma de corte con una rasqueta.



Utilice siempre guantes de protección para limpiar el interior de la plataforma de corte, ya que ahí es donde se encuentran las cuchillas de corte.

No intente eliminar las acumulaciones de césped y suciedad de las cuchillas de corte o alguna otra parte de la plataforma de corte golpeando con un martillo u otro objeto parecido.

- Si hay suciedad persistente y no se puede eliminar manualmente, puede probar a limpiar la plataforma de corte con agua corriente o con una manguera. Antes de lavar el cortacésped, apárquelo en una superficie nivelada adecuada.
- A ambos lados de la cubierta de la plataforma de corte hay unas espigas para conectar una manguera con un racor adecuado.
- Arranque el motor, acople la plataforma de corte y límpiela dejando correr agua durante entre 1 y 5 minutos.

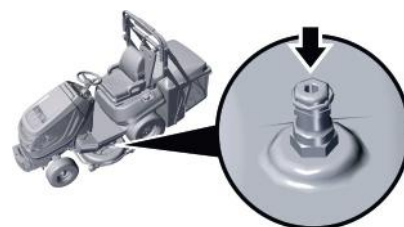

Cuando utilice agua o una manguera para limpiar el cortacésped manualmente, asegúrese de que el agua no entre en contacto con los componentes eléctricos, especialmente con los dispositivos del panel principal y el sistema eléctrico.

No utilice nunca agua para limpiar los componentes del cortacésped que hay debajo del capó.

No pise ninguna parte de la plataforma de corte mientras lave el cortacésped.

## INSPECCIONES

Después de cortar el césped, revise siempre lo siguiente:

- El estado del tubo de protección que hay delante del eje delantero del cortacésped. Este tubo protege las piezas giratorias del accionamiento de la plataforma de corte y debe sustituirse si se deforma demasiado.
- El estado de los tubos de protección de la plataforma de corte y el colector de césped. Estos tubos protegen esas piezas y deben sustituirse si se deforman demasiado.
- El estado de la plataforma de corte: cuchillas de corte, pasadores de sujeción, carcasa de la plataforma de corte, etc.
- El estado del eje universal y las poleas de las correas en la parte inferior del cortacésped. La cubierta protege esta pieza contra los golpes con obstáculos. Si se deforma, se deberá enderezar o sustituir, asegurándose de que ningún punto de la cubierta toque la polea. De lo contrario, el engranaje de la correa podría resultar destruido.

## 6.3 OPERACIONES REGULARES DE REVISIÓN, MANTENIMIENTO Y AJUSTE

### ELEVACIÓN DEL CORTACÉSPED

Para realizar determinadas tareas de mantenimiento y ajuste es necesario acceder a las partes inferiores del cortacésped. Si no dispone de un pozo de inspección o una plataforma de elevación, deberá elevar el cortacésped utilizando cualquier máquina de elevación estándar, como un gato, apoyos, rampas o un soporte de elevación.



Asegúrese de que el mecanismo de elevación elegido tenga suficiente capacidad para aguantar el peso del cortacésped ➔ 2.4 PARÁMETROS TÉCNICOS.

No eleve nunca el cortacésped por los componentes de plástico ni se apoye en ellos.

**ATENCIÓN:** Cuando está elevado o inclinado, el cortacésped es menos estable que cuando está apoyado sobre las ruedas, y la falta de atención puede dar lugar a lesiones graves.

Debido al peso del cortacésped, hay que extremar las precauciones siempre que esté elevado o inclinado. Si tiene alguna duda sobre cómo elevar el cortacésped, póngase en contacto con el distribuidor o con un centro de servicio técnico autorizado.

Elevación de la parte trasera del cortacésped:

**23**

- Calce ambas ruedas delanteras con una cuña adecuada para evitar que el cortacésped ruede por accidente.
- Coloque el mecanismo de elevación debajo del bastidor del ROPS y eleve (incline) el cortacésped.
- Coloque un apoyo de madera adecuado debajo del eje trasero.
- Si dispone de una grúa, sujétela al bastidor de protección.

Elevación de la parte delantera del cortacésped:

**24**

- Calce ambas ruedas traseras con una cuña adecuada para evitar que el cortacésped ruede por accidente.
- Extraiga el colector de césped o elévelo a aproximadamente la mitad de la altura.
- Coloque el mecanismo de elevación debajo del soporte delantero (1) y eleve la parte delantera del cortacésped. El cortacésped se puede elevar hasta que la parte trasera del bastidor de protección toque el suelo.
- Si dispone de una grúa, sujétela al contrapeso delantero.

## CUCHILLAS DE CORTE

### INSPECCIÓN DEL ESTADO

Las cuchillas de corte deben estar afiladas, equilibradas y rectas, y no deben presentar daños ni deformaciones. Las cuchillas de corte desafiladas, mal afiladas, dañadas o deformadas arrancan el césped del suelo, dañan los campos y provocan una recogida mediocre del césped cortado en el colector de césped. Una cuchilla de corte dañada o desgastada puede romperse y causar lesiones graves. Por este motivo, es importante que revise de forma regular el estado de las cuchillas de corte.



La intensidad de corte de las cuchillas de corte depende del lugar y el tiempo de uso. Si el cortacésped se utiliza en un terreno con tierra o piedras, o si se usa con frecuencia en un clima seco, las cuchillas de corte deberán soportar mayores cargas y se desgastarán más. En ese caso, incremente la frecuencia de inspección de las cuchillas.

#### El tipo de desgaste más frecuente:

- Cuchillas desafiladas: provocan un corte deficiente de la vegetación y aumentan el estrés y la carga en toda la plataforma de corte.
- Puntas dobladas: provocan un corte deficiente entre los rotores.
- Paletas sueltas: transferencia deficiente del material cortado al colector de césped. Un trozo de la paleta podría soltarse del todo y salir proyectado fuera de la plataforma de corte.
- Cuchilla doblada: provoca variaciones en la altura de corte de la vegetación y podría arrancar el césped.
- Posición incorrecta: las cuchillas podrían chocar entre sí y romperse, o incluso destruir toda la plataforma de corte.

#### Cómo realizar la inspección:

- Compruebe visualmente el estado de las cuchillas. Se recomienda utilizar un pozo de inspección o una plataforma de elevación para comprobar el estado de las cuchillas directamente en la plataforma de corte.
- Otra posibilidad es elevar la plataforma de corte a la posición de transporte y realizar una inspección visual desde el suelo.

### AFILADO DE LAS CUCHILLAS



Cuando manipule las cuchillas de corte, utilice siempre guantes de protección para trabajos pesados. Si no tiene los conocimientos o herramientas necesarios, póngase en contacto con el distribuidor o con un centro de servicio técnico autorizado.  
No toque nunca las cuchillas de corte hasta que estén completamente quietas.

#### Desmontaje de las cuchillas de corte

25

- Eleve la parte delantera del cortacésped tal como se explica en el capítulo ➔ ELEVACIÓN DEL CORTACÉSPED
- Sujete la cuchilla con una mano para que no gire y desenrosque el perno (1). La rosca del rotor derecho es a izquierdas, y la del rotor izquierdo es a derechas. Si tiene alguna duda, afloje la rosca siempre en la dirección del filo de corte de la cuchilla. Extraiga la arandela de seguridad (2) y la arandela ranurada (3). Hay pasadores de seguridad (4) entre la cuchilla y el portador; todo el conjunto se puede extraer después de desenroscar los pernos.
- Las cuchillas izquierda y derecha y los correspondientes pernos son diferentes, por lo que se recomienda marcar cuál es cuál en este momento para no confundirse cuando se vuelvan a montar.



Para mejorar la productividad, se recomienda tener un segundo juego de cuchillas en reserva e instalarlo en lugar de las cuchillas desafiladas. De esta manera, podrá seguir trabajando hasta que se afilen.

#### Comprobación del estado

- Compruebe que ninguna de las dos cuchillas de corte esté deformada y que no estén agrietadas, rotas ni desgastadas. Si una cuchilla de corte está desgastada, dañada o deformada, se debe sustituir.

## Afilado

- Primero afile con un disco abrasivo y, luego, con una lima. Afile la cuchilla de corte de forma homogénea. Si es necesario, puede enfriar la cuchilla con agua durante el proceso de afilado.



No afile nunca las cuchillas sin desmontarlas de la plataforma de corte.

## Inspección de los pasadores de seguridad

- Revise el estado de los pasadores de seguridad (Fig. 25, posición 4), que protegen la plataforma de corte para que no resulte dañada. Si los pasadores de seguridad están dañados, sustitúyalos de inmediato. Con el cortacésped se suministran pasadores de recambio.

## Inspección del equilibrio

Preste especial atención a que las cuchillas estén niveladas y equilibradas. Si las cuchillas no están niveladas y equilibradas, vibran y pueden causar daños en el motor o la plataforma de corte.

- Introduzca un destornillador en el orificio central y coloque la cuchilla en posición horizontal.
- Si la cuchilla permanece en esa posición, está equilibrada. Si la cuchilla se decanta más hacia un extremo, amole ese lado y vuelva a comprobar el equilibrio de la cuchilla.

ATENCIÓN: Tenga cuidado de no acortar las cuchillas cuando las amole para equilibrarlas. El desequilibrio estático permitido no puede ser superior a 2 g.



## Nuevo montaje de las cuchillas

- Cuando vuelva a montar las cuchillas, asegúrese de que la curva de la paleta de las cuchillas mire hacia arriba, en dirección a la cubierta de la plataforma de corte. No intercambie las cuchillas izquierda y derecha. El perno del rotor derecho tiene rosca a izquierdas, y el del rotor izquierdo a derechas.



Las cuchillas giran las unas hacia las otras, en dirección al centro del canal de expulsión (consulte la flecha en la fig. 25). Por lo tanto, la cuchilla debe mirar en esa dirección.

Las cuchillas deben estar perpendiculares entre sí (90°).

- Monte la cuchilla con la arandela ranurada, la arandela de seguridad y el perno; primero enrósquelo con la mano y, luego, gírelo 1/2 vuelta más (es decir, 180°). Apriete los pernos con una llave dinamo-métrica. Par de apriete ➔ 2.4 PARÁMETROS TÉCNICOS.



¡ATENCIÓN! Si se sobrepasa el par especificado, el perno podría pasarse de rosca.

## SUSTITUCIÓN DE LAS CUCHILLAS

Si las cuchillas impactan con un obstáculo macizo, detenga de inmediato el motor e inspecciónelas. Podrían haber resultado dañadas o los pasadores de seguridad podrían haberse roto.

De la misma manera, si las cuchillas sufren daños como consecuencia del uso frecuente, no se podrán equilibrar ni afilar debidamente y se deberán sustituir.

- Para desmontar las cuchillas usadas, proceda tal como se explica en ➔ AFILADO DE LAS CUCHILLAS/DESMONTAJE DE LAS CUCHILLAS.
- Antes de montar las cuchillas nuevas, compruebe siempre que estén equilibradas y el estado de los pasadores de seguridad tal como se explica en ➔ AFILADO DE LAS CUCHILLAS/COMPROBACIÓN DEL EQUILIBRIO.



Utilice siempre cuchillas recomendadas por el fabricante o el proveedor del tractor cortacésped. El uso de cuchillas y piezas de fijación no recomendadas podría causar resultados inadecuados de corte, daños en el cortacésped y, en caso de desprendimiento durante el funcionamiento, lesiones personales.

## PLATAFORMA DE CORTE

### COMPROBACIÓN Y EQUILIBRADO DE LA PLATAFORMA DE CORTE

Para conseguir un corte óptimo, la parte delantera de la plataforma de corte debe estar unos 5 mm más baja que la parte trasera y, al mismo tiempo, los lados izquierdo y derecho de la plataforma de corte deben estar a la misma altura.

Intervalo de inspección recomendado: **Cada 50 horas de funcionamiento.** Por ejemplo, después de un impacto fuerte de la plataforma de corte con un obstáculo, o si el corte ya no es limpio.

Procedimiento de inspección y ajuste:

- Aparque el cortacésped en una superficie llana.
- Apague el motor, active el freno de estacionamiento y asegure el cortacésped para que no se pueda mover (p. ej. calzando las ruedas con cuñas adecuadas, etc.).
- Coloque la llave de encendido en la posición FAROS y acople la plataforma de corte (el motor no está en marcha), coloque el mando de ajuste de la altura de la plataforma de corte en la posición 1 y extraiga la llave del contacto.
- Compruebe la presión de inflado de los neumáticos e hínchelos si encuentra diferencias.

**26**

- Extraiga los pasadores de acoplamiento rápido de las cubiertas de plástico laterales del suelo y retire las cubiertas. Introduzca un destornillador en la ranura del pasador y gírelo 90°. A continuación, extraiga las cubiertas del cortacésped.

**27**

- Todas las ruedas de la plataforma de corte deben hacer el mismo contacto con el suelo. La diferencia entre las ruedas delanteras y traseras es de 5 mm.
- Si el contacto de las ruedas con el suelo no es homogéneo, suelte los pernos (1), ajuste la plataforma de corte a la altura correcta y apriete las tuercas. Par de apriete ➔ 2.4 PARÁMETROS TÉCNICOS.

### CORREA DE ACCIONAMIENTO DEL EJE UNIVERSAL

Debido a la exigencia a que está sometida, la correa trapezoidal de accionamiento del eje (1) pierde tensión con el tiempo y es necesario volver a tensarla. La correa se tensa utilizando pernos con ojo y un muelle.

- Apague el motor, extraiga la llave del contacto y active el freno de estacionamiento.
- Abra el capó.

**28**

- Con ayuda de una llave adecuada, suelte la tuerca de fijación (2) y gire la tuerca (3) de manera que se tense el muelle (4). Valor de tensión ➔ 2.4 PARÁMETROS TÉCNICOS.

### CORREAS DE ACCIONAMIENTO DE LAS CUCHILLAS DE CORTE

Debido a la exigencia a que están sometidas, las correas de accionamiento de las cuchillas de corte (1) pierden tensión con el tiempo y es necesario volver a tensarlas. Las correas se tensan utilizando pernos con ojo y un muelle.

- Apague el motor y aplique el freno de estacionamiento.
- Coloque la llave de encendido en la posición FAROS y acople la plataforma de corte (el motor no está en marcha); luego, coloque el mando de ajuste de la altura de la plataforma de corte en la posición 1.
- Cuando la plataforma de corte se coloque en la posición 1, coloque la llave en la posición APAGADO y extraígalas del contacto.

**29**

- Con ayuda de una llave adecuada, suelte la tuerca de fijación (2) y gire la tuerca (3) de manera que se tense el muelle (4). Valor de tensión ➔ 2.4 PARÁMETROS TÉCNICOS.

**!**

ATENCIÓN: Las correas se deben sustituir por parejas.

## DESMONTAJE DE LA PLATAFORMA DE CORTE DEL CORTACÉSPED

- Aparque el cortacésped en una superficie llana.
- Eleve el colector de césped al máximo.
- Apague el motor y aplique el freno de estacionamiento.
- Coloque la llave de encendido en la posición FAROS y acople la plataforma de corte (el motor no está en marcha); luego, coloque el mando de ajuste de la altura de la plataforma de corte en la posición 1.
- Cuando la plataforma de corte se coloque en la posición 1, coloque la llave en la posición APAGADO y extráigala del contacto.
- Extraiga los pasadores de acoplamiento rápido de las cubiertas de plástico laterales del suelo y retire las cubiertas. Introduzca un destornillador en la ranura del pasador y gírelo 90°. A continuación, extraiga las cubiertas del cortacésped, ➔ Fig. 26.

**30**

- Extraiga la cubierta (1) del eje universal sacando la chaveta de los pasadores en las partes delantera y trasera de la cubierta.
- Acceda al cortacésped por detrás y levante la parte delantera del canal para soltarla de los pasadores de la plataforma de corte. A continuación, tire del canal hacia atrás para sacarlo de las guías.

**31**

- Monte las piezas de bloqueo (3) en las barras de ajuste vertical, colocando el agujero pequeño por completo en la barra de ajuste vertical (4) y el agujero grande en la tuerca del pasador (5). Las piezas de bloqueo se usan para el desacoplamiento con muelles auxiliares.
- Desconecte la plataforma de corte del mecanismo de elevación (6):
  - Extraiga las chavetas (8) y los pasadores (7) de los brazos del mecanismo en la parte delantera de la plataforma de corte
  - Extraiga las chavetas (8) y los pasadores (7) del mecanismo en la parte trasera de la plataforma de corte

Eleve los brazos de elevación:

- Coloque la llave de encendido en la posición FAROS y acople la plataforma de corte (el motor no está en marcha); luego, coloque el mando de ajuste de la altura de la plataforma de corte en la posición 6.
- Cuando la plataforma de corte se coloque en la posición 6, coloque la llave en la posición APAGADO y extráigala del contacto.

**32**

- Deslice la plataforma de corte hacia el eje trasero para separar el eje universal en dos partes. Se recomienda marcar la posición relativa del eje en relación con el ranurado exterior y el eje con el ranurado interior para asegurarse de que luego se vuelvan a montar correctamente. El eje universal solo se puede montar en la misma ranura.
- Saque lentamente la plataforma de corte hacia el lado derecho del cortacésped.

## NUEVO MONTAJE DE LA PLATAFORMA DE CORTE EN EL CORTACÉSPED

- Proceda en orden inverso al desmontaje.

**!**

ATENCIÓN: Antes de conectar el eje universal, compruebe que las ranuras exteriores e interiores estén colocadas correctamente. Una instalación incorrecta podría causar vibraciones no deseadas durante el funcionamiento del cortacésped. Ambas articulaciones deben girarse de la misma manera. ATENCIÓN: Vuelva a montar siempre la cubierta del eje universal. Esta cubierta impide que el eje universal se desgaste rápidamente y que la vegetación toque las piezas giratorias.

## SUSTITUCIÓN DE LA CORREA DE ACCIONAMIENTO DEL EJE UNIVERSAL

- Aparque el cortacésped en una superficie llana.
- Apague el motor y aplique el freno de estacionamiento.
- Abra el capó.
- Extraiga la cubierta del eje universal sacando la chaveta de los pasadores en las partes delantera y trasera de la cubierta (➔ FIG. 30).

- Afloje el muelle tensor de la polea de la correa hasta que pueda extraer la correa de la polea (➔ Fig. 28).
- Extraiga la correa usada del cortacésped y coloque una correa nueva en las poleas.
- Tense los muelles de la polea. Valor de tensión ➔ 2.4 PARÁMETROS TÉCNICOS y Fig. 28.
- Vuelva a montar la cubierta del eje universal.

## SUSTITUCIÓN DE LAS CORREAS DE ACCIONAMIENTO DE LA PLATAFORMA DE CORTE

Para sustituir las correas de accionamiento de la plataforma de corte hay que extraer la plataforma de corte del cortacésped o sacar el eje universal del eje de accionamiento de la plataforma de corte (con la plataforma de corte en el cortacésped). Elija el método de sustitución más adecuado para las condiciones de su taller o para las tareas de mantenimiento que se vayan a realizar.

- **Si quiere desmontar la plataforma de corte del cortacésped**, siga las instrucciones del capítulo DESMONTAJE DE LA PLATAFORMA DE CORTE DEL CORTACÉSPED. A continuación:
  - Extraiga la cubierta de la correa de la plataforma de corte.
  - Afloje la polea tensora de la correa (1) con el muelle (2).
  - Suelte la carcasa (3) con la polea de la correa y el eje universal, de manera que pueda extraer las correas de las poleas.
  - Instale las correas nuevas, fije la carcasa y, luego, la polea tensora. Valor de tensión ➔ 2.4 PARÁMETROS TÉCNICOS y Fig. 29.
  - Vuelva a montar la plataforma de corte en el cortacésped tal como se explica en el capítulo NUEVO MONTAJE DE LA PLATAFORMA DE CORTE EN EL CORTACÉSPED.
- **Si prefiere dejar la plataforma de corte en el cortacésped**, proceda como sigue:
  - Extraiga la cubierta del eje universal sacando la chaveta de los pasadores en las partes delantera y trasera de la cubierta (➔ Fig. 30).
  - Extraiga la cubierta de la correa de la plataforma de corte.
  - Suelte la conexión de fijación del eje universal en un lado de la plataforma de corte y sáquelo del eje de la polea de la correa (la parte del eje universal cuya ranura exterior está introducida en el eje universal con ranura interior).
  - Suelte la carcasa (3) con la polea de la correa, de manera que pueda extraer las correas de las poleas.
  - Instale las correas nuevas, fije la carcasa y, luego, la polea tensora. Valor de tensión ➔ 2.4 PARÁMETROS TÉCNICOS y Fig. 29. **ATENCIÓN:** Las correas se deben sustituir por parejas.
  - Vuelva a colocar el eje universal en la polea de la correa de la plataforma de corte y apriete la conexión de fijación.

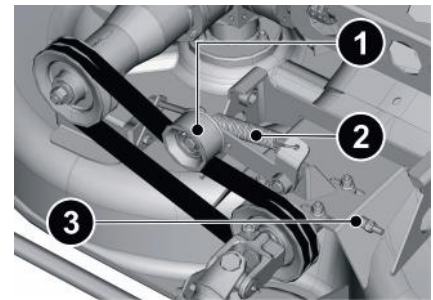

**ATENCIÓN:** La flexión de las correas no debe ser superior a 2 cm después de tensar la polea tensora (1).

## BATERÍA



Antes de realizar cualquier trabajo en la batería, extraiga siempre la llave de encendido del interruptor principal.

No fume, utilice llamas o luces abiertas ni realice actividades en las que se generen chispas cuando trabaje en la batería.

No utilice nunca una batería dañada.

No conecte los terminales de la batería entre sí, ya que podría provocar un cortocircuito.



Las instrucciones sobre el mantenimiento de la batería que contiene este capítulo son básicas. Encontrará más información sobre las tareas de inspección, mantenimiento y carga de la batería en el manual de usuario independiente suministrado por el fabricante de la batería.

## LIMPIEZA

- El mantenimiento correcto y frecuente de la batería aumentará su vida útil. Para maximizar la vida útil de la batería, asegúrese de mantener su superficie limpia y seca.
- Si fuera necesario, desconecte las abrazaderas (primero el terminal negativo), limpie las abrazaderas y los terminales y vuelva a conectar las abrazaderas (primero el terminal positivo).
- Realice las demás tareas de limpieza siguiendo las instrucciones del manual de usuario del fabricante de la batería.

## INSPECCIÓN

Compruebe el estado de la batería siguiendo las instrucciones del fabricante del manual de usuario.

## CARGA

Si la tensión de la batería desciende de cierto valor, el cortacésped no podrá arrancar y es posible que no se pueda encender la pantalla del panel ni cargar el sistema electrónico del cortacésped. Si esto sucede, pruebe a recargar la batería. Si la batería está descargada, debe recargarla lo antes posible; de lo contrario, las celdas pueden dañarse irreparablemente.

Antes de cargar la batería, lea el manual de usuario de los fabricantes de la batería y del cargador y siga las instrucciones que contienen.



No cargue nunca la batería con el motor en marcha.

Cargue la batería de forma regular, también cuando el cortacésped permanezca mucho tiempo sin usarse. Hay que cargar la batería por completo antes de poner en marcha el cortacésped si ha permanecido parado mucho tiempo.

## SUSTITUCIÓN DE LA BATERÍA

Si no fuera posible cargar la batería, deberá sustituirla. Utilice siempre baterías del mismo tipo y tamaño.



El cortacésped permite conectar y utilizar una batería de 12 V con más capacidad que la que se suministra de serie.



- Suelte los pernos de las abrazaderas que están fijadas a los terminales de la batería (1) y (2).  
ATENCIÓN: Primero desconecte el cable negativo (–) y luego el positivo (+).
- Abra la presilla de sujeción (3) y extraiga la batería de su compartimento.
- Coloque y conecte la nueva batería en orden inverso al proceso de desconexión y extracción.  
ATENCIÓN: Al conectar una batería nueva, hay que empezar siempre por el cable positivo (+). La posición de los terminales puede variar según el fabricante de la batería, por lo que es importante que primero compruebe en qué lado se encuentra el terminal.



Después de sustituir la batería hay que volver a ajustar la hora. Proceda tal como se detalla en ➔ 4.2 PREPARACIÓN PARA EL USO / AJUSTE DE LA HORA.

## MOTOR



Las instrucciones sobre el mantenimiento del motor que contiene este capítulo son básicas. Encontrará más información sobre las tareas de inspección, mantenimiento y sustitución en el manual de usuario independiente suministrado por el fabricante.

Para asegurarse de que el cortacésped funcione con seguridad, compruebe de forma periódica lo siguiente en el motor y sus componentes:



- Si alguna pieza está dañada o visiblemente gastada.
- Si el material está envejeciendo (agrietamiento).
- Que todas las piezas del sistema de combustible (líneas de combustible, depósito, tapón del depósito y racores) estén bien ajustadas y no tengan fugas.

Si fuera necesario, encargue la sustitución de las piezas defectuosas a un centro de servicio técnico autorizado.

## COMPROBACIÓN Y CAMBIO DEL ACEITE DEL MOTOR

- Compruebe regularmente el aceite del motor y rellénelo tal como se detalla en ➔ 4.2 PREPARACIÓN PARA EL USO / COMPROBACIÓN Y LLENADO DEL ACEITE DEL MOTOR. Realice la inspección en una superficie llana.
- Respete los intervalos de cambio de aceite y siga los procedimientos y recomendaciones del manual del fabricante. Antes de cambiar el aceite, prepare un recipiente de al menos 5 litros de capacidad. Vacíe el aceite cuando esté tibio.

El tipo y la cantidad de aceite nuevo se pueden consultar en el manual de usuario del fabricante del motor.



Si el aceite entra en contacto con la piel, le recomendamos que lave la zona afectada con agua y jabón. Elimine el aceite usado de conformidad con las normas de protección medioambiental. Es conveniente entregar el aceite en un recipiente cerrado a un punto de recogida de aceite usado. Bajo ningún concepto se debe eliminar el aceite usado junto con otros residuos ni se debe tirar por el desagüe, a la basura o al suelo.

## MANTENIMIENTO DEL FILTRO DE AIRE

Realice el mantenimiento del filtro de aire de acuerdo con el manual del fabricante.



No deje nunca el motor en marcha con el filtro de aire dañado o desmontado, ya que el motor se desgastaría rápidamente.

## SUSTITUCIÓN DEL FILTRO DE COMBUSTIBLE

Sustituya el filtro de combustible siguiendo las instrucciones del manual del fabricante.

## MANTENIMIENTO DEL FILTRO DE POLVO

Realice el mantenimiento de los filtros de polvo antes de empezar a trabajar y sobre el terreno, según la cantidad de polvo que haya:

- **El filtro de polvo del motor** se encuentra encima del motor, bajo el capó. Si está muy sucio, límpielo con un cepillo suave adecuado y un paño.
- **El filtro de polvo del radiador** se encuentra debajo del panel, en la tapa extraíble, y se puede desmontar para quitar el polvo, e incluso se puede lavar si es necesario. El filtro no se debe volver a instalar en el cortacésped hasta que esté completamente seco.



El filtro de polvo suele obstruirse con más frecuencia cuando se corta vegetación seca. Si el filtro de polvo está obstruido, el motor se sobrecalentará.

## MANTENIMIENTO DE LA BUJÍA (SOLO MOTORES DE GASOLINA)

Para que el motor funcione sin problemas, la bujía debe estar instalada correctamente y limpia de residuos.



Utilice exclusivamente la bujía especificada por el fabricante del motor. Si el motor ha estado funcionando poco antes de la inspección o sustitución, la bujía estará muy caliente. Tenga cuidado de no quemarse.

- Retire el cable de la bujía y extraiga la bujía utilizando una llave adecuada.
- Inspeccione visualmente la apariencia externa de la bujía. Si la bujía parece estar muy gastada o si el aislante está quebrado o se está pelando, deberá cambiarla.
- Si la bujía está sucia o solo un poco gastada, solo tiene que limpiarla cuidadosamente con un cepillo metálico adecuado.
- Con ayuda de un calibre, mida y ajuste la distancia de los electrodos. Normalmente, la distancia entre los electrodos es de 0,7-0,8 mm, aunque el valor exacto se indica en el manual de usuario del motor. Tras realizar el mantenimiento o sustituir la bujía, tire de ella firmemente hasta su posición. Una bujía mal apretada se calienta mucho y puede provocar daños graves en el motor.

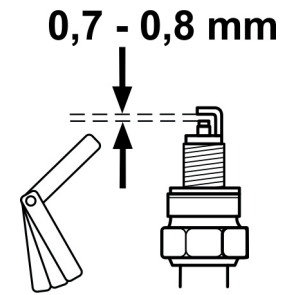

Si fuera necesario sustituir la bujía, siga las instrucciones del manual de usuario del fabricante del motor.

## CORREA DE ACCIONAMIENTO DE MARCHA

### INSPECCIÓN Y TENSADO DE LA CORREA

Compruebe periódicamente la tensión de la correa de accionamiento de marcha. La correa está montada en la polea de salida del motor y la polea de la bomba del circuito hidráulico.

**34**

- La correa (1) se tensa por medio de la polea (2) con un muelle.
- La flexión de la correa tensada no debe ser superior a **2 cm**. Si la flexión es mayor, deberá aflojar los pernos del soporte de la bomba (3) y alejarlos del motor. A continuación, apriete los pernos del soporte al par especificado en ➔ 2.4 PARÁMETROS TÉCNICOS.

**35**

- Con ayuda de una llave adecuada, suelte la tuerca de fijación (5) y gire la tuerca (6) de manera que se tense el muelle (4). Valor de tensión ➔ 2.4 PARÁMETROS TÉCNICOS.

**!**

**ATENCIÓN:** No tense la correa más allá de este nivel, ya que se acortaría su vida útil y podría causar daños en la bomba.

**ATENCIÓN:** Asegúrese de que **la polea de la correa de la bomba y la polea de la correa del motor estén totalmente paralelas**.

### SUSTITUCIÓN DE LA CORREA DE ACCIONAMIENTO

- Aparque el cortacésped en una superficie llana.
- Apague el motor y aplique el freno de estacionamiento.
- Abra el capó.
- Extraiga la correa de accionamiento del eje universal (➔ SUSTITUCIÓN DE LA CORREA DE ACCIONAMIENTO DEL EJE UNIVERSAL).

**36**

- Retire el tope (1) del embrague electromagnético (2).

**37**

- Afloje la polea tensora de la correa (3), suelte el soporte de la bomba (4) y muévalo hacia el motor.
- Extraiga la correa usada del cortacésped y coloque una correa nueva.

- Tense la nueva correa tal como se explica en el capítulo anterior ➔ INSPECCIÓN Y TENSADO DE LA CORREA.

**!**

**ATENCIÓN:** La flexión de la correa no debe ser superior a 2 cm después de tensar la polea tensora.

- Vuelva a montar la correa de accionamiento del eje universal y fije el tope del embrague electromagnético.

## SUSTITUCIÓN DE LAS BOMBILLAS DE LOS FAROS

Las bombillas están en un reflector y se puede acceder a ellas levantando el capó.

Tipos de bombillas ➔ 2.4 PARÁMETROS TÉCNICOS.

Para cambiar la bombilla hay que desconectar el conector del mazo de cables eléctricos, girar la bombilla hacia la izquierda y, luego, sacarla del portabombillas del faro.

## AJUSTE DE LOS FAROS

- La dirección de los faros se puede ajustar con los tres pernos a los que se puede acceder a través de los agujeros del capó.
- Compruebe los conos de luz en una superficie vertical recta (por ejemplo, una pared o un panel adecuado) situada 5 m por delante del cortacésped. El borde superior del cono de luz no debe estar más de **415 mm** por encima del suelo, alineado con el eje del cortacésped. La separación entre las luces es de **400 mm**.

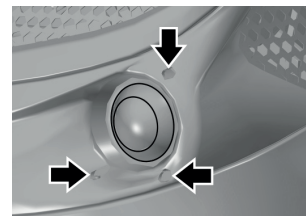

## SUSTITUCIÓN DE LOS FUSIBLES

Si se funde un fusible, se mostrará la luz indicadora de fusible fundido en la caja de fusibles (el circuito debe estar activo). En ese caso, sustituya el fusible fundido por uno nuevo. **ATENCIÓN:** El fusible de la posición 2 está activo incluso cuando la llave no está conectada.



Bajo ningún concepto se debe sustituir un fusible fundido por otro con mayor índice de intensidad. No establezca un puente entre fusibles bajo ningún concepto.

## FUSIBLES DEBAJO DEL ASIENTO

- Para acceder a los fusibles hay que retirar primero la cubierta que hay debajo del asiento y, luego, la cubierta de los fusibles. Los fusibles se encuentran en el panel, con un indicador que se ilumina cuando un fusible está fundido.

Fusibles y valores ➔ 2.4 PARÁMETROS TÉCNICOS.

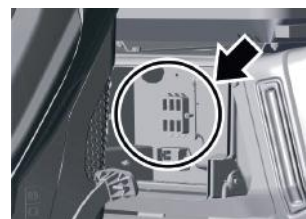

## FUSIBLE DEL MOTOR

- Abra el capó.
- El fusible se encuentra en el lado derecho del bastidor. El fusible se encuentra en el lado derecho del bastidor. Extraiga el fusible y coloque uno nuevo del mismo valor ➔ 2.4 PARÁMETROS TÉCNICOS.

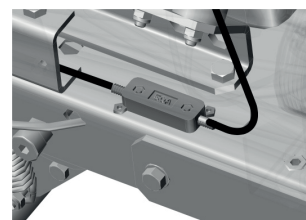

## SUSTITUCIÓN DE LAS RUEDAS

Si una rueda está dañada (agujero, rotura, corte, etc.), extráigala y póngase en contacto con el distribuidor para solicitar una rueda de recambio. Antes de extraer la rueda:

- Aparque el cortacésped en una superficie llana.
- Apague el motor, extraiga la llave del contacto y active el freno de estacionamiento.

### Rueda del eje delantero:

- Levante la parte delantera del cortacésped y asegúrelo tal como se explica en ➔ ELEVACIÓN DEL CORTACÉSPED.

**38**

- Saque la cubierta de protección (1) de la rueda.
- Utilice un destornillador para extraer la anilla de retención (2) y las arandelas distanciadoras (3).

- Antes de instalar una rueda nueva, limpie todas las piezas y engrase el eje (4) con un lubricante para plástico.
- Monte la nueva rueda en el eje, coloque la arandela y asegúrela con una anilla de retención. Por último, coloque la cubierta de protección.

#### Rueda del eje trasero:

- Levante el cortacésped y asegúrelo tal como se explica en ➔ ELEVACIÓN DEL CORTACÉSPED.

**39**

- Desenrosque las tuercas (1).
- Extraiga la rueda del buje (2).

- Antes de montar la nueva rueda, limpie todas las superficies de contacto.
- Coloque la nueva rueda en el buje y enrosque las tuercas con el cono mirando hacia la rueda.

## REPARACIÓN DE UN NEUMÁTICO PINCHADO

El cortacésped está equipado con neumáticos sin cámara de aire. En caso de pinchazo, encargue la reparación a un taller especializado en reparación de neumáticos o a un centro de servicio técnico autorizado de SECO.

## FRENOS



Los frenos son un elemento de seguridad importante del cortacésped y, como tales, hay que tener mucho cuidado al realizar el mantenimiento. Si tiene dudas sobre el proceso de mantenimiento, póngase en contacto con un centro de servicio técnico autorizado.

El cortacésped está equipado con frenos de tambor en las ruedas traseras, totalmente cerrados para impedir la entrada de tierra y suciedad. Para sustituir las zapatas del freno, póngase en contacto con un centro de servicio técnico autorizado.

- Los frenos se tensan mediante cables (Bowden) en el pedal de freno.
- Si no fuera posible tensar el cable Bowden, se deberá reajustar la chaveta que hay dentro del tambor del freno. Para acceder a ella, hay que extraer las cubiertas de goma del interior del tambor (en la parte inferior). Detrás del agujero hay una pieza con forma de araña que permite tensar los frenos. Antes de esto, sin embargo, hay que soltar los cables Bowden del freno al mínimo.

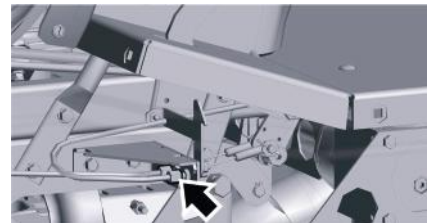

## COMPONENTES HIDRÁULICOS DEL CORTACÉSPED

### PRUEBA DE FUGA DEL CIRCUITO HIDRÁULICO

- Compruebe visualmente si hay fugas de aceite en el circuito hidráulico, concretamente en los puntos de conexión de los racores con los elementos hidráulicos. Si sale aceite incluso después de apretar la unión atornillada, avise al distribuidor o al centro de servicio técnico.

### COMPROBACIÓN DEL NIVEL DE ACEITE DEL CIRCUITO HIDRÁULICO

Para que el circuito hidráulico funcione de forma fiable, es necesario mantener el nivel adecuado de aceite. El depósito de aceite de compensación se encuentra debajo del guardabarros, en el lado derecho del cortacésped. El tapón del depósito contiene una varilla de nivel de aceite:

- Desenrosque el tapón del depósito y compruebe que el nivel de aceite esté entre las dos marcas de la varilla. De lo contrario, añada la cantidad necesaria de aceite. Tipo de aceite ➔ 2.4 PARÁMETROS TÉCNICOS.
- Después de comprobar el nivel y rellenar, seque siempre el tapón del depósito y sus alrededores.

## CAMBIO DEL ACEITE Y PURGA DEL AIRE DEL CIRCUITO HIDRÁULICO

40

- Prepare un recipiente adecuado para recoger el aceite de al menos 10 litros de capacidad.
- Abra el capó.
- Desenrosque el tapón del depósito (1).
- Desconecte la manguera de retorno (2) de la bomba hidráulica, colóquela en el recipiente que ha preparado y deje que se vacíe todo el aceite (aprox. 9 litros).
- Cuando se haya vaciado el aceite, vuelva a enroscar la manguera.
- Añada aceite nuevo al depósito.
- Desenrosque la manguera de aspiración (3), compruebe que esté totalmente llena de aceite y vuélvala a enroscar a la bomba.



Después de rellenar aceite, seque siempre el tapón del depósito y la boca del mismo. Limpie también con un paño las piezas del cortacésped que se hayan ensuciado de aceite al desconectar y volver a conectar las mangueras.

Elimine el aceite usado de conformidad con el reglamento local relevante de protección medioambiental.

- Ponga en marcha el cortacésped tal como se explica en ➔ 5.4 ARRANQUE DEL MOTOR, ajuste un régimen bajo y prueba lo siguiente:
  - El funcionamiento de la servodirección al mover el volante hacia la izquierda y la derecha
  - El funcionamiento del movimiento de elevación y descenso del colector de céspedDe esta manera, se asegurará de que el aceite llegue a todos los componentes.
- Compruebe el nivel de aceite del depósito y rélleno si es necesario.
- El aire se purga automáticamente del circuito hidráulico durante las primeras horas de funcionamiento del cortacésped. Sin embargo, recomendamos realizar el rodaje del cortacésped con carga ligera y el aceite caliente durante 1–2 horas.

## CALIBRACIÓN DE LOS PEDALES DE MARCHA Y LA POSICIÓN DE LA PLATAFORMA DE CORTE

Si en la pantalla aparece un triángulo de advertencia y el símbolo de posición neutra o marcha atrás, el sistema electrónico indica que un pedal no está en la posición neutra y debería estarlo. Un pedal está en la posición neutra cuando no está pisado.

Si el símbolo **N** aparece y los pedales están en la posición neutra, habrá que calibrar la posición del sensor del pedal:

- Siéntese en el asiento y pise el pedal de freno.
- Coloque la llave de encendido en la posición FAROS o ENCENDIDO (intervalo de 10 segundos para acceder a la calibración).
- Coloque el mando de ajuste de la altura de la plataforma de corte en la posición **6**.
- Pulse 5 veces el interruptor de la plataforma de corte  (la plataforma de corte permanecerá apagada).
- Coloque el mando de ajuste de la altura de la plataforma de corte en la posición **1**. La altura de la plataforma de corte se calibra automáticamente desde la posición superior a la inferior. En la pantalla se muestra un número.
- A continuación, empieza la calibración de los pedales:
  - Pise el pedal de marcha **adelante** al máximo y pulse el interruptor **R** para confirmarlo.
  - Suelte el pedal y confirme la posición neutra con el interruptor **R**.
  - Pise el pedal de marcha **atrás** al máximo y pulse el interruptor **R** para confirmarlo.
  - Suelte el pedal de marcha atrás y confirme la posición neutra con el interruptor **R**.
- La calibración ha concluido. La plataforma de corte subirá a la posición superior y en la pantalla se mostrarán los valores de calibración de los pedales.

## SENSOR DE PRESENCIA DEL COLECTOR DE CÉSPED

Compruebe de forma regular los ajustes del sensor sin contacto de presencia del colector de césped:

**41**

- Compruebe que la distancia entre el sensor y la placa trasera sea de 2 mm. De lo contrario, ajústela.
- Para realizar el ajuste, eleve el colector de césped a la altura adecuada.
- Para ajustar la posición del sensor, suelte y luego vuelva a apretar las tuercas del cuerpo del sensor.

## 6.4 LUBRICACIÓN

Lubrique las piezas relevantes del cortacésped respetando los intervalos de funcionamiento (horas) especificados en las ilustraciones indicadas a continuación. Si el cortacésped se utiliza en lugares con mucho polvo o tierra, lubríquelo más a menudo.

**i**

Antes de empezar a lubricar, el motor debe estar apagado y todas las piezas móviles del cortacésped deben estar quietas.

Los rodamientos de bolas de las poleas tensoras, las guías y los rodamientos de la plataforma de corte son autolubrificantes.

Explicaciones:

**10**

**50**

..... Intervalo en horas



..... Lubricante para plástico A00



..... Aceite SAE 30

Eje delantero:

**42**

- (1) Ejes de las ruedas delanteras (para lubricarlos hay que desmontar las ruedas)
- (2) Pasadores de enganche de la carcasa del eje

Pedales:

**43**

- (1) Manguito deslizante del pedal de freno
- (2) (3) Manguitos deslizantes de los pedales de marcha adelante y atrás
- (4) Manguito deslizante del balancín del pedal
- (5) Pasadores de acoplamiento del pedal

Mecanismo de elevación de la plataforma de corte:

**44**

- (1) Puntos de giro del soporte
- (2) Pasadores de corte
- (3) Pasadores de los brazos
- (4) Pasadores de las barras de ajuste vertical

Mecanismo de elevación del colector de césped:

**45**

- (1) (2) (4) (5) Pasadores de los brazos del mecanismo de elevación
- (2) Carcasa del colector de césped en la placa trasera

Cajas de engranajes de las cuchillas de corte:

**46**

- Inspeccione de forma regular el nivel de aceite a través de la mirilla (1) de las cajas de engranajes de las cuchillas de corte.
- Tipo de aceite ➔ 2.4 PARÁMETROS TÉCNICOS.
- Para cambiar el aceite, utilice el tornillo de vaciado (2).

## 7 SOLUCIÓN DE PROBLEMAS DE FUNCIONAMIENTO Y DEFECTOS

En este capítulo se explican los procedimientos que usted, el usuario, puede llevar a cabo para solucionar los fallos y problemas más habituales. Cualquier procedimiento que no se especifique aquí anulará la garantía.



No realice ninguna reparación si no tiene el equipo y la cualificación técnica necesarios.

El fabricante no responderá por los daños derivados de las reparaciones deficientes que el usuario realice sin autorización.

PROBLEMAS EN EL MOTOR		
PROBLEMA	POSIBLES CAUSAS	SOLUCIÓN
<b>EL MOTOR NO ARRANCA</b>	Depósito de combustible vacío o con cantidad insuficiente de combustible	<ul style="list-style-type: none"> <li>Compruebe el nivel de combustible.</li> </ul>
	Procedimiento incorrecto al arrancar el motor	<ul style="list-style-type: none"> <li>Compruebe el procedimiento de arranque.</li> </ul>
	Fusible quemado	<ul style="list-style-type: none"> <li>Sustituya el fusible.</li> </ul>
	Batería agotada o defectuosa	<ul style="list-style-type: none"> <li>Compruebe que la tensión de la batería esté entre 11,6 y 12,8 V. Si es inferior, cargue la batería o sustitúyala por una nueva.</li> </ul>
	Bujía defectuosa u obstruida, o distancia incorrecta entre los electrodos	<ul style="list-style-type: none"> <li>Limpie la bujía, ajuste la distancia entre los electrodos.</li> </ul>
	Conductores eléctricos sueltos o dañados, interruptores defectuosos en el sistema eléctrico	<ul style="list-style-type: none"> <li>Compruebe que todos los conductores estén apretados y apriételes en caso necesario. Sustituya los conductores dañados o los conductores defectuosos.</li> </ul>
	Fallo de funcionamiento del motor o del sistema eléctrico del cortacésped	<ul style="list-style-type: none"> <li>Vuelva a comprobar el motor siguiendo las instrucciones del manual de usuario del fabricante del motor.</li> <li>Encargue la revisión del sistema eléctrico a un taller especializado.</li> </ul>
Electroválvula de apagado del motor atascado (solo motores diésel)	<ul style="list-style-type: none"> <li>Compruebe la electroválvula y la palanca manual de apagado del motor.</li> </ul>	
<b>EL MOTOR GIRA, PERO NO ARRANCA</b>	Procedimiento incorrecto de arranque del motor	<ul style="list-style-type: none"> <li>Compruebe el procedimiento de arranque.</li> </ul>
	Filtro de combustible obstruido	<ul style="list-style-type: none"> <li>Revise el filtro de combustible y sustitúyalo en caso necesario.</li> </ul>
	El estérter no está extraído (solo motores de gasolina)	<ul style="list-style-type: none"> <li>Tire de la palanca del estérter.</li> </ul>
	Fallo de funcionamiento del motor o del sistema eléctrico del cortacésped	<ul style="list-style-type: none"> <li>Vuelva a comprobar el motor siguiendo las instrucciones del manual de usuario del fabricante del motor.</li> <li>Encargue la revisión del sistema eléctrico a un taller especializado.</li> </ul>

<b>EL MOTOR ESTÁ EN MARCHA, PERO EL CORTACÉSPED NO SE MUEVE CUANDO SE PISA EL PEDAL DE MARCHA</b>	La correa de desplazamiento está suelta	<ul style="list-style-type: none"> <li>Compruebe la tensión de la correa y ténsela en caso necesario.</li> </ul>
	No hay suficiente aceite en el circuito hidráulico o ha entrado aire en el circuito.	<ul style="list-style-type: none"> <li>Compruebe el nivel de aceite del depósito, purgue el aire del circuito hidráulico.</li> </ul>
	El freno de estacionamiento está activado	<ul style="list-style-type: none"> <li>Desactive el freno de estacionamiento pisando el pedal de freno.</li> </ul>
	La función de anulación para empujar el cortacésped está activada.	<ul style="list-style-type: none"> <li>Apriete el perno de anulación de la bomba.</li> </ul>
<b>TRAQUETEO O AUTOENCENDIDO DEL MOTOR</b>	Cantidad insuficiente de aceite o tipo incorrecto de aceite	<ul style="list-style-type: none"> <li>Compruebe el nivel de aceite del motor.</li> </ul>

<b>PROBLEMAS CON EL DESPLAZAMIENTO</b>		
<b>PROBLEMA</b>	<b>POSIBLES CAUSAS</b>	<b>SOLUCIÓN</b>
<b>SE OYE UN CHIRRIDO AL DESPLAZARSE</b>	Correa de accionamiento deteriorada o gastada	<ul style="list-style-type: none"> <li>Compruebe el estado de la correa y la polea tensora y vuelva a tensar la correa si es necesario.</li> <li>Si el problema persiste, contacte de inmediato con un centro de servicio técnico autorizado.</li> </ul>
<b>SE PRODUCEN VIBRACIONES EXTREMAS AL DESPLAZARSE</b>	Poleas de correas deformadas o dañadas	<ul style="list-style-type: none"> <li>Compruebe el estado de las poleas del motor y la bomba. Sustituya si es necesario.</li> </ul>
	La correa de accionamiento de marcha está dañada	<ul style="list-style-type: none"> <li>Compruebe si la correa tiene partes quemadas u otras anomalías. Sustituya si es necesario.</li> </ul>
	La correa de desplazamiento está suelta	<ul style="list-style-type: none"> <li>Compruebe la tensión de la correa. Sustituya si es necesario.</li> </ul>
	El amortiguador de la bomba está dañado o se ha caído	<ul style="list-style-type: none"> <li>Vuelva a colocar el amortiguador de la bomba o sustitúyalo si está dañado.</li> </ul>
<b>LA CORREA DE ACCIONAMIENTO DE MARCHA DEL CORTACÉSPED PATINA</b>	La correa de accionamiento de marcha no tiene suficiente tensión	<ul style="list-style-type: none"> <li>Compruebe la tensión de la correa y ténsela en caso necesario.</li> </ul>
	La correa de accionamiento de marcha está dañada o desgastada	<ul style="list-style-type: none"> <li>Compruebe el estado de la correa y sustitúyala si es necesario.</li> </ul>
	La polea de la correa del motor o de la bomba está dañada.	<ul style="list-style-type: none"> <li>Compruebe su estado y sustitúyala en caso necesario.</li> </ul>
<b>LA CORREA DE ACCIONAMIENTO DE MARCHA DEL CORTACÉSPED CHIRRÍA</b>	La correa de accionamiento de marcha no tiene suficiente tensión	<ul style="list-style-type: none"> <li>Compruebe la tensión de la correa y ténsela en caso necesario.</li> <li>Compruebe que la polea tensora funcione correctamente.</li> </ul>
<b>LA CORREA DE ACCIONAMIENTO DE MARCHA SE SALE DURANTE EL FUNCIONAMIENTO</b>	La correa de accionamiento de marcha no tiene suficiente tensión	<ul style="list-style-type: none"> <li>Compruebe la tensión de la correa y ténsela en caso necesario.</li> </ul>
	El recorrido de la correa de accionamiento de marcha no es correcto	<ul style="list-style-type: none"> <li>Compruebe el recorrido de la correa. Ajuste si es necesario.</li> </ul>
	Poleas de correas dañadas	<ul style="list-style-type: none"> <li>Compruebe si las poleas están dañadas. Sustituya si es necesario.</li> </ul>
	Las poleas de la correa de accionamiento no están paralelas.	<ul style="list-style-type: none"> <li>Compruebe que las poleas de la correa estén paralelas. Gire la bomba si es necesario.</li> </ul>



<b>PROBLEMAS EN LA PLATAFORMA DE CORTE</b>		
<b>PROBLEMA</b>	<b>POSIBLES CAUSAS</b>	<b>SOLUCIÓN</b>
<b>LA PLATAFORMA DE CORTE CORTA DE FORMA IRREGULAR</b>	Césped y suciedad acumulados en la plataforma de corte	<ul style="list-style-type: none"> <li>Retire la suciedad de la parte inferior de la plataforma de corte.</li> </ul>
	Cuchillas desafiladas o deformadas	<ul style="list-style-type: none"> <li>Compruebe el estado de las cuchillas y afílelas o sustitúyalas si es necesario.</li> </ul>
	Eje de las cuchillas dañado o desgastado.	<ul style="list-style-type: none"> <li>Compruebe el estado del eje. Si el eje está doblado, se deberá sustituir toda la caja de engranajes angular.</li> </ul>
	Las correas de accionamiento no tienen suficiente tensión	<ul style="list-style-type: none"> <li>Compruebe la tensión de las correas y ténselas en caso necesario.</li> </ul>
	Cuchillas de corte desequilibradas	<ul style="list-style-type: none"> <li>Compruebe que las cuchillas de corte estén equilibradas. Equilibre o sustituya si es necesario</li> </ul>
	Plataforma de corte mal ajustada	<ul style="list-style-type: none"> <li>Compruebe el ángulo de la plataforma de corte (incluida la nivelación en sentido transversal) y ajústelo si es necesario.</li> </ul>
<b>QUEDA UNA TIRA SIN CORTAR ENTRE LOS ROTORES DE LAS CUCHILLAS</b>	Cuchillas desafiladas o dobladas	<ul style="list-style-type: none"> <li>Compruebe el estado de las cuchillas y afílelas o sustitúyalas si es necesario.</li> <li>Después de cortar césped grueso o una superficie de césped demasiado húmeda, puede quedar una tira sin cortar. Si esto sucede, ajuste la velocidad de desplazamiento. El motor debe funcionar al régimen máximo.</li> </ul>
	Las cuchillas no están bien sincronizadas.	<ul style="list-style-type: none"> <li>Compruebe la sincronización de las cuchillas.</li> </ul>
<b>LA PLATAFORMA DE CORTE ARRANCA CÉSPED</b>	Cuchillas dobladas	<ul style="list-style-type: none"> <li>Compruebe el estado de las cuchillas y sustitúyalas si es necesario.</li> </ul>
	Las cuchillas están al revés.	<ul style="list-style-type: none"> <li>Monte las cuchillas en la posición correcta.</li> </ul>
	Las cuchillas están sueltas	<ul style="list-style-type: none"> <li>Apriete los pernos de las cuchillas.</li> </ul>
	Altura inadecuada del corte	<ul style="list-style-type: none"> <li>Compruebe la altura de corte y ajústela si es necesario. El césped se arranca con más frecuencia en los terrenos irregulares.</li> </ul>
<b>LA PLATAFORMA DE CORTE NO ENTREGA EL MATERIAL CORTADO AL COLECTOR DE CÉSPED</b>	Se ha acumulado césped en la plataforma de corte	<ul style="list-style-type: none"> <li>Retire el césped de la parte inferior de la plataforma de corte. En condiciones de humedad, el canal de expulsión y la parte inferior de la salida de la plataforma de corte podrían obstruirse con césped.</li> <li>No corte césped húmedo.</li> </ul>
	Colector de césped lleno	<ul style="list-style-type: none"> <li>Vacíe el colector de césped.</li> </ul>
	Canal de expulsión obstruido	<ul style="list-style-type: none"> <li>Limpie el canal de expulsión.</li> </ul>
	Las correas de accionamiento no tienen suficiente tensión	<ul style="list-style-type: none"> <li>Compruebe la tensión de las correas de accionamiento y ténselas en caso necesario.</li> </ul>
	Velocidad de desplazamiento inapropiada	<ul style="list-style-type: none"> <li>Adapte la velocidad de desplazamiento a las condiciones de corte. El motor debe funcionar al régimen máximo.</li> <li>Cuando corte césped alto, realice una primera pasada con la altura de corte más alta y, a continuación, realice otra pasada a la altura requerida.</li> </ul>
	Cuchilla instalada incorrectamente	<ul style="list-style-type: none"> <li>Compruebe que la cuchilla esté montada correctamente.</li> </ul>
	Paletas de la cuchilla desgastadas	<ul style="list-style-type: none"> <li>Sustituya las cuchillas por otras nuevas.</li> </ul>

**PROBLEMAS EN LA PLATAFORMA DE CORTE (continuación)**

<b>PROBLEMA</b>	<b>POSIBLES CAUSAS</b>	<b>SOLUCIÓN</b>
<b>LA PLATAFORMA DE CORTE VIBRA</b>	Cuchillas dañadas o agrietadas	<ul style="list-style-type: none"> <li>■ Compruebe el estado de las cuchillas y afílelas o sustitúyalas si es necesario.</li> </ul>
	Rodamientos dañados	<ul style="list-style-type: none"> <li>■ Compruebe el estado de los rodamientos del contraeje.</li> <li>■ Compruebe el engranaje universal.</li> <li>■ Compruebe el estado de las cajas de engranajes angulares y el nivel de aceite.</li> </ul>
	Suelte los pasadores de la plataforma de corte	<ul style="list-style-type: none"> <li>■ Compruebe el montaje de la plataforma de corte.</li> </ul>
<b>LAS CORREAS DE ACCIONAMIENTO DE LA PLATAFORMA DE CORTE SE DETIENEN EN PLENO FUNCIONAMIENTO</b>	Una o ambas correas de accionamiento de la plataforma de corte están dañadas.	<ul style="list-style-type: none"> <li>■ Compruebe el estado de las correas. Es posible que una de las correas se haya salido de la polea o que esté dañada. Sustituya si es necesario.</li> </ul>
	Las correas de accionamiento no tienen suficiente tensión	<ul style="list-style-type: none"> <li>■ Compruebe la tensión de las correas de accionamiento y ténselas en caso necesario.</li> </ul>
	Altura inadecuada del corte	<ul style="list-style-type: none"> <li>■ Compruebe la altura de corte ajustada y corríjala si es necesario.</li> </ul>
	Un objeto extraño impide el movimiento de las correas	<ul style="list-style-type: none"> <li>■ Compruebe el movimiento de las correas y retire todos los objetos extraños o la suciedad si es necesario.</li> </ul>
	Poleas de correas dañadas	<ul style="list-style-type: none"> <li>■ Vuelva a revisar todas las poleas de correas. Una polea torcida o agrietada puede causar problemas. Sustituya si es necesario.</li> </ul>
Piezas del mecanismo de tensado desgastadas	<ul style="list-style-type: none"> <li>■ Compruebe si las piezas del mecanismo de tensado están desgastadas y sustitúyalas si es necesario.</li> </ul>	
<b>LAS CORREAS DE ACCIONAMIENTO DE LA PLATAFORMA DE CORTE PATINAN</b>	El césped es demasiado alto o está húmedo	<ul style="list-style-type: none"> <li>■ Si el césped es demasiado alto o está húmedo, las correas de accionamiento de la plataforma de corte podrían patinar.</li> </ul>
	Las correas de accionamiento no tienen suficiente tensión	<ul style="list-style-type: none"> <li>■ Compruebe la tensión de las correas de accionamiento y ténselas en caso necesario.</li> </ul>
	El muelle del mecanismo de tensado de la correa de la plataforma de corte está gastado o dañado	<ul style="list-style-type: none"> <li>■ Compruebe el muelle del mecanismo de tensado de la correa de la plataforma de corte y sustitúyalo si está dañado o demasiado estirado.</li> </ul>
<b>LAS CORREAS DE ACCIONAMIENTO DE LA PLATAFORMA DE CORTE SE DESGASTAN EN EXCESO</b>	Un objeto extraño impide el movimiento de las correas	<ul style="list-style-type: none"> <li>■ Compruebe todos los puntos en el recorrido de las correas. Compruebe que no haya objetos extraños que obstaculicen el movimiento de las correas. Si hay algún objeto extraño, retírelo.</li> </ul>
	Poleas de correas dañadas	<ul style="list-style-type: none"> <li>■ Compruebe las poleas de las correas y sustitúyalas si están dañadas.</li> </ul>
	Altura inadecuada del corte	<ul style="list-style-type: none"> <li>■ Compruebe la altura de corte ajustada y corríjala si es necesario.</li> </ul>
	Las correas de accionamiento no tienen suficiente tensión	<ul style="list-style-type: none"> <li>■ Compruebe la tensión de las correas de accionamiento y ténselas en caso necesario.</li> </ul>

<b>PROBLEMAS EN LA PLATAFORMA DE CORTE (continuación)</b>		
<b>PROBLEMA</b>	<b>POSIBLES CAUSAS</b>	<b>SOLUCIÓN</b>
<b>LAS CUCHILLAS NO SE PUEDEN PONER EN MOVIMIENTO</b>	Una de las correas de accionamiento de las cuchillas de corte está deteriorada o gastada.	<ul style="list-style-type: none"> <li>Compruebe el estado de las correas y sustitúyalas si es necesario. Si están sueltas, ténselas.</li> </ul>
	Muelle del mecanismo de tensado dañado	<ul style="list-style-type: none"> <li>Compruebe el estado del muelle del mecanismo de tensado y sustitúyalo si es necesario.</li> </ul>
	Un objeto extraño impide el movimiento de las cuchillas	<ul style="list-style-type: none"> <li>Compruebe que no haya objetos extraños que obstaculicen el movimiento de las cuchillas. Si hay algún objeto extraño, retírelo.</li> </ul>
	El embrague electromagnético no se acopla	<ul style="list-style-type: none"> <li>Revise si el embrague está deteriorado o gastado.</li> <li>Compruebe el sistema eléctrico.</li> </ul>
<b>LAS CUCHILLAS SE DETIENEN CON RETRASO</b>	Las correas de accionamiento no tienen suficiente tensión	<ul style="list-style-type: none"> <li>Compruebe la tensión de las correas de accionamiento y ténselas en caso necesario.</li> </ul>
	El embrague electromagnético no funciona correctamente	<ul style="list-style-type: none"> <li>Compruebe que el embrague electromagnético se desacople correctamente. Si el embrague no funciona correctamente, encargue su sustitución o reparación a un centro de servicio técnico autorizado.</li> </ul>
<b>VIBRACIONES EXTREMAS CUANDO EL ACCIONAMIENTO DE LA PLATAFORMA DE CORTE ESTÁ ACOPLADO</b>	Cuchillas dañadas	<ul style="list-style-type: none"> <li>Compruebe las cuchillas y asegúrese de que estén rectas y equilibradas y de que no estén dobladas. Si están deformadas, sustitúyalas.</li> </ul>
	Correas de accionamiento de las cuchillas dañadas	<ul style="list-style-type: none"> <li>Compruebe que ninguna de las correas tenga partes quemadas o anomalías que puedan provocar vibraciones. Si la correa está dañada, sustitúyala.</li> </ul>
	Fallo en el engranaje universal	<ul style="list-style-type: none"> <li>Compruebe que el engranaje universal esté montado correctamente y apretado.</li> <li>Si el engranaje universal está doblado o dañado, sustitúyalo.</li> </ul>
	El embrague electromagnético no funciona correctamente	<ul style="list-style-type: none"> <li>Compruebe que el embrague electromagnético cambie correctamente. Si el embrague no funciona correctamente, encargue su sustitución o reparación a un centro de servicio técnico autorizado.</li> </ul>
	Polea de la correa del motor dañada	<ul style="list-style-type: none"> <li>Compruebe la superficie interior de la polea del motor. Si está áspera o agrietada, deberá sustituir la polea.</li> </ul>
	Retire el material acumulado de la parte inferior de la plataforma de corte	<ul style="list-style-type: none"> <li>Compruebe si se ha acumulado césped en la parte inferior de la plataforma de corte. Ese césped debe retirarse.</li> </ul>
	Fallo en el soporte del motor	<ul style="list-style-type: none"> <li>Compruebe que los pernos de montaje del motor estén apretados. Apriete los pernos o sustitúyalos si es necesario.</li> </ul>
	La correa de accionamiento no tiene suficiente tensión	<ul style="list-style-type: none"> <li>Compruebe la tensión de la correa. Sustituya si es necesario.</li> </ul>

<b>NO SE PUEDE AJUSTAR LA ALTURA DE CORTE</b>	Fallo en el sistema eléctrico	<ul style="list-style-type: none"> <li>■ Compruebe el sistema eléctrico</li> <li>■ Compruebe el fusible.</li> <li>■ El mando de ajuste de la altura de corte no funciona correctamente.</li> <li>■ El actuador de elevación no funciona correctamente, sustitúyalo por uno nuevo.</li> </ul>
	Humedad en el sistema eléctrico.	<ul style="list-style-type: none"> <li>■ Deje que el sistema eléctrico se seque por completo.</li> </ul>
	Hay un objeto extraño en la plataforma de corte	<ul style="list-style-type: none"> <li>■ Compruebe si hay objetos extraños en el mecanismo de elevación y la plataforma de corte y retírelos.</li> </ul>

<b>OTROS PROBLEMAS</b>		
<b>PROBLEMA</b>	<b>POSIBLES CAUSAS</b>	<b>SOLUCIÓN</b>
<b>EL CORTACÉSPED NO SE PUEDE EMPUJAR, O SOLO CON DIFICULTAD</b>	El perno de anulación de la bomba de la transmisión hidráulica no está suficientemente flojo.	<ul style="list-style-type: none"> <li>▪ Afloje el perno de anulación.</li> </ul>
<b>EL CORTACÉSPED ES DIFÍCIL DE DIRIGIR O CONTROLAR</b>	Presión incorrecta en los neumáticos	<ul style="list-style-type: none"> <li>▪ Compruebe la presión de los neumáticos.</li> </ul>
	Fallo en la servodirección	<ul style="list-style-type: none"> <li>▪ Compruebe el nivel de aceite del circuito hidráulico.</li> <li>▪ Compruebe las mangueras del circuito hidráulico.</li> </ul>
	Fallo en el volante inclinable	<ul style="list-style-type: none"> <li>▪ Limpie y lubrique el mecanismo de inclinación del volante. Si hay piezas deformadas, sustitúyalas.</li> </ul>
	Fallo en el amortiguador de la bomba	<ul style="list-style-type: none"> <li>▪ Compruebe el amortiguador y conéctelo.</li> </ul>
	Fallo en las barras de ajuste de la bomba	<ul style="list-style-type: none"> <li>▪ Compruebe las barras de ajuste entre los pedales y la bomba.</li> </ul>
	Bloqueo de las ruedas traseras atascado	<ul style="list-style-type: none"> <li>▪ Cambie al modo tortuga.</li> </ul>
Falta el contrapeso.	<ul style="list-style-type: none"> <li>▪ Compruebe el contrapeso delantero del cortacésped.</li> </ul>	
<b>EL CORTACÉSPED NO PUEDE PONERSE EN MARCHA DE LA MANERA HABITUAL</b>	Fallo en el sistema eléctrico	<ul style="list-style-type: none"> <li>▪ Compruebe los mensajes de error de la pantalla.</li> <li>▪ Utilice el sistema de desplazamiento de emergencia para llevar el cortacésped a un lugar donde se pueda reparar.</li> </ul>
<b>EL COLECTOR DE CÉSPED NO SUBE</b>	Fallo en el sistema eléctrico	<ul style="list-style-type: none"> <li>▪ Compruebe los cables eléctricos y los fusibles del colector de césped.</li> </ul>
	Fallo en el sistema hidráulico	<ul style="list-style-type: none"> <li>▪ Compruebe el nivel de aceite del circuito hidráulico.</li> <li>▪ Compruebe las mangueras hidráulicas.</li> <li>▪ Compruebe los cilindros hidráulicos.</li> </ul>
	Fallo en el mecanismo	<ul style="list-style-type: none"> <li>▪ Compruebe el mecanismo de elevación del colector de césped.</li> <li>▪ Retire los objetos extraños del mecanismo de elevación del colector de césped.</li> <li>▪ Sustituya los componentes deformados por otros nuevos.</li> </ul>
<b>EL COLECTOR DE CÉSPED NO SE ABRE</b>	Fallo en el sistema eléctrico	<ul style="list-style-type: none"> <li>▪ Compruebe el fusible del colector de césped.</li> <li>▪ Compruebe todas las líneas eléctricas que van al actuador del colector de césped.</li> </ul>
	Fallo en el mecanismo	<ul style="list-style-type: none"> <li>▪ Compruebe si la estructura del colector de césped está deformada</li> <li>▪ Compruebe que el colector de césped no esté sobrecargado.</li> <li>▪ Retire los objetos extraños del mecanismo del colector de césped.</li> </ul>
<b>NO SE PUEDE AJUSTAR EL ASIENTO</b>	Elementos de mando doblados	<ul style="list-style-type: none"> <li>▪ Enderece los elementos de mando a la forma original.</li> </ul>
	Guías obstruidas	<ul style="list-style-type: none"> <li>▪ Limpie las guías del asiento.</li> </ul>

## 7.1 PEDIDO DE PIEZAS DE RECAMBIO

Le aconsejamos que utilice exclusivamente piezas de recambio originales, ya que garantizan la seguridad y alargan la vida útil del cortacésped. Realice siempre el pedido de piezas de recambio a distribuidores u organizaciones de servicio autorizados, ya que están informados sobre los cambios técnicos realizados en los productos durante la fabricación.

Para identificar de forma fácil, rápida y exacta la pieza de recambio necesaria, indique siempre en el pedido el número de serie; puede consultarlo en la placa de identificación del modelo del cortacésped que hay debajo del asiento o en la segunda página interior del presente manual de usuario. Indique también el año de fabricación tal y como figura en la placa de identificación del modelo que hay debajo del asiento.

### PIEZAS DE DESGASTE

Determinadas piezas de la plataforma de corte se desgastan como parte del uso normal aunque el cortacésped se utilice de conformidad con el presente manual de usuario. Esas piezas se deben sustituir siempre en el momento adecuado para el tipo de uso que se hace de la máquina.

Entre otras, esas piezas incluyen las siguientes:

- Cuchillas de corte
- Colector de césped
- Correa trapezoidal de accionamiento del eje universal
- Correa de accionamiento de la bomba del circuito hidráulico
- Correas de accionamiento de las cuchillas de corte
- Fusibles
- Batería
- Neumáticos
- Bujía

## 7.2 GARANTÍA

Las condiciones de la garantía se indican en la tarjeta de garantía que el vendedor entrega siempre con el producto.

## 8 MANTENIMIENTO AL FINAL DE LA TEMPORADA, PUESTA FUERA DE SERVICIO DEL CORTACÉSPED

Al final de la temporada o cuando no vaya a utilizar el tractor cortacésped durante más de 30 días, prepárelo para el almacenamiento tan pronto como sea posible. Si la máquina no se mueve durante más de 30 días y sigue habiendo combustible en el depósito, podría formarse un sedimento pegajoso que puede afectar negativamente al carburador y al funcionamiento del motor. Por este motivo, es muy importante que vacíe el depósito de gasolina.



No guarde nunca el tractor cortacésped con el depósito lleno de combustible dentro de un edificio o en lugares con mala ventilación, donde haya vapores de combustible, llamas abiertas, chispas, llamas piloto, fuegos a tierra, calefacción central, paños secos, etc.

Manipule el combustible y los lubricantes con cuidado, ya que son altamente inflamables y una manipulación descuidada puede dar lugar a quemaduras graves y daños materiales.

El depósito de gasolina únicamente debe vaciarse en recipientes homologados, en el exterior y lejos de llamas abiertas.

### EL PROCEDIMIENTO RECOMENDADO PARA PREPARAR EL TRACTOR CORTACÉSPED PARA EL ALMACENAMIENTO ES EL SIGUIENTE

- Limpie a fondo todo el cortacésped, en especial el interior de la plataforma de corte (➔ 6.2 INSPECCIÓN Y MANTENIMIENTO ANTES Y DESPUÉS DEL USO).



No utilice nunca gasolina para limpiar. Utilice productos desengrasantes y agua tibia.

- Repare y pinte las zonas con rozaduras para evitar que se oxiden.
- Cambie las piezas defectuosas o gastadas y apriete todas las tuercas y pernos que estén flojos.
- Prepare el motor para el almacenamiento con arreglo al manual de usuario de funcionamiento y mantenimiento del motor.
- Lubrique todos los puntos de lubricación con arreglo al plan de lubricación (➔ 6.4 LUBRICACIÓN).
- Suelte la correa trapezoidal de accionamiento del eje universal (➔ CORREA DE ACCIONAMIENTO DEL EJE UNIVERSAL)
- Extraiga la batería (➔ SUSTITUCIÓN DE LA BATERÍA), límpiela y cárguela al máximo. Una batería descargada puede congelarse y agrietarse. Guarde la batería en un lugar fresco y seco, según sea necesario. Cargue la batería cada 30 días y compruebe la tensión de forma regular.
- Cubra el tractor cortacésped y guárdelo en un lugar limpio y seco.



El mejor modo de garantizar que el tractor cortacésped esté en perfectas condiciones para la próxima temporada consiste en llevarlo a un centro de servicio técnico cada año para que lo revisen y lo ajusten.

## 9 ELIMINACIÓN DEL CORTACÉSPED AL FINAL DE SU VIDA ÚTIL

### ELIMINACIÓN

Cuando el cortacésped llega al final de su vida útil, debe eliminarse correctamente. El cortacésped se puede eliminar de dos maneras:

- a) **Entregue el cortacésped a una empresa autorizada** (chatarrería, desguace, punto de recogida de residuos secundarios, etc.). Le darán un comprobante de la entrega de la máquina para su eliminación.
- b) **Elimine el cortacésped por cuenta propia**. En este caso, le aconsejamos que proceda de la siguiente manera:
  - Elimine el producto reaprovechando el material reciclable de conformidad con la legislación vigente sobre eliminación de residuos.
  - Desmonte por completo el cortacésped en piezas lo más pequeñas posible.
  - Las piezas que puedan reutilizarse se deberán limpiar, conservar y guardar para el uso posterior.
  - Separe el resto de las piezas entre aquellas que son contaminantes y las que no, como, por ejemplo, las piezas de goma (juntas) y los restos de lubricante en los rodamientos o los engranajes. Los componentes contaminantes deben tratarse de conformidad con la legislación vigente sobre eliminación de residuos del país del usuario. Por ejemplo, en la República Checa, la Ley sobre residuos n.º 185/2001 Coll.
  - Separe los residuos de conformidad con el Catálogo de residuos, con arreglo a la reglamentación correspondiente.
  - Los residuos no contaminantes deberán tratarse como materiales reutilizables.

### RECOGIDA DE NEUMÁTICOS USADOS (SOLO PARA LA REPÚBLICA CHECA)

El precio del producto incluye los costes relacionados con la recogida y la eliminación de los neumáticos usados. El usuario final tiene la obligación de llevar los neumáticos usados a los puntos de recogida de ELTMA s.r.o. Los puntos de recogida se pueden consultar en [www.ELTMA.cz](http://www.ELTMA.cz).



# 10 DECLARACIÓN DE CONFORMIDAD

De conformidad con: **Directiva del Parlamento Europeo y del Consejo n.º 2006/42/CE (Directiva gubernamental NV 176/2008 Coll.)**  
**Directiva del Parlamento Europeo y del Consejo n.º 2014/30/CE (Directiva gubernamental NV 117/2016 Coll.)**  
**Directiva del Parlamento Europeo y del Consejo n.º 2000/14/CE (Directiva gubernamental NV 9/2002 Coll.)**

**A.** La empresa infrascrita: **Seco Industries, s.r.o., Jungmannova 11, Valdické Předměstí, 506 01 Jičín**  
ID n.º: 05391423

**emite la siguiente declaración:**

**B.** Equipo mecánico

- Nombre: Tractor cortacésped
- Modelo: MP 122
- Número de serie: MP .....

Descripción:

El MP 122 es un tractor cortacésped de cuatro ruedas autopropulsado con motores Kubota y Briggs & Stratton. La potencia del motor se transfiere por medio de una correa ranurada a una bomba con transmisión variable continua. La plataforma de corte se acciona mediante un embrague electromagnético acoplado a ella. La plataforma de corte consiste en un conjunto de dos cuchillas sincronizadas con un eje de rotación vertical y 122 cm de cobertura. El material cortado se lleva a través del canal central hasta un colector de césped de descarga alta.

**C.** Legislación que constituye la base de la evaluación de la conformidad:  
ČSN EN ISO 12100, ČSN EN ISO 5395-1,3, ČSN EN ISO 14982:2009

**D.** La evaluación de la conformidad se ha realizado con arreglo al procedimiento dispuesto en:  
- Directiva del Parlamento Europeo y del Consejo n.º 2006/42/CE, Anexo VIII (eq. Anexo n.º 8, NV n.º 176/2008 Coll.)  
- Directiva del Parlamento Europeo y del Consejo n.º 2014/30/CE, Anexo II ,(eq. Anexo n.º 2, NV n.º 117/2016 Coll.)  
- Directiva del Parlamento Europeo y del Consejo n.º 2000/14/CE, Anexo VI ,(eq. Anexo n.º 5, NV n.º 9/2002 Coll.)

Státní zkušebna strojů a.s. (SZS, a.s.), NB 1016  
Třanovského 622/11  
163 04 Praga 6 Řepy, República Checa

**E.** Evaluación de la conformidad realizada por:  
Státní zkušebna strojů a.s. (SZS, a.s.)  
Třanovského 622/11, 163 04 Praga 6 Řepy, República Checa

**F.** Confirmamos que:  
- El presente equipo mecánico cumple todas las disposiciones correspondientes de las citadas directivas (NV).  
- Se han tomado las medidas oportunas para garantizar la conformidad de todos los productos presentados al mercado con la documentación técnica y los requisitos incluidos en los reglamentos técnicos.  
- El nivel garantizado de emisión de potencia sonora LwA es de 105 dB(A)

Los valores medios medidos de potencia sonora dependen del motor utilizado:

<b>MOTOR</b>	<b>Régimen (r.p.m.)</b>	<b>Valor medido de potencia sonora [dB(A)]</b>
KUBOTA D902	3000	104,7
BRIGGS & STRATTON	3000	105

Documentación técnica que, con arreglo al Anexo VII de la Directiva 2006/42/CE y la Directiva 2000/14/CE, se mantiene en las instalaciones del fabricante:

SECO Industries, s.r.o.  
Jungmannova 11  
Valdické Předměstí  
506 01 Jičín

Jičín, 1/1/2022



Ing. Aleš Housa  
Director de la división de Ingeniería Mecánica



